

## 牵引重量

最大许可牵引重量	
无制动器拖车	750 公斤 (1653 磅)
带超速制动器的拖车	3500 千克 (7716 磅)
未受限制的牵引球加载重量 <sup>1</sup>	150 公斤 (331 磅)
受限制的牵引球加载重量 <sup>2</sup>	200/250 公斤 (441/551 磅)
牵引球上安装的附件 (如自行车架)	80 公斤 (176 磅)

**注意：**<sup>1</sup> 在欧盟 (EU) 牵引时，如果车辆速度限制在 100 公里/小时 (60 英里/小时) 内，则最大车辆总重 (GVW) 可增加 100 公斤 (220 磅)。在此情况下，如果车辆处于完全负载状况，则加载重量为 150 公斤 (331 磅)。

**注意：**如果在欧盟之外的地区牵引，在使用加载重量时，请始终确保未超过 GVW 和最大后轴限制。

有关 GVW、整车总重、桥重和最大净载重量的详细信息，请参阅 **235, 重量**。

**注意：**在计算后轴加载重量时，切记必须将拖车球加载重量、车辆行李区域的负荷、车顶架上的重量以及后座椅上乘客的重量全部考虑进去。

**注意：**<sup>2</sup> 此限制仅适用于带超驰制动器的拖车。对于电动拖车杆选装件，则适用的重量限制为 200 公斤 (441 磅)。应用加载重量时，必须降低车辆载荷，以确保未超过 GVW 和最大后轴限制。

对于所有其他牵引系统，加载重量可增加至 250 公斤 (551 磅)。在此情况下，应用此加载重量时，必须降低车辆载荷，以确保未超过 GVW 和最大后轴限制。

**注意：**越野驾驶时，电动拖车杆选装件限制为 1000 公斤 (2200 磅)。

仅限澳大利亚：加载重量最小不低于挂车/拖车总重的 7%，最大不超过 350 公斤 (771 磅)。

## 拖车电气连接

 只将处于良好状态的认可电路连接到拖车电气插座。

当建立了拖车电气连接并且使用了车辆方向指示灯时，警告灯将闪烁。请参阅 **44, 拖车方向指示灯 (绿色)**。

 **Land Rover** 认可的拖车电气接头将禁用全地形反馈适应系统请求的自动越野高度选择。

**注意：**如果带 LED 灯的拖车连接到车辆，点火开关打开时灯泡检查可能不起作用。请参阅 **41, 指示灯检查**。

## 牵引拖车

确保根据制造商的建议意见和适用的法规，正确使用牵引车辆和拖车是驾驶员的责任。

 切勿超过以下重量：**GVW**、最大后桥重量、最大拖车重量、最大允许加载负荷和最大牵引设备加载负荷。这样做的话会加速车辆磨损并造成车辆损坏。装载重量过大还会对车辆稳定性和制动性能产生不利影响，从而导致失控和制动距离增大，进而造成侧翻或撞车。

 为保持操纵性能和稳定性，只装配 **Land Rover** 认可的拖车附件。

 切勿采用牵引孔眼或系接点牵引拖车。它们不用于此目的，这样做的话可能会造成它们失效，从而导致人身伤害或死亡。

 牵引时，如使用临时备胎，车速不得超过 **100 公里/小时（60 英里/小时）** 或 **80 公里/小时（50 英里/小时）**。

 为避免变速箱过热，建议不要在高档域下以低于 **32 公里/小时（21 英里/小时）** 的车速牵引重载拖车。应选择低档域。

牵引 **2,000 公斤（4,400 磅）** 以上的拖车时，平稳起步的方式为以低档域起步，然后在车辆移动时换至高档域。请参阅 **100**，行驶过程中的档域变换。

 不建议使用重量分配栓钩。

## 拖车稳定性辅助系统 (TSA)

**注意：** 此功能可能不适用于所有拖车设计。

 拖车折叠时拖车稳定性辅助系统 (TSA) 将不会工作。

 在光滑表面行驶时，该系统的性能将降低。

TSA 是在牵引时可帮助保持稳定性的自动功能。如果检测到拖车出现摆动，发动机动力将逐渐减少，并且会应用制动器以帮助重新获得控制。

**注意：** TSA 在 DSC 关闭时不会工作。

## 牵引基本检查

 不要将脱开牵引缆索套在拖车球上，因为那样可能会滑脱。

 不要超过车辆总重 (GVW)、最大后桥重量、最大拖车重量或拖车加载重量。超过其中的任一限值都可能造成不稳定和失控。

- 在计算拖车装载重量时，切记将拖车重量包括在内，外加负荷重量。请参阅 **235**，重量。

- 如果负荷可分开由车辆与拖车分别承担，在车辆内装载更多负荷通常会提高稳定性。不要超过车辆装载重量限值。

- 请确保正确固定载物，使其在运输时位置不会改变，以便获得最大稳定性。另外，请将载物的大部分重量放置在靠近地板以及拖车轴的正上方或靠近拖车轴的位置（如有可能）。

- 要保持车辆的稳定性，有必要装载双轴拖车以保持与地面平行。

- 将牵引车辆的轮胎压力提高至用于最大 GVW 情况下的轮胎压力。请参阅 **239**，车轮和轮胎尺寸。

- 确保将拖车轮胎压力设置为拖车制造商建议的压力。

- 请确保使用合适的脱开牵引缆索和/或安全链。有关指导意见，请参阅制造商的使用方法说明。

- 请确保牵引球牢固。

- 检测所有拖车灯的工作情况。

- 加载重量必须至少为挂车和拖车总重的 **4%**。

栓钩高度必须在发动机运转时进行设置，使得在连接到车辆时，挂车/拖车是水平的。

**注意：** 将拖车挂接到车辆时，所有车门必须保持关闭。

## 电动拖车杆

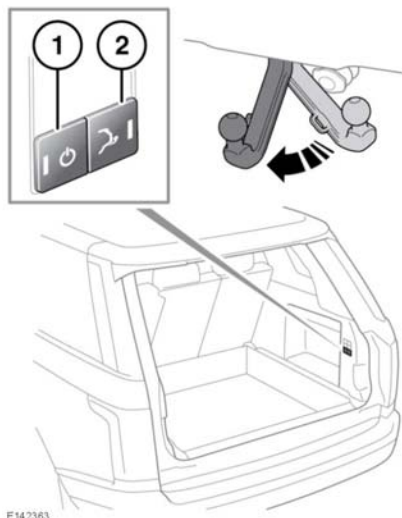

电动牵引杆隐藏于其存放位置，在保险杠后面。可使用装载空间右侧的按钮进行展开。

必须先关闭点火开关，然后才启用电动牵引杆。始终检查牵引杆是否受阻。

**⚠ 确保在连接拖车/挂车之前已完全展开电动牵引杆。**

**注意：**切勿使用电动牵引杆球上面的盖板。

1. 按下牵引杆打开/关闭按钮 (1)。展开/收起按钮 (2) 上的绿色 LED 将点亮 5 秒。
2. 按下并松开展开/收起按钮 (2)。牵引杆将移动到位。

在电动牵引杆展开过程中，将会发出一系列长警告声，绿色 LED 将闪烁。将会发出两声警告音以确认完全展开，所有 LED 将熄灭。

要收起牵引杆，请使用牵引杆打开/关闭按钮 (1) 和展开/收起按钮 (2) 重复以上程序。

**⚠ 不使用时，电动牵引杆必须返回至完全收起位置。**

**注意：**要停止电动牵引杆移动，请按下其中一个按钮。

**注意：**在电动牵引杆展开过程中，如果发生阻塞/停转，绿色 LED 将会闪烁并发出 10 秒提示音。绿色 LED 闪烁时按下展开/收起按钮，电动牵引杆向后运动。

**注意：**如果装置中存在碎屑（如冰块），按住展开/收起按钮将增大电机的功率输出。

**注意：**如果牵引杆不移动或受到影响但未损坏，则可能需要将其重置。如果牵引杆损坏，请联系您的经销商/授权维修厂。

### 电动牵引杆重置

**注意：**尝试重置程序前，检查电动牵引杆是否损坏。如果电动牵引杆受损，请联系您的经销商/授权维修厂。

安装在展开/收起按钮上的 LED 以及打开/关闭按钮用于显示电动牵引杆系统的状态。两个按钮的 LED 闪烁表明系统需要重置。如果仅打开/关闭上的 LED 闪烁，则已检测到系统错误。

如果系统需要重置，则电动牵引杆的运动将会意外停在部分展开/收起位置。同时还伴有持续警告音。要重置电动牵引杆，请执行以下步骤：

1. 启动发动机并运行 2 秒钟以上。停止发动机，然后关闭点火开关。
2. 打开然后关闭点火开关。
3. 按住按钮 1，直到按钮 2 上的绿色 LED 闪烁。此过程大约需要 2 秒钟。
4. 按住按钮 2，直至牵引杆已达到其完全展开位置。此过程大约需要 10 秒钟。两声警告音表明牵引杆已达到其完全展开位置。
5. 松开按钮 2。电动牵引杆现已重置。

如果系统已检测到错误，则会听到一声持续警告音。要清除系统错误，请执行以下步骤：

1. 按住按钮 1 超过 1 秒钟。
2. 如果错误已清除，则按住按钮 2 超过 1 秒钟，以将电动牵引杆移动至完全收起或完全展开位置。
3. 如果系统错误未清除，请联系您的经销商/授权维修厂。

如果出于任何原因使该流程失败，例如，流程被中断，请从头开始重复流程。如果问题依然存在，请联系您的经销商/授权维修厂。

## 安装多高度垂板牵引球

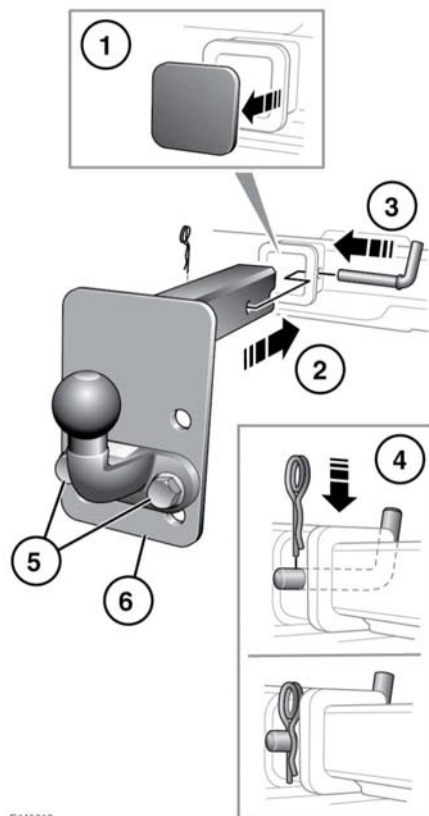

E143010

 牵引球/拖车杆很重，搬动时必须小心。

 不得将拖车杆随意放在车内。在猛然刹车或车祸中它可能会弹射出去。

垂板拖车杆存放在一个袋子里，应该系在后存储区域的锚固点上。

1. 从拖车杆座上取下塑料罩并安全存放。
2. 将拖车杆总成插入承接孔洞里。
3. 插入固定杆。

4. 将固定销的平直部分插入固定杆并用力下压。确保固定销锁定到位。
5. 如果拖车球/栓钩高度可调节，则拆下固定螺栓。
6. 将拖车球/栓钩移至垂板上的另一个位置，并重新安装螺栓。紧固至 170 牛米。

## 拖车球和安装点尺寸（多高度垂板）

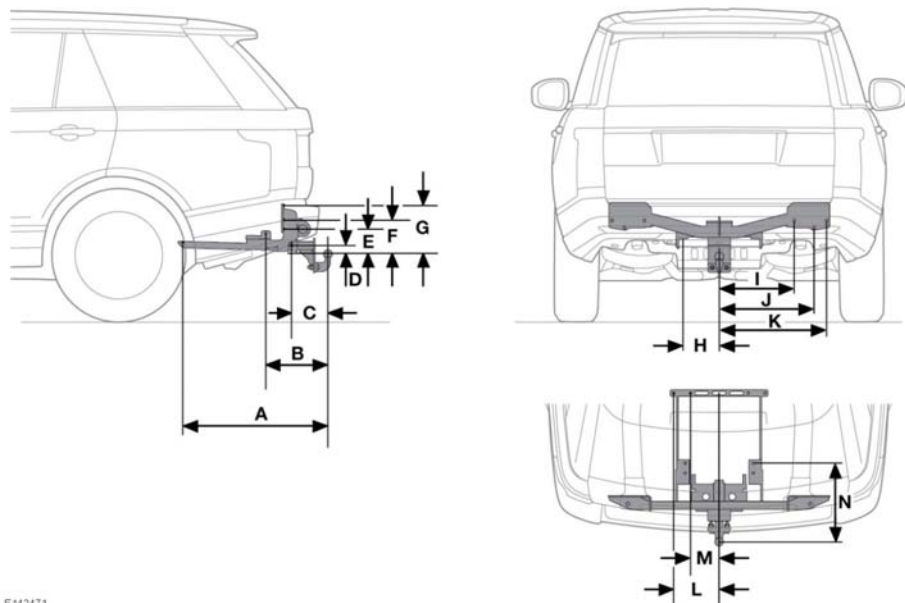

E142471

尺寸	公制（毫米）	英制（英寸）
A	883	34.8
B	371	14.6
C	217	8.54
D	52	2
E	150	5.9
F	192	7.6
G	283	11.1
H	210	8.3
I	442	17.4
J	560	22
K	637	25
L	270	10.6

## 牽引

尺寸	公制 (毫米)	英制 (英寸)
M	170	6.7
N	464	18.3

## 拖车球和安装点尺寸（电动拖车杆）

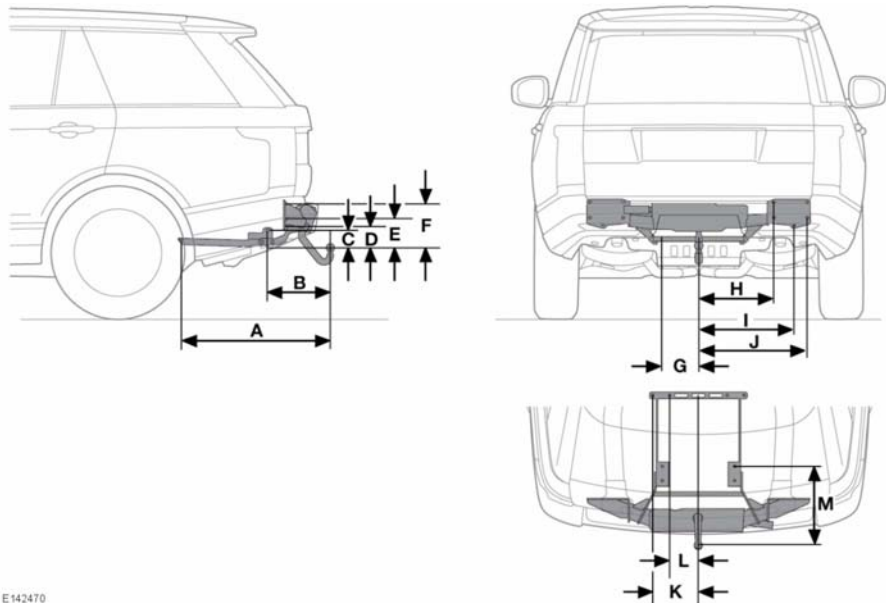

E142470

尺寸	公制（毫米）	英制（英寸）
A	883	34.8
B	371	14.6
C	103	4
D	128	5
E	170	6.7
F	261	10.3
G	210	8.3
H	442	17.4
I	560	22
J	637	25
K	270	10.6
L	170	6.7
M	464	18.3