

儿童安全锁

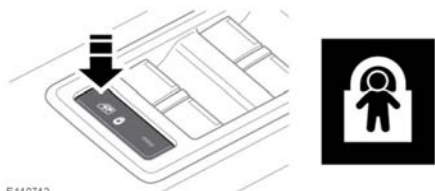

E140742

如果要在后座椅位置搭载小孩，建议禁用后车门内部把手。

按开关以启用儿童车门锁并禁用后车窗。激活后，LED 指示灯将点亮，信息中心将显示信息。

要关闭，再次按开关即可。LED 指示灯将熄灭，信息中心将显示信息。

儿童座椅

 为取得最高安全性，旅行中儿童应一直处于车辆后部；旅行中不推荐使用前排乘客座椅。如果不得已要让儿童坐在前座（澳大利亚不允许这种做法），请将车辆座椅尽量往后移，然后将儿童束缚在经许可的前向儿童座椅中。不要采用后向儿童座椅 — 充气膨胀中的安全气囊可能会与座椅发生碰撞，从而造成严重伤害。

 在孩子体重达到 **9 千克（20 磅）** 且能够自行坐起之前，请勿让其坐于前向儿童座椅内。孩子 **2 岁** 之前，其脊柱和脖子的发育还不足以免于在前碰撞中受伤。

 请勿将小孩或者婴儿抱在怀里或者放在腿上。撞击力可以使有效体重增加 **30 倍**，使人不可能抱得住孩子。

 儿童通常需要使用适合他们年龄和体型的支撑座椅，这样就能采用安全带，从而减少在碰撞中受伤的风险。如果未将儿童约束装置正确地紧固在车中，撞车事故就会危及儿童的安全。

 请勿使用钩挂在座椅靠背上的儿童座椅。这种座椅不能被完全紧固，因而对孩子也不安全。

 切勿在前方已启用安全气囊保护的座椅上使用朝后的儿童约束装置，否则会造成严重伤亡。

 **极其危险！切勿将后向儿童约束装置用在前方有安全气囊保护的座椅上！**

装在您的车辆上的安全带是针对成人和较大儿童设计的。为了婴儿和不足 12 岁儿童的安全着想，应使用适合他们年龄和体型的儿童安全座椅约束他们。

以下符号目的在于提醒使用者注意：当前座乘客安全气囊已安装并启用时，不要使用面朝后的儿童座椅。



E132397

该符号粘贴在乘客侧仪表板的端部。



E145193

该符号粘贴在乘客侧遮阳板上。

如果需要儿童坐在前排座椅中（且国家/地区法律允许这种做法），Land Rover 建议在安装儿童约束装置之前先做好下列准备工作。

- 禁用前乘客安全气囊。
- 将前排乘客座椅调整到最靠后位置。
- 将腰靠调整到最低支持位置。
- 将座垫调整到其最高位置。如果座垫斜度可以调整，请将其调整到最低位置。
- 调整座椅靠背至垂直位置以支持儿童约束装置。
- 将安全带的可调整上部锚固点调整到其最低位置。

儿童约束装置检查列表

每当儿童乘车旅行时，请注意下列事项：-

- 认真遵守约束系统制造商提供的使用说明。
- 切记总是使用合适的儿童约束装置，并在每次旅行时针对每个儿童调整束带。
- 每次旅行时，针对每个孩子调整安全带。
- 确保您已消除成人安全带的所有松弛现象。
- 当安装 ISOFIX 座椅时，请始终连接顶部系带。
- 务必检查儿童约束装置的安全性。

- 不要给孩子穿着过于厚重的衣物，同时不要把任何物品/衬垫放在儿童与约束系统之间。
- 在配备支柱的儿童座椅上，调整支柱以便使其牢靠位于地板上。
- 定期检查儿童约束装置的安装及其状况。如果连接不牢靠，或者可见磨损/损害迹象，请立即更换约束装置。
- 给孩子树立一个好的榜样 — 始终系好您的安全带。

对于某些儿童座椅，有必要去除头枕以确保稳定安装。在拆卸儿童座椅后，务必重新安装拆卸下来的头枕。请参阅 **23**，头枕拆除。



儿童约束装置锚固件设计用于承受仅由正确安装的儿童约束装置施加的负荷。因此在任何情况下，不得用来固定成人安全带或挽具，或是用来往车上捆绑其他物件或设备。

儿童座椅定位



表中所列信息于付印时正确无误。但儿童约束装置的可用性可能会改变。有关最新建议，请咨询您的经销商/授权维修厂。

注意：下表所列信息不一定适用于所有国家/地区。如果您对儿童座椅的类型和安装有何疑问，请咨询您的经销商/授权维修厂。



碰撞统计数据表明，把儿童正确地约束在固定于后座上的儿童或婴儿约束系统内是最安全的做法。

注意：表中列出的年龄为大约数据。如有疑问，在考虑适当的儿童座椅时，应该以儿童的体重而非年龄作为依据。

注意：有关在行驶的车辆中如何及在何处承载儿童的法规可能会变更。驾驶员有责任遵守所有现行法规。

座椅位置	体重分组				
	0 = 上限 10 千克 (22 磅) 0-9 个月	0+ = 上限 13 千克 (29 磅) 0-18 个 月	I = 9-18 千克 (20-40 磅) 9 个月至 4 岁	II = 15-25 公 斤 (33-55 磅) 4-9 岁	III = 25 - 36 公斤 (55 - 80 磅) 8 - 12 岁
前排乘客*	U	U	U	U	U
后座椅	U	U	U	U	U

- U = 适合经核准可用于此体重分组的通用型约束装置。

* 在此座椅位置使用儿童约束装置之前，请务必确保乘客安全气囊已被禁用。调整座椅靠背至垂直位置以支持儿童约束装置。如果头枕已拆下，则在乘客使用该座椅前，务必重新安装头枕。

建议的儿童座椅

儿童体重/年龄	建议的座椅
分组 0 和 0+	Britax/Römer Baby Safe Plus
分组 I	Britax/Römer Duo Plus
分组 II 和 III	Britax/Römer Kid Plus

ISOFIX 锚固点（不适用于澳大利亚）

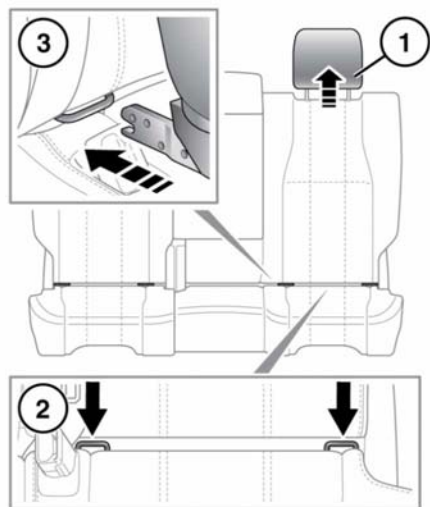

E143653

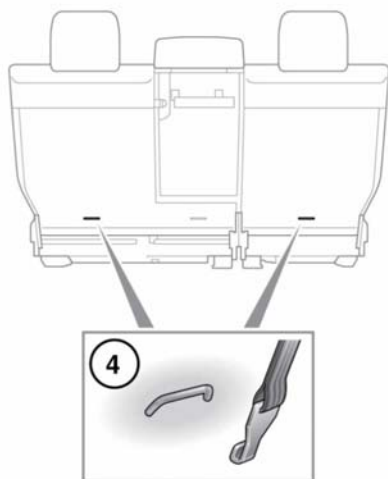

后排外侧的两个座椅均可安装 ISOFIX 约束装置。



此符号显示在缝制于座椅上的标签内，用于指示 ISOFIX 下锚固点位置。

如要安装 ISOFIX 儿童座椅：

1. 抬高或取下头枕。
2. ISOFIX 锚固点位于座椅的折叠处。
3. 将儿童座椅锁定机构滑入锚固点。
4. 后排外侧的2个座椅后部均配有上系带锚固件。
5. 将系带钩在系带锚固点上并拧紧。

注意：始终确保在有顶端系带时，已正确装妥绑紧。

测试儿童约束装置的安全性。测试时，尝试左右来回扭转儿童座椅或将其从车辆座椅上拉开。即使约束装置看起来安全牢靠，您也应该目测检查锚固点以确保安装正确。



不要试图将 ISOFIX 约束装置安装在后排中间座椅位置。固定杆的设计并非固定 ISOFIX 约束装置在此位置。



中间座椅位置装配有系带锚固件。使用 ISOFIX 儿童座椅时，不要使用此锚固位置。



若约束未正确固定，碰撞或紧急制动时儿童受伤的风险极高。

注意：在拆卸儿童约束装置后，务必重新安装拆卸下来的头枕。请参阅 23，头枕拆除。

ISOFIX 儿童座椅位置

儿童约束装置上所示的体重分组	尺寸类别	固定装置	后排外侧座椅
婴儿提篮	F/G	ISO L1/L2	X
0 = 10 千克 (22 磅) 及以下 0-9 个月	E	ISOR1	IL*
0+ = 13 千克 (29 磅) 及以下 0-18 个月	C/D/E	ISO R1/R2/R3	IL*
I = 9 至 18 千克 (20 至 40 磅) 9 个月 - 4 岁	C/D A/B1/B	ISO R2/R3 ISO F2/F2X/F3	X IUF
II = 15 至 25 千克 (33 至 55 磅) 4-9 岁	不适用	不适用	不适用
III = 25 至 36 千克 (55 至 80 磅) 8-12 岁	不适用	不适用	不适用

- IUF = 适用于经核准可用于此体重分组的通用型 ISOFIX 前向儿童约束系统。
- IL = 这些 ISOFIX 儿童约束系统是特定车辆、限制或半通用型儿童约束系统。
- X = 不适合此体重分组的 ISOFIX 儿童约束装置。
- * = 适合在这些位置使用的儿童座椅是 Britax/Römer Baby Safe Plus ISOFIX。

注意：表中列出的年龄为大约数据。如有疑问，在考虑适当的儿童座椅时，应该以儿童的体重而非年龄作为决定依据。

注意：表格中所列信息不一定适用于所有国家/地区。如果您对儿童座椅的类型和安装有何疑问，请咨询您的经销商/授权维修厂。

注意：后排外缘座椅位置提供有 ISOFIX 锚固件。ISOFIX 儿童约束装置仅可按照制造商提供的说明固定在这些位置。

安装系带锚固儿童约束装置

 儿童约束装置锚固件设计用于承受仅由正确安装的儿童约束装置施加的负荷。因此在任何情况下，不得用来固定成人安全带或挽具，或是用来往车上捆绑其他物件或设备。

 安装系带时，请务必遵守儿童座椅或约束系统制造商的说明。



安装儿童座椅或约束系统时，务必让系带穿过椅背上方以及头枕下方。



如要将儿童座椅或约束系统安装到中间座椅位置，则中间扶手必须在收起位置（折叠到座椅）。

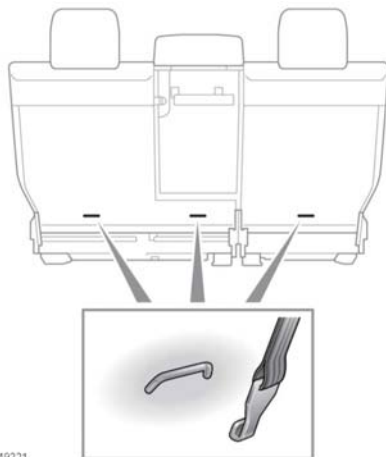

E149221

在您的车辆上，锚具点配备在第二排座椅架的背面。它们用来固定儿童座椅或约束系统的系带。

- 将儿童约束装置牢靠地安装在任一后座椅上。

- 对于外侧座椅位置，让系带穿过椅背上方以及头枕下方。
注意：对于中央座椅位置，让系带穿过固定头枕上方。
- 将系带锚固点拉动到位并扣上系带挂钩。确保系带钩朝向正确的方向（请参见说明）。
- 按照儿童约束装置制造商的说明来紧固系带。

增高座椅

如果儿童体型过大不适合儿童安全座椅，又因太小无法安全适用三点束带，建议采用辅助座椅以达到最大的安全性。按照制造商提供的说明来安装和使用，然后调整安全带进行适配。请参阅 **29, 儿童座椅定位**。

可能需要拆下车辆头枕以适合儿童约束装置的所有头枕。请参阅 **23, 头枕拆除**。