

## 燃油加注口位置

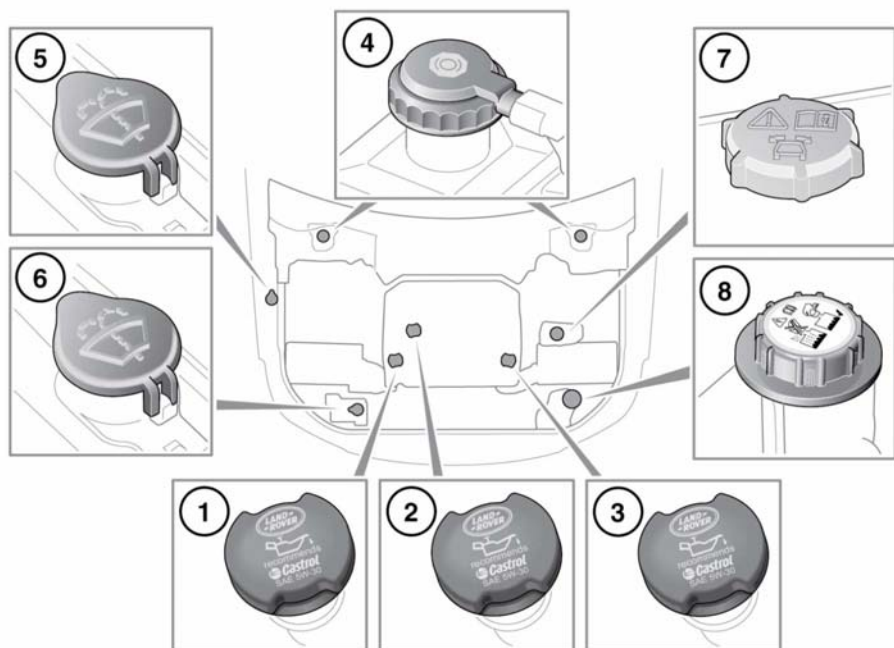

E150972

1. 发动机机油加注口盖（4.4 升柴油机）
2. 发动机机油加注口盖（3.0 升柴油机）
3. 发动机机油加注口盖（5.0 升和 3.0 升汽油机）。
4. 制动液储液罐盖。  
**注意：** 制动液储液罐盖始终位于车辆驾驶员侧。
5. 挡风玻璃清洗液加注口盖（所有车辆）。
6. 挡风玻璃清洗液加注口盖（仅限寒冷气候车辆）。
7. 动态响应系统储液罐盖。
8. 发动机冷却液加注口盖。



如果存在泄漏液体接触排气管等高温表面的可能性，请不要驾驶车辆。

## 检查发动机机油位置



每周检查一次发动机机油。如果发现机油位置大幅下降或突然下降，请向资质人员寻求帮助。



若显示消息 **ENGINE OIL PRESSURE LOW**（发动机机油压力过低），尽快停止发动机运转，并向资质人员寻求帮助。在校正故障之前，不要启动发动机。

检查机油位置之前确保：

- 将车辆停放在水平地面上。

- 发动机机油已经达到了工作温度（机油处于热态）。
- 发动机已关闭 10 分钟。在机油位置稳定之前，系统将不会提供准确读数。

此后可按下列方式来检查机油位置：

1. 打开点火开关（不要启动发动机）。请参阅 94, 打开点火开关。
2. 确保选择了驻车档 (P)。
3. 通过仪表盘菜单选择 **Service Menu**（维修菜单）（请参阅 39, 仪表盘菜单）。
4. 选择 **Oil Level Display**（机油位置显示）。当前的机油位置状态和添加建议显示在仪表板中。
5. 按说明添加。

机油位置的标度显示在油位计中。油位计右侧的信息向您说明可能需要采取的任何措施。

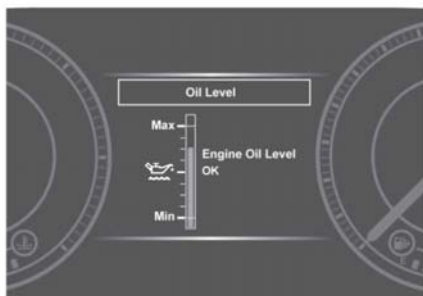

E139193

如果机油位置处于要求的工作范围内，则会显示信息 **Engine Oil Level OK**（发动机机油位置正常）。不要向发动机中添加机油。如果机油位置低于要求的工作范围，则会显示一条向您说明机油添加剂量的信息，例如 **Add 0.5 Litre**（添加 0.5 升）。按照建议的机油剂量添加机油。

如果显示信息 **Engine Oil Level Overfilled**（发动机机油位置加注过量），请立即向资质人员寻求帮助。不要驾驶车辆，否则可能导致发动机严重受损。

如果显示信息 **Engine Oil Level Underfilled**（发动机机油位置加油不足），则加注 1.5 升（2.6 品脱）机油，然后重新检查油位。

如果显示信息 **Engine Oil Level Not Available**（发动机机油位置不可用），则表示机油位置正在稳定过程中。关闭点火开关，等待 10 分钟，然后再次检查机油位置显示。

如果显示警告信息 **ENGINE OIL LEVEL MONITOR SYSTEM FAULT**（发动机机油位置监测系统故障），请向资质人员寻求帮助。

## 加注机油

❗ 如果您的车辆由于使用不合格的机油而损坏，则其保修可能无效。

❗ 使用不合格的机油可能导致发动机过度磨损，形成残渣和沉淀物，并增加污染。这可能还会导致发动机故障。

❗ 加注过量机油可能会造成发动机严重损坏。应每次少量添加机油然后重新检查油位，以确保发动机机油加注不会过量。

1. 取下机油加注口盖。
2. 按照显示屏上的说明添加机油。
3. 清洁加注过程中溢出的所有机油。
4. 10 分钟后再次检查机油位置。

采用正确规格的机油，并确保其适合车辆所要运行的气候条件，这些均是最基本的要求。请参阅 231, 润滑剂与油液。

**注意：**对于所有车型而言，将油位从 **MIN**（最低）升高到 **MAX**（最高）所需要的大致油量为 1.5 升（2.6 品脱）。

# 液位检查

## 检查冷却液液位

⚠ 在没有冷却液的情况下运行发动机会导致发动机严重损坏。

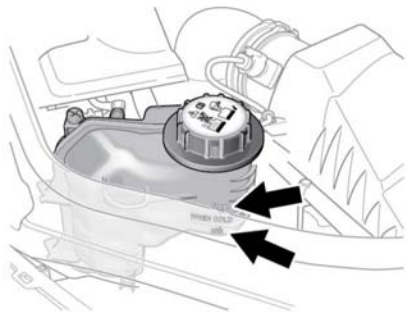

E151133

确保冷却液液位保持在**MIN**（最低）和**MAX**（最高）液位指示标记之间，指示标记位于膨胀箱一侧。

如果冷却液/蒸汽从压力盖中排出，或者液位突然下降或显著下降，请尽快安排经销商/授权维修厂对车辆进行检查。

## 加注冷却液

⚠ 切莫在发动机处于高温时取下加注口盖，逸出的蒸汽或滚烫的水可造成严重的人身伤害。

⚠ 避免将防冻剂溅洒到高温发动机上- 这可能会导致发生火灾。

⚠ 缓慢旋开加注口盖，等待压力释放完后才完全取下。

⚠ 防冻剂有毒，吞食可致命。请将容器密封保存，放在儿童接触不到的地方。如果怀疑意外误食，请立即就医。

膨胀箱中的冷却液液位应每周至少检查一次（在长距离行驶或严苛操作条件下检查更为频繁）。切记始终在系统处于冷态时检查液位。

⚠ 如果接触到皮肤或进入眼睛，请立即用大量清水进行冲洗。

⚠ 在水源含盐的地域行驶时，应始终确保携带新鲜水（雨水或蒸馏水）。加注含盐的水会造成发动机严重受损。

⚠ 使用未经认可的防冻剂会给发动机散热系统带来不利影响，从而缩短发动机的寿命。

⚠ 防冻剂会损坏油漆面，应立即使用吸水布吸取任何溅出液，并用汽车香波和水的混合液清洗该区域。

加注防冻液，使之达到膨胀箱一侧的**MAX**（最高）标记处。只采用水和经认可的防冻剂各占50%的混合液。请参阅**231**，润滑剂与油液。

在20°C (68°F) 时，50% 防冻溶液的比重为1.068，防冻效果低至-40°C (-40°F)。

防冻剂含有重要的腐蚀抑制剂。冷却液的防冻剂含量必须常年维持在  $50\% \pm 5\%$ （不只是在寒冷气候条件下才维持在这一范围）。为确保冷却液的防腐性能得到保持，应每年检查一次防冻剂含量，而且不管行驶里程如何，每隔十年全部更换一次。未能做到这一点会导致散热器和发动机部件发生腐蚀。

**注意：**在紧急情况下（且只有在无法获得认可的防冻剂时）用清水加满散热系统，但应提防由此造成的防冻能力的下降。不要采用传统配方防冻剂进行补加或重新加注。如有疑问，请向具备资格的技术人员咨询。

完成加注后，通过转动盖子至棘齿盖子发出嘀嗒一声，确保盖子完全拧紧。

## 检查制动液液位

-  制动液毒性极高 — 应将容器保持密封并放在儿童接触不到的地方。如果怀疑误食，请立即就医。
-  如果接触到皮肤或进入眼睛，请立即用大量清水进行冲洗。
-  注意不要让液体飞溅到炽热的发动机上 — 可能会导致发生火灾。
-  如果液位低于 **MIN**（最低）标记，请勿驾驶车辆。
-  如果制动踏板行程过长，或者发现任何显著的制动液损失，请立即向资质人员寻求帮助。在此种情况下驾驶可能导致刹车距离过长，甚至制动器完全失效。

如果制动液储液罐中的液位下降到低于建议的液位，仪表组中的红色警告指示灯将会点亮。请参阅 **41, 制动器（红色）**。

**注意：**如果在车辆行驶过程中报警指示灯亮起，请缓慢实施制动，在安全许可的情况下尽快将车辆停下。检查并在必要时加满油液。

至少每周检查一次液位（在行驶里程较高或驾驶环境恶劣情况下应更加频繁），检查时将车辆停驻在平地上。

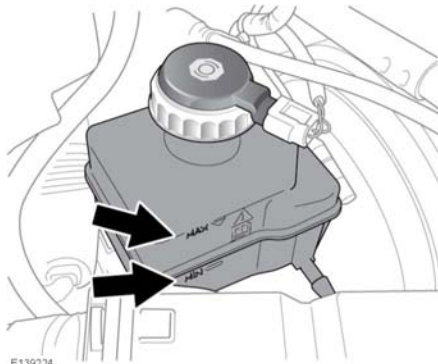



E139224

必须拆下驾驶员侧护盖才能检查制动液液位。请参阅 **186, 发动机罩下面护盖 - 拆卸**。

制动液液位必须位于 **MAX**（最高）和 **MIN**（最低）标记之间。

## 加注制动液

-  制动液会损坏油漆表面。立即用吸水布吸收所有溢出液，并用汽车香波与水的混合液清洗该区域。
-  仅使用来自密封容器的新油液（来自自己开启容器的油液或从系统中流出的油液已经吸收了湿气，这样的油液会对性能产生负面影响，因此不得使用）。

1. 拆下之前清洁加注口盖，以防脏物进入储液罐。
2. 取下加注口盖。
3. 采用经认可的制动液加注储液罐，添加至液位达到 **MAX**（最高）标记。请参阅 **231, 润滑剂与油液**。
4. 盖回加注口盖和储液罐盖。

# 液位检查

## 检查清洗液液位

- ⚠ 有些挡风玻璃清洗器产品易燃，特别是高浓度或未经稀释的液体接触火花时。不要让挡风玻璃清洗液与明火或火源接触。
- ⚠ 如果在低于**4°C (40°F)**的温度下使用车辆，应使用防冻的清洗液。在寒冷天气下，不使用防冻的清洗液可能导致能见度下降，并增加撞车风险。
- ❗ 不要在清洗器储液罐中使用防冻剂或醋/水溶剂，防冻剂会损坏油漆面，而醋则会损坏挡风玻璃清洗器泵。
- ❗ 如果在车身面板上洒上挡风玻璃清洗液，车身面板可能会变色。小心避免溢出，尤其是在使用未经稀释或高浓度液体的情况下。如果发生溢出，请立即用水清洗喷洒区域。

## 加注清洗液

清洗器储液罐为前后挡风玻璃清洗器喷嘴和前照灯清洗器喷嘴供应清洗液。

至少每周检查一次储液罐液位并将其加满。始终加满挡风玻璃清洗液以防止冻结。

定期操作清洗器开关，以便检查喷嘴是否堵塞、喷射方向是否正常。

1. 拆下之前清洁加注口盖，以防脏物进入储液罐。
2. 取下加注口盖。
3. 加满储液罐，直到可在加注口颈处观察到油液为止。
4. 盖回加注口盖。

寒冷气候的车辆也具有辅助清洗液罐。应对配备辅助清洗液罐的车辆应用上述相同的保养。

**注意：**在配备辅助清洗液罐的车辆上，请始终检查并先加注主清洗液罐。

## 检查动态响应系统油液液位

- ⚠ 动态响应系统油液毒性极高。应将容器保持密封并放在儿童接触不到的地方。如果怀疑误食，请立即就医。
- ⚠ 如果接触到皮肤或进入眼睛，请立即用大量清水进行冲洗。
- ❗ 如果液位下降到**MIN**（最低）标记以下，请不要启动发动机。否则，可能会导致动态响应系统严重损坏。
- ❗ 如果发现明显的液位下降，应立即向资质人员寻求帮助。
- ❗ 如果油液损失是慢慢积累起来的，可将储液罐加注到上油位标记处，以便能够将车开到维修机构处进行检查。但建议您在驾驶车辆之前向资质人员寻求帮助。
- ❗ 如果存在泄漏液体接触排气管等高温表面的可能性，请不要尝试将车辆开到维修厂。

在发动机关闭且系统处于冷态的情况下，检查并加注油液。

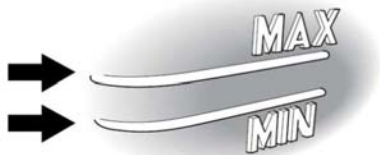

E150756

液位应保持在**MIN**（最低）和**MAX**（最高）标记之间。

## 加注动态响应系统油液



动态响应系统油液会损坏油漆表面。立即用吸水布吸收所有溢出液，并用汽车香波与水的混合液清洗该区域。



不要将储液罐加注到液位高于 **MAX**（最高）标记。

1. 拆下之前清洁加注口盖，以防脏物进入储液罐。
2. 取下加注口盖。
3. 采用经认可的油液加注储液罐，直至液位达到 **MIN**（最低）和 **MAX**（最高）标记之间。请参阅 **231**, 润滑剂与油液。
4. 盖回加注口盖。