

## 电动座椅

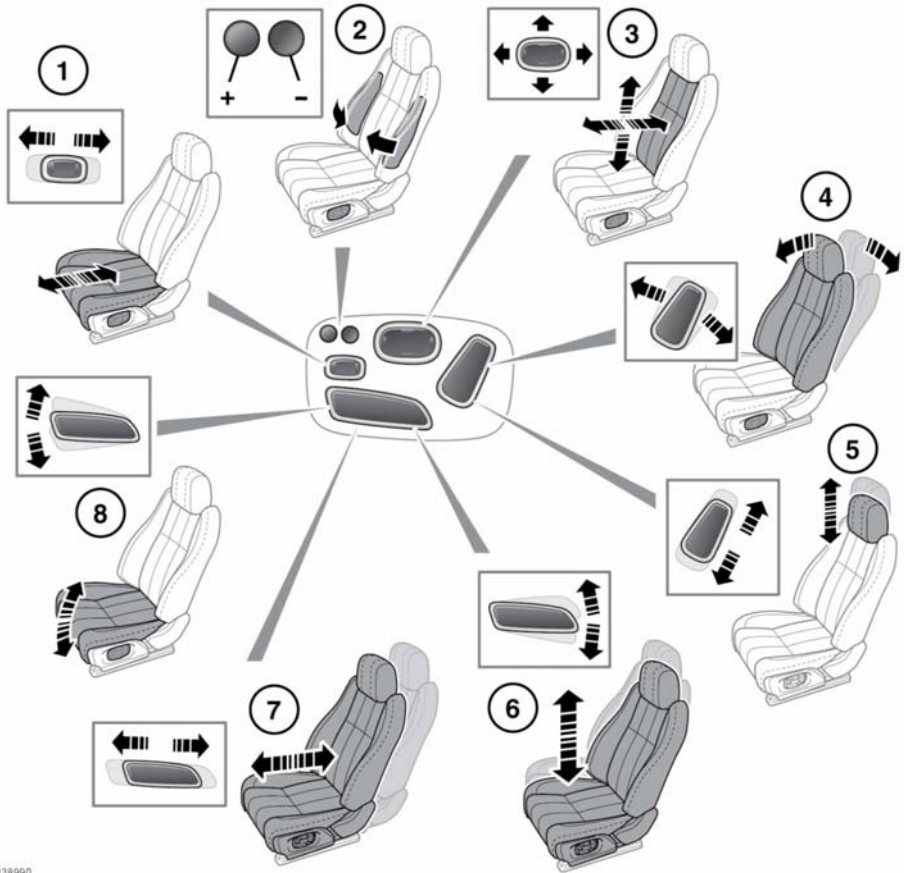

E138990



请勿在车辆行进过程中调整座椅。  
否则可能导致车辆失控和人身伤害。

**注意：**此图介绍所有电动座椅控件。这些控件并非适用于所有座椅。

1. 座垫长度。
2. 支撑垫充气/放气。
3. 腰部支撑。
4. 座椅靠背角度。

5. 头部约束高度。
6. 座椅高度。
7. 前进/后退位置。

8. 座垫倾斜。

前座椅可能具有：

- 加热/气候控制（请参阅 **65**, 气候控制）。
- 座椅按摩（请参阅 **68**, 座椅按摩）。

# 前座椅

## 前座椅运行受限

❗ 如果在调整过程中座椅运动意外停止，检查并清除一切障碍物。

清除障碍物后，可按下列方法来重置座椅调整机构：

再次操作按钮，以继续中断的调整工作。当座椅运动恢复后，按住按钮直至座椅沿该方向行进到尽头。此时，可按正常方式调整座椅。

**注意：**如果未发现任何障碍物，但正常调整不能无中断地顺畅进行，请联系您的经销商/授权维修厂。

## 坐在正确位置

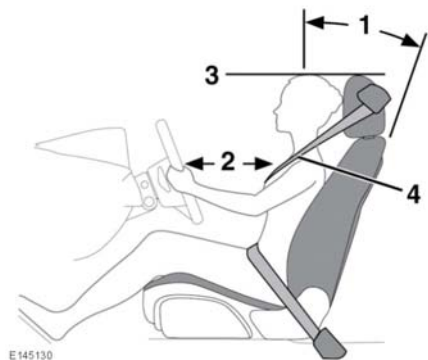

⚠ 驾驶员或前排乘客不可以在其座椅完全倾斜的状态乘车行进。

⚠ 请勿在车辆行进过程中调整座椅。

座椅、头枕、安全带和安全气囊都有助于保护使用者。正确使用这些装置会为您提供更安全的保护。因此，您应该始终遵守以下事项：

1. 坐端正，让脊柱尽可能后靠。要在发生事故时实现安全带的最佳优势，请不要过度倾斜座椅。

2. 请勿将驾驶员座椅移到离方向盘太近的位置。建议的最理想状况是在胸骨与方向盘安全气囊盖板之间至少保持 254 毫米（10 英寸）的距离。在正确位置握住方向盘，双臂微弯。

3. 调节头枕，使头枕顶部的高度与头顶部的高度一致。

4. 让安全带处于您的颈部至肩膀的中间位置。束带应牢牢跨过臀部而非腹部。

确保驾车位置舒适，并使您能完全掌控车辆

## 折叠扶手

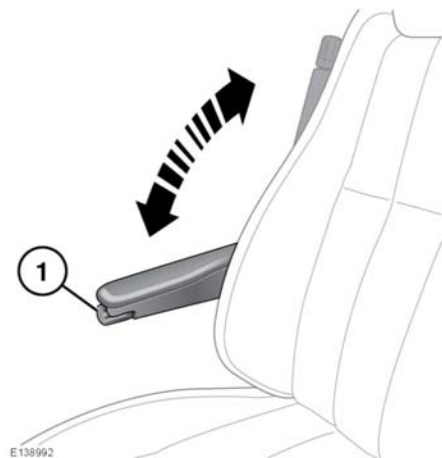

使用调节轮 (1) 将扶手设置到需要的高度。折叠扶手可移动到竖直位置以便收起。

## 座椅位置记忆

当您为获得理想驾驶位置调整电动式驾驶员座椅、转向柱（请参阅 **24, 调节方向盘**）和车外后视镜（请参阅 **52, 车外后视镜**）后，车辆可存储这些设置以备将来使用。

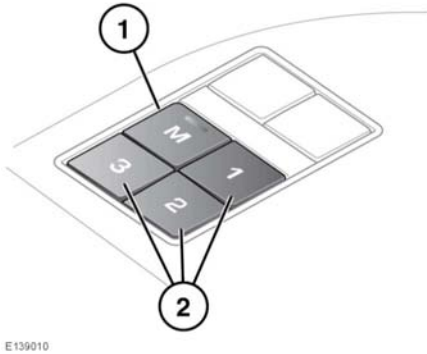

E139010

1. 按记忆存储按钮(M)可启动记忆功能。
2. 5秒钟内按预设按钮之一可存储当前设置。信息中心将显示 **MEMORY (1, 2 or 3) SETTINGS SAVED**（记忆（1、2或3）设置已保存），同时车辆会发出一声蜂鸣音以确认设置已被存储。  
*注意：座椅位置仅可在5秒有效期内存储。*  
*注意：存储新位置时，所有现有设置均会被改写。*
3. 如要调出所存储的位置，请按相应的预设按钮。信息中心将显示 **MEMORY (1, 2 OR 3) RECALLED**（记忆（1、2或3）已调用）。

*注意：所有乘客座椅的记忆功能均不会在信息中心触发任何信息。*