

ONDERDELEN EN ACCESSOIRES



Het monteren van onderdelen en accessoires die niet zijn goedgekeurd of het uitvoeren van onbevoegde modificaties of veranderingen kan gevaarlijk zijn, kan de veiligheid van het voertuig en de inzittenden nadelig beïnvloeden en kan tevens de bepalingen en voorwaarden van de garantie van het voertuig teniet doen.



Jaguar Land Rover Ltd accepteert geen enkele aansprakelijkheid voor ernstig of dodelijk letsel of schade aan eigendommen, die direct kunnen voortvloeien uit de montage van accessoires die niet zijn goedgekeurd of het uitvoeren van onbevoegde veranderingen aan Land Rover-voertuigen.

AIRBAGS



De onderdelen waaruit het airbagsysteem is opgebouwd, zijn gevoelig voor elektrische of fysieke storingen, die het systeem gemakkelijk kunnen beschadigen en het per ongeluk in werking treden of defect raken van de airbagmodule tot gevolg kunnen hebben.

Om defect raken van het airbagsysteem te voorkomen, dient u altijd eerst uw dealerbedrijf/erkende reparateur te raadplegen voordat u een van de onderstaande onderdelen monteert:

- Elektronische apparatuur, zoals een mobiele telefoon, een zendontvanger of een entertainmentsysteem.
- Accessoires aan de voorkant van het voertuig.
- Aanpassingen aan de voorkant van het voertuig.

- Aanpassingen waarbij u bedrading of een onderdeel in de buurt van de onderdelen van de airbags moet verwijderen of repareren, inclusief het stuurwiel, de stuurkolom en het instrumenten- of dashboardpaneel.
- Aanpassingen aan het dashboardpaneel of het stuurwiel.

ANTIDIEFSTALSYSTEEM



U mag geen wijzigingen of toevoegingen uitvoeren aan het antidiefstalsysteem. Als gevolg van dergelijke wijzigingen kan het systeem defect raken.

ONDERHOUD DOOR DE EIGENAAR



Als de vloeistofpeilen te veel of plotseling dalen of als de banden ongelijk slijten, dient u dit meteen aan een deskundige monteur te melden.

Naast het regelmatige onderhoud dient u een aantal eenvoudige controles vaker uit te voeren.

DAGELIJKSE CONTROLES

- Werking van de verlichting, claxon, richtingaanwijzers, ruitenwissers, ruitensproeiers en waarschuwinglampjes.
- Werking van de veiligheidsgordels en remmen.
- Kijk of er zich onder het voertuig vloeistofplassen bevinden die op een lek kunnen duiden.

WEKELIJKSE CONTROLES

- Motoroliepeil.
- Controle van de motorkoelvloeistof.
- Remvloeistofpeil.
- Peil van de vloeistof van het dynamic response-systeem.
- Ruitensproeiervloeistofpeil.
- Spanning en toestand van de banden.
- Werking van de airconditioning.

N.B.: U dient het motoroliepeil vaker te controleren als u langdurig met hoge snelheden rijdt.

REMBLOKKEN

Wij adviseren om de remblokken te vervangen wanneer deze een dikte van 3 mm hebben.

WIELEN BALANCEREN

N.B.: Alle complete wielen moeten dynamisch worden gebalanceerd.

Balanceergewichtje	Binnenste	Buitenste
Minimum	10 g	10 g
Maximum	120 g	120 g

ZWARE RIJOMSTANDIGHEDEN

Als u met het voertuig onder extreem zware omstandigheden rijdt, dient u vaker aandacht aan de onderhoudseisen te besteden.

Rijden onder zware omstandigheden houdt onder andere het volgende in:

- Rijden onder stoffige en/of zanderige omstandigheden.
- Rijden op ruwe en/of modderige wegen en/of door water.
- Rijden onder extreem hete/koude omstandigheden.

- Het trekken van een aanhanger of rijden in de bergen.
- Rijden in gebieden waar pekels of andere corrosieve stoffen op het wegdek worden gestrooid.

Neem voor advies contact op met een dealerbedrijf/erkende reparateur.

ROEFILTER (DPF)

Voertuigen met een dieselmotor die zijn uitgerust met een roefilter (DPF) hebben een efficiënter emissieregelsysteem. De deeltjes in de uitlaatgassen worden tijdens normaal rijden verzameld door het filter.

Als een DPF-mededeling verschijnt en een oranje waarschuwingslampje gaat branden, moet het filter worden geregenereerd om zichzelf te reinigen. Hiervoor moet de motor de normale bedrijfstemperatuur hebben bereikt. Na ongeveer iedere 300 tot 900 km (190 tot 560 mijl) wordt automatisch een regeneratie uitgevoerd, afhankelijk van de rijomstandigheden. Regeneratie duurt normaal gesproken 10 tot 20 minuten en wordt automatisch verzocht door de motorregelmodule wanneer gelijkmatig met het voertuig wordt gereden met een voertuigsnelheid tussen 60 km/h en 112 km/h (40 mph en 70 mph). Het is mogelijk dat de regeneratieprocedure wordt uitgevoerd bij een lagere voertuigsnelheid, maar dit duurt iets langer bij een gemiddelde snelheid van 50 km/h (30 mph).

N.B.: Als de regeneratie niet slaagt, gaat op een bepaald moment in plaats van het oranje waarschuwingslampje een rood waarschuwingslampje branden.

N.B.: Als er regelmatig dieselbrandstof met een hoog zwavelgehalte wordt gebruikt, wordt bij aanvang van een DPF-regeneratiecyclus een wolk zwarte rook uitgestoten. Dit is de afgezette zwavel die wordt verbrand, u hoeft zich hierover geen zorgen te maken. Gebruik zo mogelijk alleen dieselbrandstof met een laag zwavelgehalte.

Als een DPF-mededeling verschijnt en een rood waarschuwingslampje gaat branden, neemt u zo snel mogelijk contact op met een dealer/erkende reparateur.

KORTE AFSTANDEN AFLEGGEN OF IN KOUD WEER RIJDEN

Als met het voertuig veelvuldig korte afstanden worden afgelegd of in koud weer wordt gereden, is het mogelijk dat de motor niet de normale bedrijfstemperatuur bereikt. Dit betekent dat de regeneratie van het roetfilter niet wordt uitgevoerd en het filter wordt niet gereinigd. Wanneer het roetfilter in een toestand komt waarin regeneratie van het filter gewenst is maar de rijstijl van het voertuig ongeschikt is, verschijnt een waarschuwingsdriehoek op het instrumentenpaneel en wordt de mededeling **DPF vol. Zie handboek** op het message centre weergegeven. Dit wijst niet op een storing van het voertuig en het is niet nodig om de hulp van een dealerbedrijf in te roepen. Start de regeneratie van het roetfilter door met het voertuig te gaan rijden, bij voorkeur op een autoweg of snelweg. U dient vervolgens ongeveer 20 minuten of langer met het voertuig te rijden.

Nadat de regeneratie klaar is, gaat de waarschuwingsmededeling automatisch uit.

N.B.: U kunt tijdens de regeneratie een kleine toename van het brandstofverbruik opmerken.

TESTS MET DYNAMOMETERS (ROLLENBANKEN)

Het is uitermate belangrijk dat tests met dynamometers alleen worden uitgevoerd door een deskundig persoon, die vertrouwd is met het testen met dynamometers en met de veiligheidsprocedures die door dealerbedrijven/erkende reparateurs worden aangehouden.

VEILIGHEID IN DE GARAGE



Als er net met het voertuig is gereden, mag u zowel de motor als de onderdelen van de uitlaat- en koelsystemen niet aanraken totdat de motor is afgekoeld.



U mag de motor nooit in een ongeventileerde ruimte laten lopen. Uitlaatgassen zijn giftig en uitermate gevaarlijk.



U mag geen werkzaamheden onder het voertuig uitvoeren wanneer het voertuig alleen door een krik voor het verwisselen van de wielen wordt ondersteund.



De krik is alleen bedoeld voor het verwisselen van een wiel. U mag nooit werkzaamheden onder het voertuig uitvoeren wanneer het voertuig alleen door een krik wordt ondersteund. Gebruik altijd goedgekeurde asbokken voordat u lichaamsdelen onder het voertuig brengt.



Houd uw handen en kleding uit de buurt van de aandrijfriemen, poelies en ventilatoren. Sommige ventilatoren blijven nog draaien of beginnen te draaien nadat de motor is uitgeschakeld.

-  **Verwijder metalen armbanden en sieraden voordat u werkzaamheden in de motorruimte gaat uitvoeren.**
-  **Terwijl de motor loopt of het contact is ingeschakeld, mag u de elektrische kabels of onderdelen niet aanraken.**
-  **Zorg dat gereedschap of metalen delen van het voertuig geen contact maken met de accukabels of -aansluitklemmen.**

BRANDSTOFSYSTEEM

-  **Onderdelen van het brandstofsysteem mogen uitsluitend worden gedemonteerd of vervangen door een voor dat werk gekwalificeerde monteur.**
-  **Zorg dat er geen vonken en open vuur in de buurt van de motorruimte komen.**
-  **Draag beschermende kleding, waaronder, indien praktisch gezien mogelijk, handschoenen gemaakt van ondoorlatend materiaal.**

GIFTIGE VLOEISTOFFEN

De in motorvoertuigen toegepaste vloeistoffen zijn giftig en mogen niet worden ingenomen of met open wonden in contact komen.

Voor uw eigen veiligheid dient u altijd alle op de labels en flessen of blikken gedrukte instructies te lezen en op te volgen.

GEBRUIKTE MOTOROLIE

Langdurig contact met motorolie kan ernstige huidaandoeningen veroorzaken, waaronder huidontsteking en huidkanker. Was uw handen na gebruik altijd grondig.



Het is wettelijk verboden afvoerleidingen, waterlopen en de bodem te verontreinigen. Ga voor het afvoeren van gebruikte olie en giftige chemicaliën altijd naar erkende stortplaatsen voor afvalverwerking.

DE MOTORKAP OPENEN

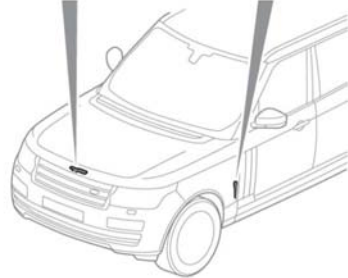
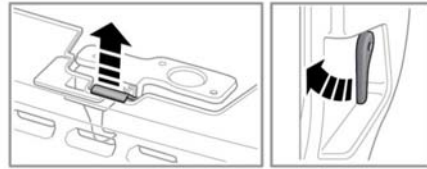

E142618

1. Trek aan de ontgrendelhefboom van de motorkap in de beenruimte linksvoor.
2. Til de hendel van de motorkapvergrendeling (vooraan midden onder de motorkap) op en zet de motorkap omhoog.

DE MOTORKAP SLUITEN

 **U mag niet met het voertuig rijden terwijl de motorkap alleen met de veiligheidsvergrendeling vast zit.**

1. Laat de motorkap zakken totdat de veiligheidsvergrendeling vast grijpt. Duw de motorkap met beide handen omlaag totdat de vergrendelingen klikken.

2. Controleer dat beide vergrendelingen ingrijpen door te proberen de voorrand van de motorkap op te tillen.

AFDEKKINGEN ONDER DE MOTORKAP - VERWIJDEREN

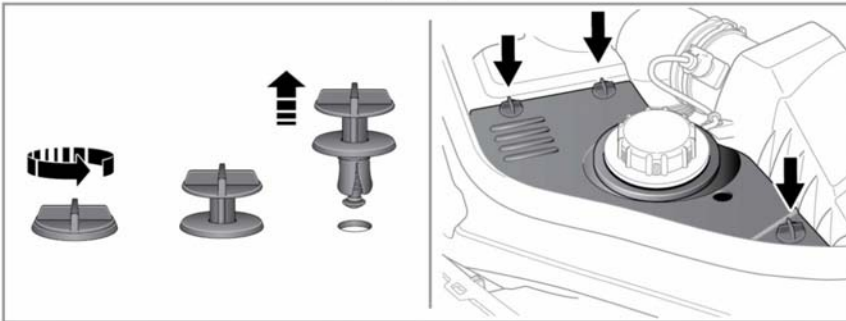
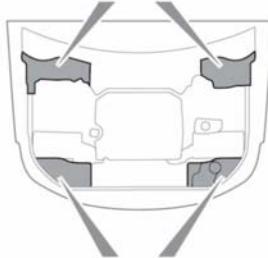
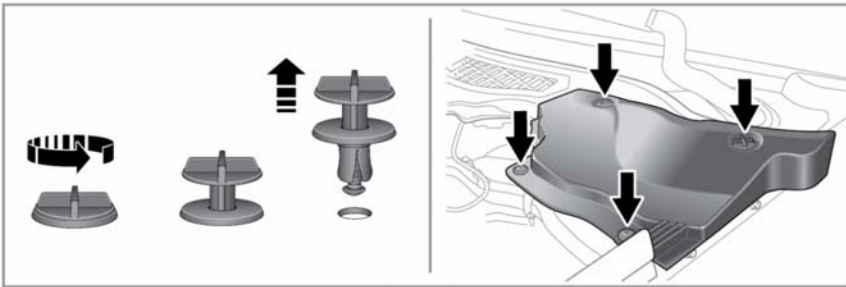

E151131

1. Verwijder de draaiclips waarmee de afdekking is bevestigd.
2. Til de rand van de afdekking op en schuif deze eruit.

AFDEKKINGEN ONDER DE MOTORKAP - TERUGPLAATSEN



Voordat u de afdekkingen onder de motorkap terugplaatst, zorgt u dat er geen leidingen, kabels of andere onderdelen tussen de afdekking en de bak bekneld kunnen zitten.

1. Plaats de afdekking over het huis en controleer of alle openingen in lijn liggen.
2. Druk de afdekking stevig omlaag en zet de draaiclips vast.

VERSTOPTE SPROEIMONDEN VERHELPEN



U mag de sproeimonden tijdens het verhelpen van een verstopping of het afstellen niet inschakelen. De ruitensproeiervloeistof kan de ogen en de huid irriteren. U dient de instructies van de ruitensproeiervloeistoffabrikant altijd te lezen en in acht te nemen.

Als een sproeimond van de ruitensproeier verstopt raakt, kunt u een dunne metaaldraad in de sproeimond steken om de verstopping te verhelpen. Zorg dat u de draad na het opheffen van de verstopping helemaal verwijdert. De positie van de sproeimond kan ook worden afgesteld door het uiteinde van een naald in de sproeimond te steken en hem voorzichtig te verstellen.

GLOEILAMPJES VERVANGEN



Deze lampen zijn LED- of xenon-eenheden en mogen alleen door een dealerbedrijf/erkende reparateur worden vervangen.

ONDERHOUDSSTAND RUITENWISSERS

Voordat u een wisserblad voor kunt vervangen, moeten de wisserarmen in de winterruststand worden gezet. Zie **64, WINTERRUSTSTAND**

N.B.: De Smart-key moet in het voertuig aanwezig blijven terwijl u de wisserbladen vervangt.

DE RUITEN OPNIEUW INSTELLEN

Wanneer de accu wordt losgekoppeld, leeg raakt of als de elektrische voeding onderbroken wordt, moet u de ruiten opnieuw instellen.

Stel de ruiten als volgt opnieuw in:

1. Doe de ruit helemaal dicht.
2. Laat de schakelaar los, til hem daarna op naar de sluitstand en houd hem 1 seconde in deze stand.
3. Herhaal deze procedure voor elke ruit.

HET ZONNEDAK OPNIEUW INSTELLEN

Als de accu wordt losgekoppeld of de elektrische voeding wordt onderbroken terwijl het zonnedak gedeeltelijk openstaat, zult u het zonnedak opnieuw moeten kalibreren.

Zodra de accu weer is aangesloten of de elektrische voeding weer is ingeschakeld, kunt u het zonnedak als volgt opnieuw kalibreren:

1. Schakel het contact in.
2. Houd bij gesloten dak en dakrolgordijn de voorkant van de zonnedakschakelaar 20 seconden ingedrukt. Zie **74, ELEKTRISCH BEDIENDE RUITEN**.
3. Na 20 seconden gaat het zonnedak bewegen. Laat de schakelaar los. Houd binnen 5 seconden de voorzijde van de zonnedakschakelaar ingedrukt tot het dakrolgordijn en het dak een volledige open/sluitcyclus hebben doorlopen.
N.B.: Het rolgordijn opent als eerste en sluit als laatste.
4. Als het rolgordijn niet meer beweegt, laat u de schakelaar los.

U kunt het zonnedak nu weer normaal gebruiken.

DE BUITENKANT SCHOONMAKEN

- ⚠ Verwijder grote opeenhopingen van modder en vuil met een tuinslang voordat u het voertuig gaat wassen.
- ⚠ Sommige hogedrukreinigingssystemen zijn zo krachtig dat ze scharnierverbindingen en portier-/ruitafdichtingen kunnen penetreren en de sierlijsten en portiersloten kunnen beschadigen. U mag de waterstraal nooit direct richten op een camera, de motorluchtinlaat, de luchtinlaten van de verwarming, de carrosserieafdichtingen (portieren, zonnedak, ruiten, enz.) of op andere onderdelen die beschadigd kunnen raken (verlichting, spiegels, sierlijsten buiten, scharnierverbindingen, kappen, enz.). Zorg dat de spuitmond van het hogedrukstelsel altijd ten minste 300 mm (12 inch) van de onderdelen van het voertuig is verwijderd.
- ⚠ Gebruik een hogedrukreinigingssysteem nooit in de motorruimte.
- ⚠ Wij raden u aan om een korte rit te maken met het voertuig om de remmen te laten drogen nadat u de buitenkant van het voertuig hebt schoongemaakt (met name met een hogedrukreinigingssysteem).
- ⚠ Stoffen die corrosief zijn, zoals vogelpoep, kunnen de lak van het voertuig beschadigen en moeten daarom zo snel mogelijk worden verwijderd.
- ⚠ Gebruik alleen reinigingsmiddelen die goedgekeurd zijn voor het voertuig.
- ⚠ Breng geen poetsmiddel aan op de ongelakte delen van de bumper. Poetsmiddelen tasten de textuur van de afwerking aan.

ONDERHOUD AAN DE ONDERKANT VAN HET VOERTUIG

Spoel de onderkant van het voertuig regelmatig met gewoon water af en let daarbij vooral op de plekken waar zich modder en vuil kunnen verzamelen.

Laat het voertuig zodra u schade of corrosie ontdekt zo snel mogelijk bij een dealerbedrijf/erkende reparateur controleren.

SCHOONMAKEN NA TERREINRIJDEN

- ⚠ Zorg dat plekken rondom de luchtinlaten en de grille aan de voorkant schoon zijn en dat er geen vuil achterblijft. Let daarbij vooral op de onderste grille, de radiator en de tussenkoelers. Als u dit nalaat kan de motor oververhit raken, wat kan leiden tot ernstige schade aan de motor.

Zorg dat u de onderkant van het voertuig zo snel mogelijk schoonmaakt na terreinrijden.

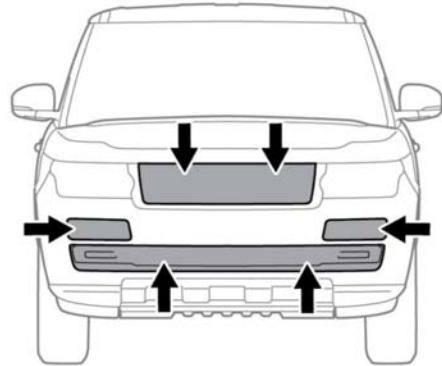

E142571

Ter verbetering van de aerodynamica is het voertuig voorzien van actieve schotten, die alleen openen wanneer de motortemperatuur stijgt of de airconditioning wordt ingeschakeld. Deze actieve schotten moeten handmatig worden geopend om na terreinrijden eventuele verontreinigingen van de radiator en de aircocondensor te verwijderen.

1. Start de motor en laat deze gedurende enkele seconden draaien. Zie **115, DE MOTOR STARTEN**.
2. Zet de motor uit.
3. Schakel het contact in. Zie **116, HET CONTACT INSCHAKELLEN**.
4. Selecteer de stand Zand in het Terrain Response-systeem. Zie **157, DE TERRAIN RESPONSE BEDIENEN**.
5. Zet het contact uit.
6. Spuit met een tuinslang schoon water door de voorbumper (op de aangegeven plaatsen) om modder van de radiator en de aircocondensor te verwijderen.

DE BINNENKANT SCHOONMAKEN



Sommige reinigingsmiddelen bevatten schadelijke stoffen die gezondheidsproblemen kunnen opleveren wanneer u ze verkeerd gebruikt en die schade in de passagiersruimte kunnen veroorzaken.

STOFFEN BEKLEDING SCHOONMAKEN



U mag het instrumentenpaneel niet polijsten. Gepolijste oppervlakken zijn reflecterend en kunnen het zicht van de bestuurder belemmeren.

Maak de oppervlakken bedekt met plastic of zeildoek schoon met warm water, voorzien van zeep zonder oplosmiddelen. Veeg ze daarna af met een zachte doek.

LEREN BEKLEDING SCHOONMAKEN



Gebruik alleen reinigingsmiddelen die speciaal voor leren bekleding bestemd zijn. U mag geen chemische middelen, alcohol of schuurmiddelen gebruiken, aangezien ze een snelle verslechtering van de leren bekleding veroorzaken. Het gebruik van producten die niet zijn goedgekeurd doet uw garantie teniet.



Neem bij twijfel over de te gebruiken producten contact op met een dealerbedrijf/erkende reparateur.

U dient de leren bekleding ten minste elke zes maanden te reinigen en te beschermen.

Om het indringen van vuil en vlekken te voorkomen, dient u de bekleding van de stoelen regelmatig te controleren en elke 1 tot 2 maanden als volgt schoon te maken:

1. Veeg de fijne stofdeeltjes met een kleurloze, schone en vochtige doek van de stoeloppervlakken. Maak het leer niet te nat.
2. Mocht dit niet voldoende zijn, dan dient u een doek te gebruiken die vochtig is gemaakt met een warm sopje en daarna is uitgewrongen. Gebruik alleen een milde, niet-bijtende zeep.
3. Gebruik leerreiniger van Land Rover voor zeer vuile plekken. Droog het leer en wrijf het op met een schone, zachte doek, die u regelmatig omslaat.

Gebruik de leerreiniger van Land Rover diverse keren per jaar, zodat de bekleding er goed blijft uitzien en soepel blijft. De vochtinbrengende reiniger verzorgt de leren bekleding en helpt de beschermlaag tegen stof en andere substanties op te bouwen.

- Donkere kleding kan vlekken op leren stoelen veroorzaken, net als op andere bekledingsproducten.

- Scherpe voorwerpen, zoals riemen, een ritssluiting, noppen enz., kunnen permanente krassen op het leren oppervlak achterlaten.
- Tenzij u vloeistoffen die worden gemorst, zoals thee, koffie of inkt, onmiddellijk verwijdert, kunnen er permanente vlekken achterblijven.

Als u uw voertuig door een autoverzorgingsbedrijf laat schoonmaken, dient u te zorgen dat de betreffende firma op de hoogte is van deze instructies en ze nauwkeurig opvolgt.

N.B.: Sommige materialen/bekledingsstoffen geven af, waardoor lelijke verkleuring van lichtgekleurde leren bekleding kan ontstaan. U dient deze plekken zo snel mogelijk schoon te maken en opnieuw te beschermen.

DE STOELN SCHOONMAKEN



Zorg dat er geen water, reinigingsmiddelen of stukjes doek in het veiligheidsgordelmechanisme terecht komen. Materialen die in het mechanisme komen, kunnen de prestaties van de veiligheidsgordel bij een botsing nadelig beïnvloeden.

Trek de veiligheidsgordels helemaal uit, waarna u ze met warm water en zeep zonder oplosmiddelen schoonmaakt. Laat de veiligheidsgordels op een natuurlijke manier drogen terwijl ze helemaal zijn uitgetrokken.

N.B.: Maak bij het schoonmaken van de veiligheidsgordel van de gelegenheid gebruik om de gordel op schade of slijtage te inspecteren. U dient alle slijtage en schade bij een dealer/erkende reparateur te melden en te laten herstellen.

AIRBAGAFDEKKINGEN



U mag airbagafdekkingen alleen schoonmaken met een iets vochtig gemaakte doek en een geringe hoeveelheid bekledingsreiniger.



Zorg dat de afdekkingen van de airbags of de omringende plekken niet met vloeistoffen vervuild raken. Al het materiaal dat het mechanisme binnendringt kan het goed opblazen van een airbag tijdens een botsing verhinderen.

HET TOUCHSCREEN SCHOONMAKEN

- Reinig met de doek die bij het voertuig wordt geleverd.
- Gebruik geen chemische middelen of huishoudreinigingsmiddelen.
- Zorg dat slechts één vinger tegelijkertijd contact maakt met het touchscreen om foutieve invoeren te voorkomen.
- Oefen geen overmatige druk uit.
- Laat geen scherpe, harde of schurende voorwerpen in aanraking komen met het touchscreen.
- Voorkom zo mogelijk dat het touchscreen gedurende lange tijd aan direct zonlicht wordt blootgesteld.