

AUSBAUEN DER SCHEINWERFER

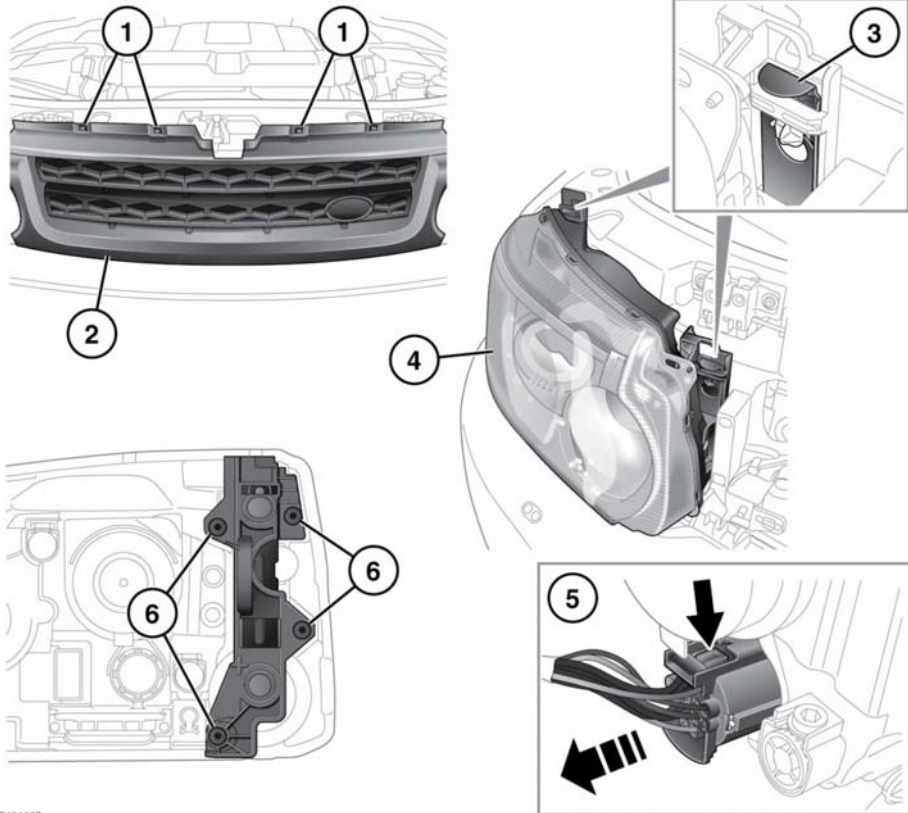

E134867



Den ausgebauten Scheinwerfer nicht mit der Vorderseite nach unten auf harte oder raue Oberflächen legen. Dadurch kann die Oberfläche der Streuscheibe zerkratzt werden.

1. Auf die oberen vier Clips drücken, und den Kühlergrill sanft nach vorn ziehen.
2. Den Kühlergrill vom Fahrzeug abheben und so ablegen, dass er nicht beschädigt werden kann.
3. Die Sicherungslaschen, mit denen die Rückseite des Scheinwerfers befestigt ist, sanft nach oben hebeln. Den Scheinwerfer dabei in Position halten.

4. Den Scheinwerfer an der Vorderseite halten, nach vorn heben und vom Fahrzeug wegziehen.

Hinweis: Die Sicherungslaschen (3) können zu weit hochgehoben werden und verhindern dann, dass der Scheinwerfer abgenommen werden kann. Sollte das der Fall sein, die Laschen sanft nach unten drücken, bis der Scheinwerfer nach vorn bewegt werden kann.

5. Den Steckverbinder aus der Rückseite des Scheinwerfers herausziehen und die Einheit vom Fahrzeug entfernen.

Hinweis: Mit der Vorderseite nach unten auf eine flache, mit weichem Material bedeckte Oberfläche legen, um Beschädigungen an den Streuscheiben des Scheinwerfers zu vermeiden.