

AUSBAUEN DER SCHEINWERFER

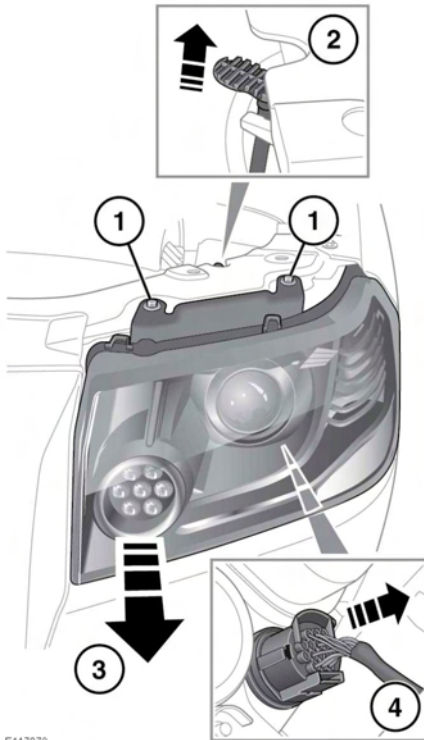

E147078

! Den ausgebauten Scheinwerfer nicht mit der Vorderseite nach unten auf harte oder raue Oberflächen legen. Dadurch kann die Oberfläche der Streuscheibe zerkratzt werden.

1. Die beiden Befestigungsschrauben lösen und abnehmen.
2. Den Sicherungshebel nach oben ziehen, um den Scheinwerfer zu entriegeln.
3. Den Scheinwerfer so weit nach vorn ziehen, dass der Zugang zur Rückseite möglich wird.
4. Auf die Lasche drücken und den Steckverbinder aus der Rückseite des Scheinwerfers herausziehen.

SCHEINWERFER – GLÜHLAMPENIDENTIFIZIERUNG

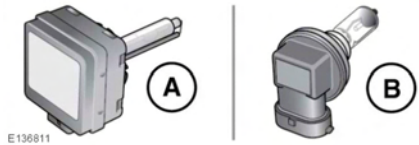

- A. Xenon-Glühlampe
B. Halogen-Glühlampe

HALOGEN-GLÜHLAMPEN

Je nach Fahrzeugspezifikation können Halogen-Glühlampen für Fernlicht, Abblendlicht und Nebelscheinwerfer verwendet werden. Das Glas der Halogen-Leuchten nicht mit den Fingern berühren. Die Glühlampe immer mit einem Tuch anfassen. Fingerabdrücke gegebenenfalls mit Brennspritus entfernen.

XENON-LEUCHTEN

! Der Austausch oder die Wartung von Xenon-Lampen darf nur von entsprechend qualifiziertem Personal durchgeführt werden.

! Die Entzündung des Gases und des Metaldampfes in Xenon-Lampen erfolgt durch Hochspannung. Kontakt mit dieser Spannung kann zu schweren Verletzungen führen.

! Eingeschaltete Xenon-Lampen werden sehr heiß. Die Lampen abkühlen lassen, bevor sie berührt werden.

! Xenon-Lampen enthalten Quecksilber, das hochgradig giftig ist und äußerst schädlich sein kann.



Informieren Sie sich bei Ihrem Land Rover Vertragspartner bzw. autorisierten Servicebetrieb oder den lokalen Behörden über die ordnungsgemäße Entsorgung von Xenon-Leuchten.