

ANBRINGUNGSRORTE VON SCHILDERN



Warnschilder am Fahrzeug mit diesem Symbol bedeuten: Die entsprechenden Anweisungen im Handbuch durchlesen, bevor Komponenten berührt oder eingestellt werden.



Ein Schild mit diesem Symbol weist darauf hin, dass im Zündsystem sehr hohe Spannungen vorhanden sind. Bei eingeschalteter Zündung keine Komponenten des Zündsystems berühren.

Weitere Hinweisschilder können außerdem an den folgenden Stellen angebracht sein:

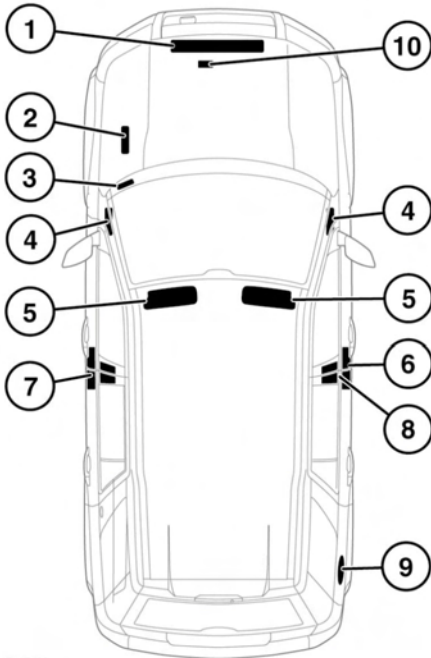

E 147422

1. Motorhaubenverriegelung – Hinweisschild für Klimaanlage
2. Oberseite der Batterie – Batteriewarnsymbole
3. Die Fahrzeugidentifizierungsnummer (VIN) ist auf ein Schild gestanzt, das durch den untersten Teil der linken Seite der Windschutzscheibe sichtbar ist.

Hinweis: Ist es notwendig, einen Vertragspartner bzw. autorisierten Servicebetrieb zu kontaktieren, die Fahrzeugidentifizierungsnummer (VIN) bereithalten.

4. Ende des Armaturenbretts (Beifahrerseite) – Hinweisschild für Beifahrerairbag.
5. Sonnenblende – Airbag-Hinweisschild, Hinweisschild zum Fahrverhalten des Fahrzeugs.
6. Fuß der rechten B-Säule – Schild für Reifendruck, Hinweisschild für Airbag
7. Linke B-Säule – Hinweisschild für Airbag, Schild mit Fahrzeugidentifizierungsnummer
8. Rechte B-Säule – Schild mit Fahrzeugidentifizierungsnummer (China)
9. In der Tankklappe – Kraftstoffschild.
10. Motornummer:
 - Diesel – Die Nummer befindet sich an der Vorderseite des Motorblocks.
 - Benzin – Die Nummer befindet sich an der Vorderseite des Motorblocks.

Es ist wichtig, über diese Themen informiert zu sein, um einen sicheren Einsatz des Fahrzeugs und seiner Funktionen zu gewährleisten. Mit Hilfe des Stichwortverzeichnis am Ende dieses Handbuchs können die entsprechenden Themen nachgeschlagen werden.