

## SMONTAGGIO DI UN FARO

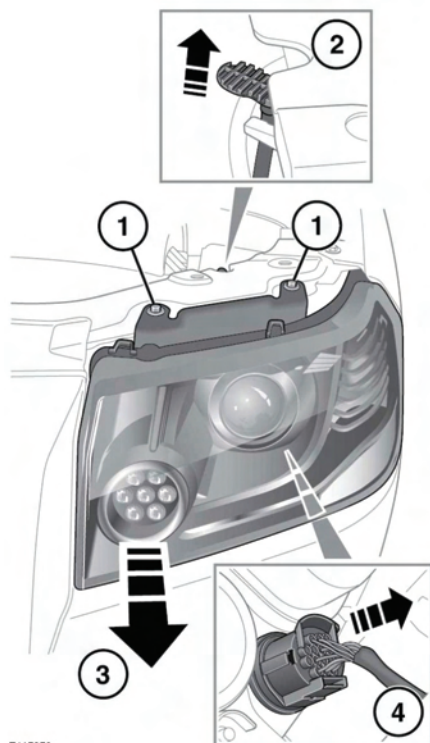

E147078

**!** Non appoggiare il faro smontato a faccia in giù su superfici dure o abrasive. In questo modo si rischia di graffiare la superficie del vetro.

1. Svitare e togliere i due bulloni di ritenuta.
2. Tirare verso l'alto la leva di bloccaggio per staccare il faro.
3. Tirare in avanti il faro quanto basta per avere accesso alla parte posteriore dell'unità.
4. Disconnettere il connettore elettrico dall'alto del faro premendo la linguetta e tirando il connettore.

## IDENTIFICAZIONE DELLE LAMPADINE DEI FARI

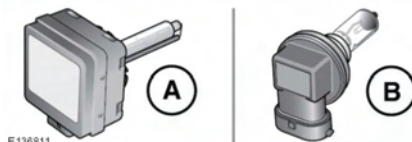

- A. Lampadina allo xeno.
- B. Lampadina alogena.

## LAMPADINE ALOGENE

A seconda della specifica del veicolo, potrebbero essere utilizzate delle lampadine alogene per gli abbaglianti, gli anabbaglianti e i fendinebbia anteriori. Fare attenzione a non toccare con le dita la parte in vetro della lampadina; usare sempre un panno per maneggiarla. Se necessario, usare alcol denaturato per rimuovere le impronte.

## FARI ALLO XENO

**!** La sostituzione o manutenzione delle lampade allo xeno deve essere eseguita esclusivamente da personale qualificato.

**!** Per innescare il gas e i vapori metallici presenti all'interno delle lampadine allo xeno, è necessaria alta tensione. Il contatto con questa tensione può causare gravi lesioni.

**!** Le unità con fari allo xeno funzionano a una temperatura molto elevata. Assicurarsi che le unità luci si siano raffreddate prima di toccarle.

**!** Le unità con fari allo xeno contengono mercurio, che è altamente tossico e può essere estremamente nocivo.



Per conoscere le modalità di smaltimento corrette dei fari allo xeno, rivolgersi a un concessionario Land Rover/riparatore autorizzato, oppure agli organismi locali preposti.