

COPERTURE SOTTO IL COFANO VANO MOTORE – RIMOZIONE

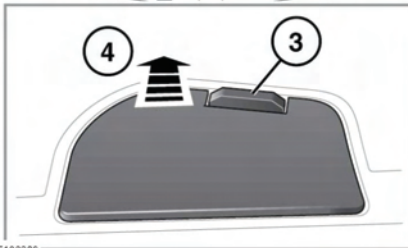
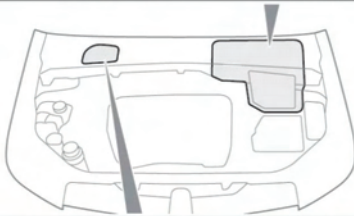
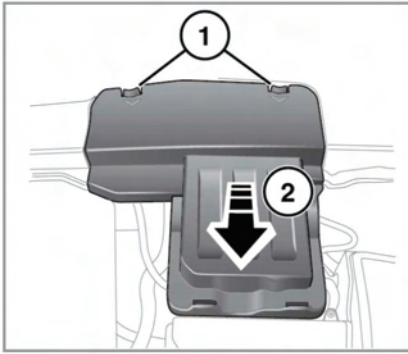

E136809

1. Premere le linguette per sganciare la copertura dall'alloggiamento.

Nota: se si sgancia per prima la linguetta interna sul bordo anteriore della copertura, sarà più facile sganciare poi le altre linguette.

2. Sollevare il bordo anteriore della copertura e farla scorrere in avanti per rimuoverla.
3. Sbloccare il meccanismo di chiusura.
4. Rimuovere la copertura.

COPERTURE SOTTO IL COFANO VANO MOTORE – RIMONTAGGIO



Prima di rimontare le coperture del vano motore, assicurarsi che eventuali tubazioni, cavi o altri componenti non rimangano intrappolati tra copertura e alloggiamento.

1. Fare scorrere il bordo posteriore della copertura sotto il rivestimento di gomma montato sul pannello esterno tra parabrezza e cofano.
2. Assicurarsi che il bordo anteriore della copertura sia a filo con l'alloggiamento, quindi premere verso il basso fino a far scattare in posizione la copertura.

SBLOCCO DEI GETTI LAVAVETRO OTTURATI



Non azionare i getti del lavavetro durante lo sbloccaggio o la regolazione. Il liquido lavavetro può provocare irritazione agli occhi e alla pelle. Leggere e osservare sempre le istruzioni del produttore del liquido lavavetro.

Se un getto lavavetro si ottura, servirsi di un sottile filo metallico e inserirlo nel getto per sbloccarlo. Una volta sbloccato il getto, ricordare di estrarre completamente il filo metallico. La posizione dei getti del lavavetro può anche essere regolata inserendo la punta di uno spillo nel getto e muovendolo delicatamente per riposizionarlo.

SOSTITUZIONE DI UNA LAMPADINA



Sostituire sempre le lampadine con il tipo e la specifica corretta. In caso di dubbio, rivolgersi al concessionario Land Rover/riparatore autorizzato.

Nota: in alcuni paesi è obbligatorio per legge avere a bordo delle lampadine di riserva. Presso i concessionari è disponibile un kit lampadine di ricambio come accessorio omologato.