

## USO DEL SISTEMA DI ASSISTENZA PARCHEGGIO

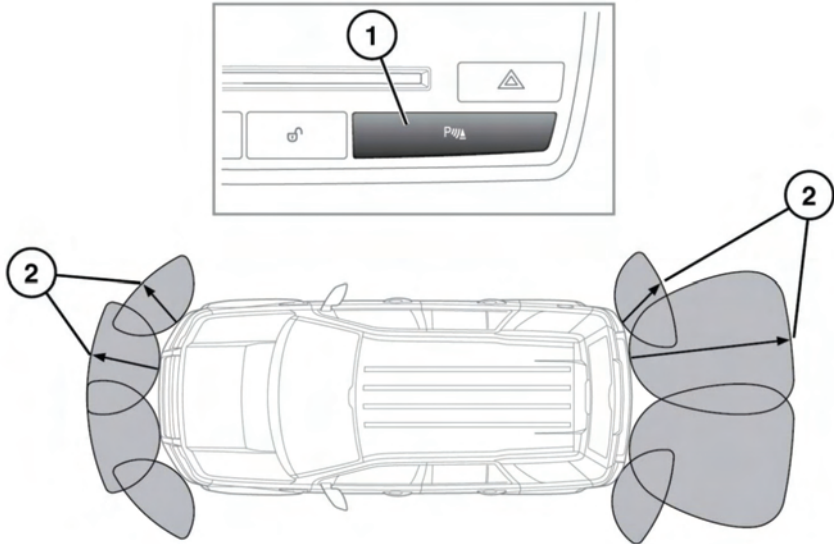

E145758



**Il sistema di assistenza parcheggio potrebbe non rilevare la presenza di oggetti in movimento, ad esempio un bambino o un animale, fino a quando questi non venga a trovarsi pericolosamente vicino al veicolo. Durante la manovra, prestare sempre la massima attenzione.**



I sensori PDC potrebbero non rilevare alcuni ostacoli (come pali di larghezza ridotta o piccoli oggetti in prossimità del suolo).

**Nota:** i sensori posteriori vengono automaticamente disattivati quando si aggancia un rimorchio.

1. Quando si seleziona la retromarcia (**R**), i sensori di parcheggio anteriori e posteriori si attivano automaticamente e si illumina la spia dell'interruttore.

A tal fine, premere il pulsante PDC; la spia dell'interruttore si illumina.

Per spegnere il sistema quando è attivo, premere il tasto. La spia dell'interruttore si spegne.

2. Il campo di rilevamento dei sensori di assistenza parcheggio varia a seconda della loro posizione, davanti, dietro o sugli angoli del veicolo.

I sensori anteriori restano attivi fino a quando la velocità del veicolo non supera i 16 km/h (10 mph).

Se si seleziona la posizione di folle (**N**) partendo dalla posizione di retromarcia (**R**), i sensori anteriori e posteriori rimangono attivi.