

COLLEGAMENTO ELETTRICO DEL RIMORCHIO

 Collegare alla presa rimorchio soltanto circuiti elettrici omologati e in buone condizioni.



Quando viene eseguito il collegamento elettrico del rimorchio e vengono utilizzati gli indicatori di direzione del veicolo, la spia del rimorchio lampeggia in sincronia con gli indicatori di direzione.

TRAINO DI UN RIMORCHIO



Non superare mai il peso massimo del veicolo o del rimorchio. Il superamento del peso massimo può accelerare il processo di usura del veicolo, con il rischio di danneggiarlo. Può inoltre influenzare negativamente la stabilità e la frenata del veicolo, con conseguente perdita di controllo e aumento della distanza di frenata del veicolo, che possono determinare il ribaltamento o una collisione.



Per mantenere la manovrabilità e la stabilità del veicolo, montare solo accessori per il traino omologati Land Rover.



Non usare mai gli occhioni di traino o i punti di ancoraggio per trainare il rimorchio. Non sono infatti progettati per questo scopo e possono cedere e provocare lesioni gravi o mortali.

PUNTI DI ATTACCO E DIMENSIONI DELLA BARRA DI TRAINO

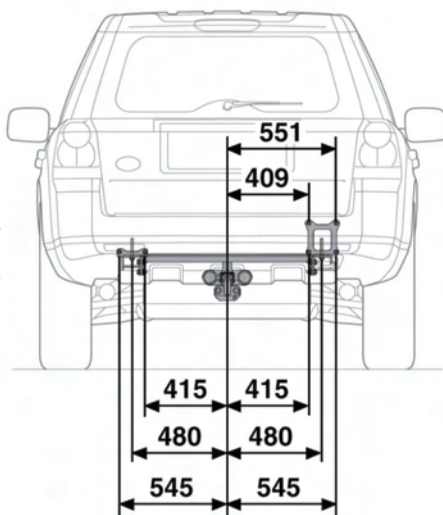
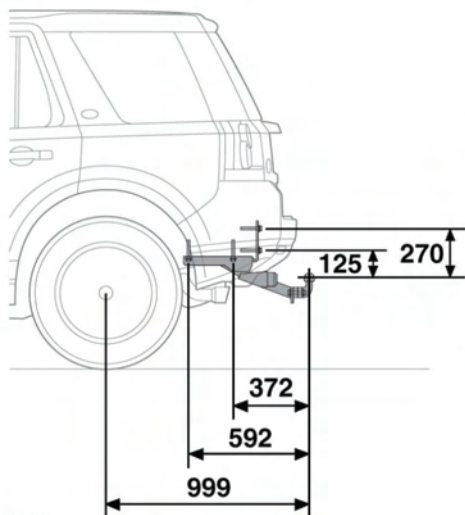

E139728

Tutte le dimensioni indicate sono in millimetri.