

AIRBAG

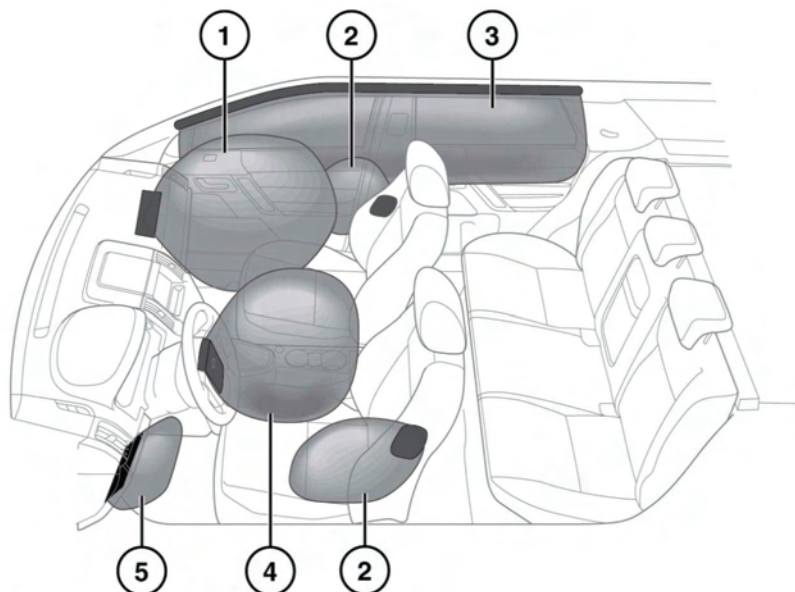

E136710

1. Airbag anteriore passeggero.
2. Airbag laterali.
3. Airbag a tendina principale.
4. Airbag anteriore guidatore.
5. Airbag dell'imbottitura inferiore della plancia.

Nota: la posizione generica degli airbag montati sul veicolo è contrassegnata dalla parola AIRBAG.

Rivolgersi sempre a un concessionario/riparatore autorizzato nei seguenti casi:

- Se un airbag si gonfia.
- Se la parte anteriore o le fiancate del veicolo subiscono danni.
- Se una qualsiasi parte del sistema di ritenuta supplementare (SRS) presenta incrinature o danni, incluse le coperture di rivestimento degli airbag.
- Se la spia gialla degli airbag si illumina.

AIRBAG ANTERIORI

Gli airbag del passeggero anteriore e del guidatore possono attivarsi in due fasi, a seconda della violenza dell'urto frontale. In caso di urto violento, gli airbag si gonfiano completamente per offrire la massima protezione. In caso di urto di minore gravità, non è necessaria l'attivazione completa e gli airbag si gonfiano solo parzialmente. L'airbag dell'imbottitura inferiore della plancia si gonfia in ogni caso.

AIRBAG LATERALI E A TENDINA

Gli airbag laterali montati sul sedile sono progettati per proteggere la regione del torace e vengono attivati solo in caso di grave collisione laterale, solo sul lato della collisione.

Gli airbag a tendina si gonfiano in caso di impatto laterale e di ribaltamento, offrendo una maggiore protezione dalle lesioni al capo che potrebbero altrimenti risultare molto gravi. Si sgonfiano più lentamente degli airbag anteriori o laterali.