

OCCHIONI DI TRAINO

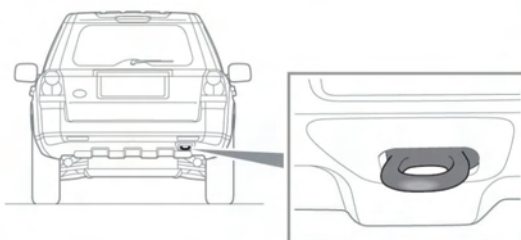

E136738

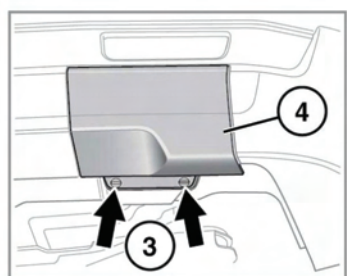
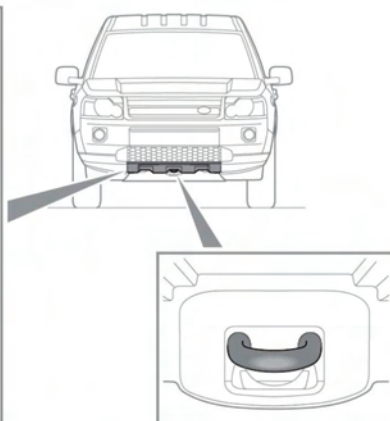
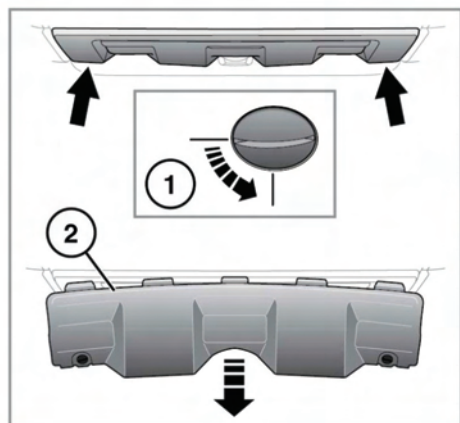

Gli occhioni di traino sulla parte anteriore e posteriore del veicolo sono progettati esclusivamente per il recupero su strada. Se utilizzati per altri scopi, possono arrecare danni al veicolo e causare gravi lesioni personali.



Togliere i coperchi degli occhioni di traino anteriore e posteriore prima di guidare fuoristrada, per prevenire danni o la perdita degli stessi.



Rimuovere il kit scocca per accedere all'occhione di traino posteriore.

Il punto di traino anteriore è situato dietro un coperchio amovibile nella parte inferiore del paraurti anteriore.

1. Usando un attrezzo adatto, ruotare ciascuno degli elementi di fissaggio in senso antiorario di 90°.
2. Per rimuovere il coperchio, abbassare il bordo superiore e tirare il coperchio in avanti.
Per il rimontaggio, sistemare il coperchio e assicurarsi che le due linguette sul bordo inferiore si innestino nei fori sul pannello della carrozzeria.
3. Usando un attrezzo adatto, ruotare ciascuno degli elementi di fissaggio in senso antiorario di 90°.
4. Rimuovere la copertura.