

SERRATURE E LEVE DI SBLOCCAGGIO DELLE PORTIERE

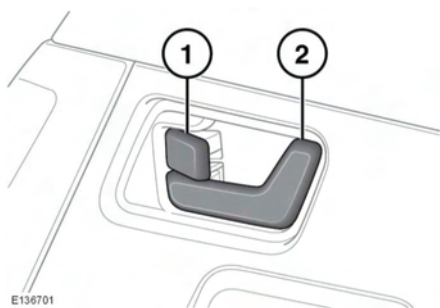

Dall'interno del veicolo, è possibile bloccare tutte le portiere premendo la leva di bloccaggio interna lato guidatore o lato passeggero (1).

Ciascuna portiera posteriore può essere bloccata individualmente premendo la leva di bloccaggio appropriata.

Per sbloccare e aprire una delle portiere anteriori, tirare la relativa maniglia (2). Per sbloccare e aprire una portiera posteriore, azionare innanzitutto la leva di bloccaggio, quindi tirare la maniglia della portiera.

ERRORE DI BLOCCAGGIO

Se, nel tentativo di bloccare il veicolo, una o più portiere, il cofano vano motore o il portellone non sono completamente chiusi, il veicolo non riesce ad eseguire il bloccaggio e l'avvisatore acustico suona.

Il veicolo non può essere completamente bloccato finché non si chiudono perfettamente tutte le portiere, il cofano vano motore e il portellone.