





Sostituzione di una ruota

 Togliere la ruota di scorta prima di usare il martinetto, per evitare di destabilizzare il veicolo una volta sollevato.

 Prestare attenzione nell'allentare i dadi della ruota. Qualora non fosse applicata correttamente, la chiave a tubo potrebbe scivolare via e i dadi della ruota potrebbero cedere improvvisamente. In entrambi i casi, il movimento inaspettato può causare lesioni.

 **AVVERTENZA - ASSICURARSI CHE NESSUNO INTRODUCA EVENTUALI PARTI DEL CORPO SOTTO AL VEICOLO QUANDO QUESTO È SOSTENUTO SOLTANTO DAL MARTINETTO.**

IMPORTANTE – USO DELLA RUOTA DI SCORTA

 Attenersi alle istruzioni riportate sull'etichetta di avvertenza applicata sul ruotino di scorta per uso temporaneo.

 Se in dotazione, il ruotino di scorta è destinato **SOLO ALL'USO TEMPORANEO**. Quando viene montato il ruotino di scorta, guidare con cautela. Montare al più presto una ruota con relativo pneumatico delle dimensioni originali.

 Non montare più di un ruotino di scorta temporaneo alla volta sul veicolo.

 Quando è montato il ruotino di scorta temporaneo, non superare gli 80 km/h (50 mph).

 La pressione del ruotino di scorta temporaneo deve essere di 60 psi (4,2 bar, 420 kPa).

 Quando si usa il ruotino di scorta, il DSC deve essere attivo.

 Sul ruotino di scorta non si possono montare catene da neve o altri dispositivi di trazione.

DADI DI FISSAGGIO RUOTA ANTIFURTO

I dadi di fissaggio ruote antifurto possono essere svitati solo usando l'apposito adattatore fornito nel kit attrezzi.

Nota: alla consegna del veicolo nuovo, l'adattatore può essere riposto nel cassetto portaoggetti. Toglierlo e riporlo nel kit attrezzi appena possibile.

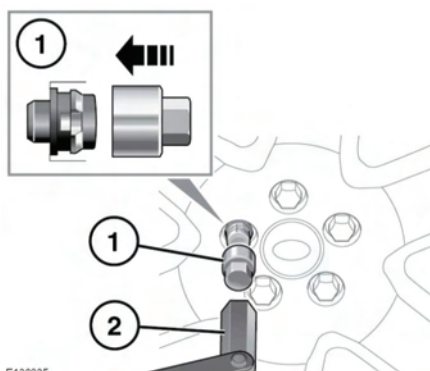

E136835

1. Inserire l'adattatore nel dado di fissaggio ruota antifurto, assicurandosi che sia innestato fino in fondo.
2. Servendosi della leva con chiave a tubo, svitare dado e adattatore.

Nota: sulla parte inferiore dell'adattatore è stampigliato un numero di codice. Annotare il codice nella scheda di sicurezza fornita con la documentazione del veicolo. Se si fa richiesta di un adattatore sostitutivo, sarà necessario fornire questo codice. La scheda di sicurezza deve essere conservata in un luogo sicuro ma non a bordo del veicolo.