

WEGFAHR-TÜRVERRIEGELUNG

Die Wegfahr-Türverriegelung verriegelt automatisch alle Türen bei einer voreingestellten Geschwindigkeit, wenn sich das Fahrzeug bewegt. Diese Funktion kann über die Option 'Wegfahr-Türverr.' im Fahrzeugeinstellungsmenü aktiviert/deaktiviert werden. Siehe **59, MENÜ FÜR FAHRZEUGINFORMATIONEN UND -EINSTELLUNGEN**.

AKTIVIERUNG DES SPERRMODUS

Der Sperrmodus ermöglicht, dass das Fahrzeug von einer anderen Person, z. B. zum Parken, gefahren werden kann, wobei die Heckklappe jedoch verriegelt bleibt und die Benutzung des Touchscreen eingeschränkt ist. Dies verhindert den Zugriff auf Telefonnummern, Adressen im Navigationssystem sowie Audiosystem-Einstellungen.

Aus dem Menü **Start** die Option **Sperrmodus** auswählen:

Eine vierstellige (frei ausgewählte) persönliche Identifikationsnummer (PIN) eingeben. Danach die Schaltfläche **OK** berühren.

Soll die Eingabe der PIN abgebrochen werden, die Option **Entfernen** wählen.

Nach der Eingabe einer PIN wird der Fahrer aufgefordert, die PIN erneut einzugeben. Dieselbe PIN noch einmal eingeben und zur Bestätigung **OK** berühren.

Es erscheint ein Einblendfenster mit der Bestätigung, dass sich das Fahrzeug nun im Sperrmodus befindet.

INNENRAUMSCHUTZ

Die Innenraumschutzfunktion des vollständigen Alarmsystems kann über die Option "Alarmsensoren" im Fahrzeugeinstellungsmenü vorübergehend deaktiviert werden. Siehe **59, MENÜ FÜR FAHRZEUGINFORMATIONEN UND -EINSTELLUNGEN**.

Hinweis: Wird die Innenraumschutzfunktion vorübergehend deaktiviert, wird sie beim nächsten Mal, wenn das Fahrzeug mit dem Smart Key doppelt verriegelt wird, automatisch wieder aktiviert.

BATTERIEGESTÜTZTER SIGNALTONGEBER

Auf bestimmten Märkten ist ein batteriegestützter Signaltongeber eingebaut. Dieses Gerät ertönt, falls es selbst oder die Fahrzeugbatterie bei aktiviertem Sicherheitssystem abgetrennt wird.

NEIGUNGSSENSOR

Der Neigungssensor stellt alle Änderungen am Winkel des Fahrzeugs zum Boden fest. Wird der Alarm aktiviert und das Fahrzeug ist doppelt verriegelt, lösen alle Änderungen am Neigungswinkel des Fahrzeugs den Neigungsalarm aus.

Hinweis: Die Neigungssensoren können für das nächste Mal, wenn das Fahrzeug verriegelt ist, vorübergehend deaktiviert werden. Siehe Alarmsensoren **59, MENÜ FÜR FAHRZEUGINFORMATIONEN UND -EINSTELLUNGEN**. Die Sensoren werden automatisch aktiviert, wenn das Fahrzeug das nächste Mal mit dem Smart Key doppelt verriegelt wird.

TÜRSCHLOSS UND ENTRIEGELUNGSHEBEL

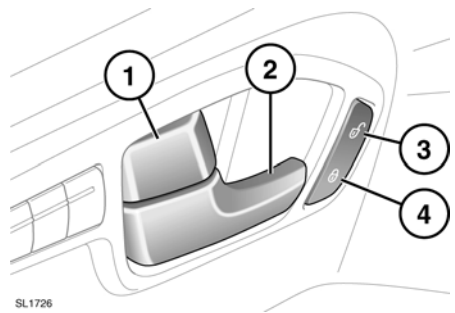

1. Zum Verriegeln einer Tür einen Verriegelungshebel drücken. Zum Entriegeln am Hebel ziehen. Die Betätigung eines der beiden Vordertür-Verriegelungshebel ver- oder entriegelt alle Türen.
2. Zum Öffnen einer Vordertür an einem Entriegelungshebel ziehen.

Aussteigen aus dem Fahrzeug

Zum Entriegeln und Öffnen einer Hintertür zuerst den Verriegelungshebel betätigen und dann am Entriegelungshebel ziehen.

3. Den Hauptentriegelungsschalter drücken, um alle Türen und die Heckklappe zu entriegeln.
4. Während alle Türen geschlossen sind, den Hauptverriegelungsschalter drücken, um alle Türen und die Heckklappe zu verriegeln.

Hinweis: Wurde das Fahrzeug mit dem Smart Key verriegelt, wird bei Betätigung des inneren Türentriegelungshebels nur die betreffende Tür entriegelt. Wird die Tür geöffnet, ertönt der Alarm.

Hinweis: Wurde das Fahrzeug doppelt verriegelt, sind die inneren Türentriegelungshebel ohne Funktion. In diesem Fall muss das Fahrzeug mit dem Smart Key entriegelt werden.