

WICHTIGE PRÜFUNGEN FÜR DEN ANHÄNGERBETRIEB

1. Bei der Berechnung des Gewichts des beladenen Anhängers müssen das Gewicht des Anhängers und das Gewicht der Zuladung berücksichtigt werden.
2. Wenn die Last zwischen Fahrzeug und Anhänger aufgeteilt werden kann, wird die Stabilität verbessert, wenn mehr Gewicht in das Fahrzeug geladen wird. Die zulässigen Höchstgewichte für das Fahrzeug nicht überschreiten.
3. Sicherstellen, dass der Reifendruck des Anhängers den Empfehlungen des Anhängerherstellers entspricht.
4. Hat das beladene Fahrzeug das zulässige Fahrzeugesamtgewicht erreicht, ist die Anhängerstützlast auf 150 kg (330 lb) begrenzt. Siehe **58, ANHÄNGERLASTEN**.
5. Sollte es erforderlich sein, die Anhängerstützlast bis auf maximal 250 kg (550 lb) zu erhöhen, muss die Fahrzeuglast entsprechend reduziert werden. Dadurch wird gewährleistet, dass das Fahrzeugesamtgewicht und die zulässige Hinterachslast nicht überschritten werden.
6. Darauf achten, dass ein geeignetes Abreißseil oder eine sekundäre Kupplung verwendet werden. Siehe hierzu die Anleitung des Anhängerherstellers.
7. Darauf achten, dass der Kugelkopf fest sitzt.
8. Funktion der gesamten Anhängerbeleuchtung prüfen.
9. Es ist wichtig, dass der Anhänger so beladen wird, dass er parallel zum Boden bleibt. Dies ist besonders wichtig, wenn doppelachsige Anhänger gezogen werden.



Das Abreißseil nicht um den Kugelkopf legen, da es abrutschen kann.



Zulässiges Gesamtgewicht, zulässige Hinterachslast, zulässiges Anhänger-gewicht und -stützlast nicht überschreiten. Das Überschreiten dieser Höchstwerte kann zu Instabilität und Kontrollverlust führen.

Nur Australien:

- **Reifendrucke** – Den Druck der Hinterreifen des Zugfahrzeugs auf die Werte für das Fahrzeugesamtgewicht erhöhen.
- **Anhängerstützlast** – Mindestens 7 % des Gesamtgewichts des Wohnwagens/Anhängers bis maximal 350 kg (722 lb).

ANHÄNGERLASTEN

Zulässige Anhängerlasten	Straße	Gelände
Ungebremste Anhänger	750 kg (1.650 lb)	750 kg (1.650 lb)
Anhänger mit Auflaufbremse	2.000 kg (4.400 lb)*	750 kg (1.650 lb)
Anhängerstützlast	150 kg (330 lb)	-
Anhängerstützlast – nur Australien	350 kg (770 lb)	-

* Für Dieselfahrzeuge in Ägypten, Algerien, Indien, Libyen, Marokko, Pakistan und Tunesien beträgt das zulässige Anhängergewicht mit Auflaufbremsen 1.500 kg (3.307 lb).

Zu weiteren Einzelheiten über Fahrzeugesamtgewicht, Gespanngewicht, Achslasten und maximaler Nutzlast siehe **158, GEWICHTE**.

Hinweis: Beim Ziehen eines Anhängers kann das maximal zulässige Fahrzeugesamtgewicht um maximal 100 kg (220 lb) erhöht werden, wenn eine Geschwindigkeit von 100 km/h (60 mph) nicht überschritten wird.

Hinweis: Beim Berechnen der Hinterachslast bedenken, dass die Anhängerstützlast, die Last im Kofferraum des Fahrzeugs, die Last auf dem Dachgepäckträger und das Gewicht der Rücksitzinsassen aufaddiert werden müssen.

ELEKTRISCHER ANHÄNGERANSCHLUSS



An die Anhängersteckdose dürfen nur zugelassene und in gutem Zustand befindliche elektrische Verbraucher angeschlossen werden.



Ist ein Anhänger elektrisch angeschlossen und werden die Blinker des Fahrzeugs betätigt, blinkt die Anhänger-Warnleuchte im Takt mit den Blinkleuchten.

ANHÄNGERBETRIEB



Niemals das zulässige Höchstgewicht für Fahrzeug oder Anhänger überschreiten. Dies kann zu schnellerem Verschleiß und Fahrzeugschäden führen. Außerdem können Stabilität und Bremsleistung des Fahrzeugs beeinträchtigt werden, was zu Kontrollverlust und einem verlängerten Bremsweg und u. U. zu Überschlagen des Fahrzeugs oder anderen Unfällen führen kann.



Nur von Land Rover zugelassenes Anhängerzubehör verwenden, um Fahrverhalten und Stabilität zu erhalten.



Einen Anhänger niemals an Abschleppösen oder Verzurrungspunkten befestigen. Da diese für eine solche Verwendung nicht ausgelegt sind, können sie versagen und somit (tödliche) Verletzungen verursachen.

ABMESSUNGEN UND BEFESTIGUNGSPUNKTE DER ANHÄNGERKUPPLUNG

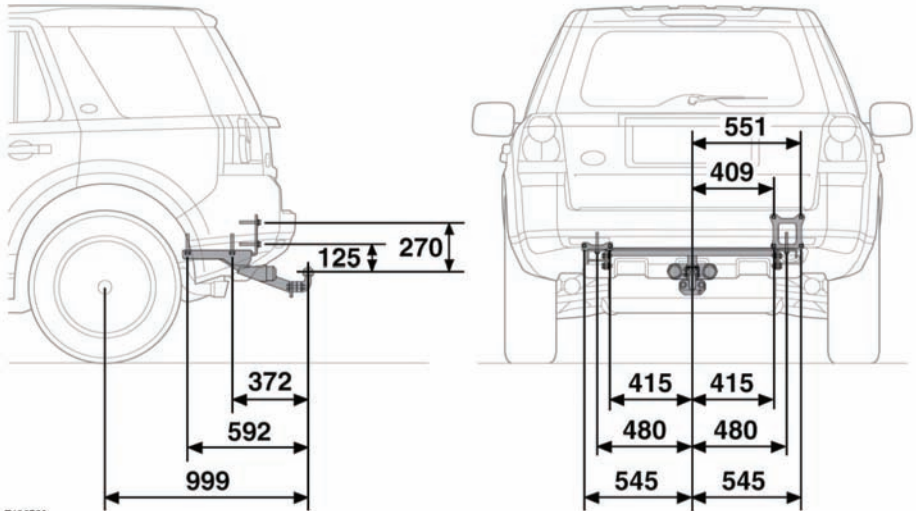

E136728

Alle Messungen in Millimetern.