

## FUNKTION DER EINPARKHILFE

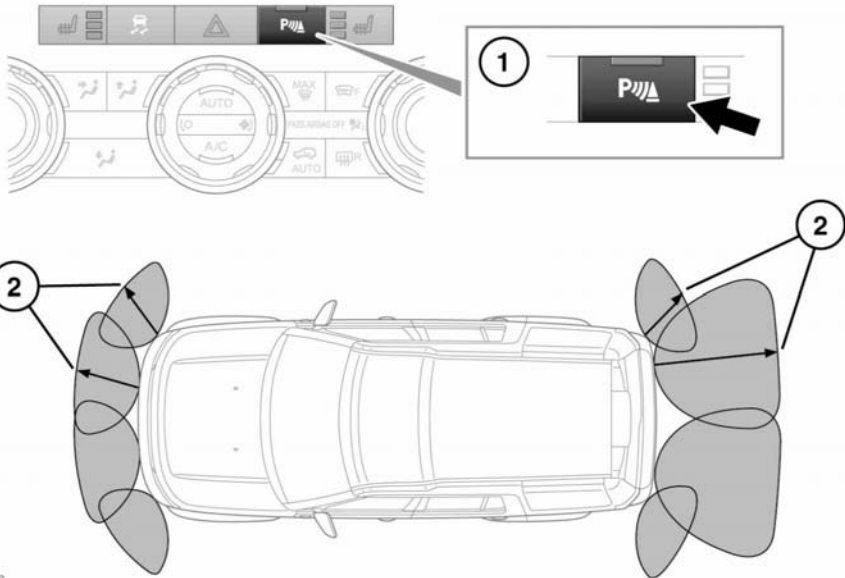

E134852



**Einparkhilfen erkennen bewegliche Objekte wie Kinder oder Tiere u. U. erst, wenn sie sich bereits gefährlich nahe befinden. Immer mit äußerster Vorsicht manövrieren.**



Möglicherweise erkennen PDC-Sensoren bestimmte Hindernisse nicht (z. B. schmale Pfosten, kleine bodennahe Objekte und Objekte mit dunkler, nicht reflektierender Oberfläche).

1. Wird der Rückwärtsgang eingelegt, werden die Einparkhilfesensoren vorn und hinten automatisch aktiviert und die Kontrollleuchte im Schalter leuchtet auf.

Die vorderen PDC-Sensoren werden durch Drücken der PDC-Taste manuell aktiviert. Es ertönt ein kurzes Bestätigungssignal und die Kontrollleuchte im Schalter leuchtet auf.

Zum Ausschalten des aktivierten Systems die Taste drücken. Die Kontrollleuchte im Schalter erlischt.

2. Die Reichweite der Einparkhilfesensoren vorn, hinten und an den Ecken sind unterschiedlich. Die Sensoren vorn und an den hinteren Ecken haben eine Reichweite von ca. 600 mm (24 Zoll). Die Sensoren hinten innen haben eine Reichweite von ca. 1.500 mm (60 Zoll).

Die vorderen Sensoren bleiben aktiv, solange die Fahrzeuggeschwindigkeit nicht mehr als 16 km/h (10 mph) beträgt.

Die vorderen und hinteren Sensoren bleiben beim Wechsel vom Rückwärtsgang (R) in den Leerlauf (N) aktiv.

Werden Gegenstände erfasst, ertönt ein Warnsignal, dessen Frequenz sich erhöht, je näher das Fahrzeug dem Gegenstand kommt, und das zum Dauerton wird, wenn sich das Hindernis in einem Abstand von 300 mm (12 Zoll) befindet.

**Hinweis:** Sowohl beim Vorwärts- als auch beim Rückwärtsfahren ertönt eine hörbare Näherungswarnung.

## REINIGEN DER SENSOREN



Beim Waschen des Fahrzeugs keine Hochdruckwasserstrahlen direkt auf die Sensoren richten. Keine scheuernden Materialien oder harte bzw. scharfe Gegenstände zur Reinigung der Sensoren verwenden. Nur zugelassenes Fahrzeugshampoo verwenden.

Die Sensoren müssen sauber gehalten werden, um Genauigkeit und gute Leistung zu gewährleisten.

## EINPARKHILFE-SYSTEMSTÖRUNG

Wird eine Systemstörung festgestellt, erklingt ein langer, hoher Ton und die Kontrollleuchte im Schalter blinkt. So schnell wie möglich einen Vertragspartner bzw. autorisierten Servicebetrieb zu Rate ziehen.

## RÜCKFAHRKAMERA



Es liegt auch weiterhin in der Verantwortung des Fahrers, Hindernisse zu erkennen und deren Abstand zum Fahrzeug beim Rückwärtsfahren einschätzen.

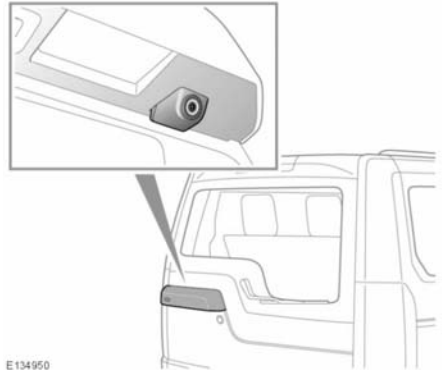

E134950

Sobald der Rückwärtsgang eingelegt wird, zeigt der Touchscreen automatisch ein Weitwinkel-Farbbild vom Fahrzeugheck an.

Das Rückfahrkamerasystem liefert ein Rückfahrbild zur Unterstützung beim Zurücksetzen. Im Bild sind Linien für die Orientierung beim Zurücksetzen eingeblendet.

**Hinweis:** Unten rechts auf dem Touchscreen befindet sich ein Zurück-Symbol. Durch Berühren dieses Symbols wird der vorherige Bildschirm wieder angezeigt.

In folgenden Situationen wird das Bild der Rückfahrkamera auf dem Touchscreen ausgeblendet:

- Die Fahrstellung (**D**) ist bereits länger als 15 Sekunden eingestellt.
- Die Fahrstellung wurde gewählt bzw. die Fahrzeuggeschwindigkeit ist höher als 18 km/h (11 mph).