

INBAULAGE DER WARNSCHILDER



Warnschilder am Fahrzeug mit diesem Symbol bedeuten: Die entsprechenden Anweisungen im Handbuch durchlesen, bevor Komponenten berührt oder eingestellt werden.



Schilder mit diesem Symbol weisen darauf hin, dass das Zündsystem sehr hohe Spannungen verwendet. Bei eingeschalteter Zündung keine Zündkomponenten berühren.

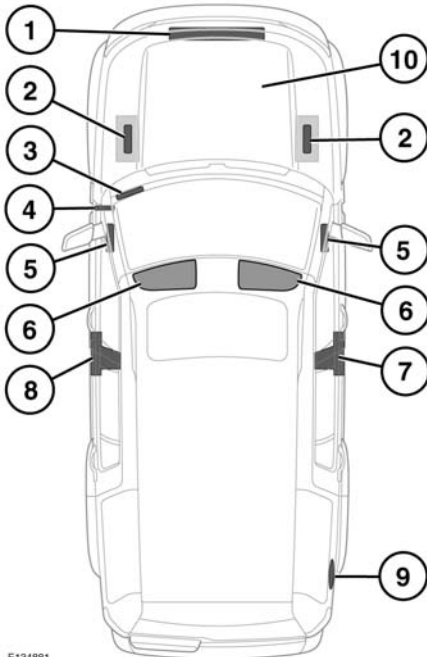

E134881

1. Motorhaubverriegelung – Hinweisschild für die Klimaanlage
2. Oberseite der Batterie – Batteriewarnsymbole
3. Armaturenbrett oben links – Schild mit Fahrzeugidentifizierungsnummer (VIN) (nur China)
4. Linke A-Säule unten – VIN-Schild
5. Ende des Armaturenbretts (Beifahrerseite) – Hinweisschild für Beifahrerairbag
6. Sonnenblende – Schild für Airbag, Hinweisschild zum Fahrverhalten des Fahrzeugs
7. Rechte B-Säule unten – Schild für Reifendruck, Hinweisschild für Airbag
Rechte B-Säule – VIN-Schild (Fahrzeuge mit Rechtslenkung)
8. Linke B-Säule – Airbag-Hinweisschild, VIN-Schild (Fahrzeuge mit Linkslenkung außer China)
9. In der Tankklappe – Kraftstoffschild
10. Rechte Seite des Motorblocks oder des Nockenwellendeckels – Motornummer

Es ist wichtig, über diese Themen informiert zu sein, um einen sicheren Einsatz des Fahrzeugs und seiner Funktionen zu gewährleisten.

Hinweis: Muss ein Vertragspartner bzw. autorisierter Servicebetrieb kontaktiert werden, die Fahrzeugidentifizierungsnummer (VIN) bereithalten.

SCHILD MIT DEM FAHRZEUGHERSTELLUNGSdatum (nur Australien)

Hierbei handelt es sich um den Kalendermonat und das Kalenderjahr, in dem Karosserie und Antriebsstrang miteinander verbunden wurden und das Fahrzeug von der Produktionslinie gefahren wurde.

Das Herstellungsdatum des Fahrzeugs ist auf dem Reifendruckschild an der rechten B-Säule angegeben.