

UBICAZIONE DELLE ETICHETTE



Le etichette di avvertenza applicate al veicolo con questo simbolo significano: non toccare, né regolare i componenti prima di aver letto le relative istruzioni sul manuale.



Le etichette che riportano questo simbolo indicano che il sistema di accensione utilizza tensioni molto elevate. Non toccare i componenti dell'accensione mentre è inserito il commutatore di accensione.



Altre etichette informative possono essere situate nelle seguenti posizioni:

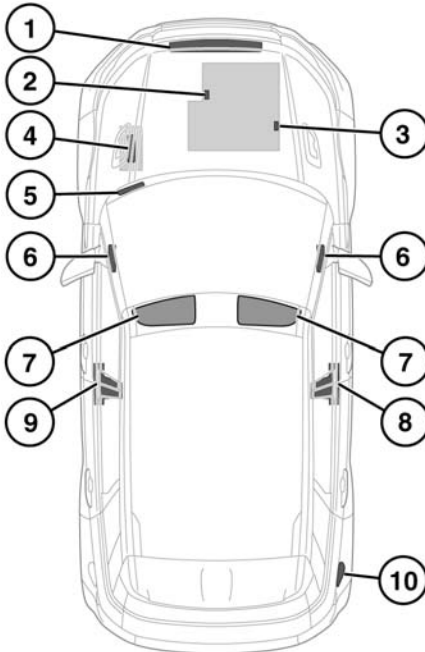

SL1903

1. Piattaforma di bloccaggio del cofano vano motore – Etichetta per l'aria condizionata.
2. Informazioni di identificazione del motore. Stampigliata sulla flangia di montaggio del motore.
3. Etichetta con le informazioni sul motore. Angolo superiore destro del coperchio del motore.
4. Parte superiore della batteria – Simboli di avvertenza della batteria.
5. Il VIN (numero di identificazione veicolo) è stampigliato su una targhetta visibile attraverso la parte inferiore del lato sinistro del parabrezza.

Nota: nelle comunicazioni con il concessionario/riparatore autorizzato, può essere necessario indicare il numero VIN.

6. Estremità della plancia (lato passeggero) – Etichetta relativa all'airbag del passeggero.
7. Aletta parasole – Etichetta relativa all'airbag, etichetta relativa all'utilizzo del veicolo.
8. Base del montante B destro – Etichetta relativa alla pressione degli pneumatici, etichetta di avvertenza relativa all'airbag – Targhetta con il numero di identificazione veicolo (Cina).
9. Montante B sinistro – Etichetta di avvertenza relativa all'airbag, targhetta relativa al numero di identificazione del veicolo (eccetto Cina).
10. All'interno dello sportellino bocchettone di rifornimento carburante – Etichetta con le specifiche del carburante.

Per avere la certezza che il veicolo e le relative funzioni vengano utilizzati in modo sicuro, è importante avere familiarità con questi argomenti.

TARGHETTA DELLA DATA DI PRODUZIONE DEL VEICOLO (solo Australia)

Indica il mese e l'anno in cui i gruppi scocca e catena cinematica sono stati assemblati e in cui il veicolo è stato spedito dalla linea di produzione.

La data di costruzione del veicolo è riportata sull'etichetta relativa alla pressione degli pneumatici (8).