

BLOCCAGGIO E INSERIMENTO DELL'ALLARME



Non apportare modifiche o aggiunte al sistema antifurto. Tali modifiche potrebbero causare anomalie al sistema.

Esistono due livelli di sicurezza:

- **Bloccaggio singolo:** con tutte le portiere e il portellone chiusi, premere una volta il tasto di bloccaggio sulla chiave Smart per eseguire il bloccaggio singolo del veicolo e attivare l'allarme perimetrale. Il LED dell'allarme sul gruppo strumenti inizierà a lampeggiare e i lampeggiatori di emergenza emetteranno un lampeggio per confermare l'avvenuto bloccaggio. Gli specchietti retrovisori esterni con ripiegamento elettrico si ripiegheranno (se abilitati).
- **Doppia chiusura:** premendo il tasto una seconda volta nel giro di tre secondi, si esegue la doppia chiusura del veicolo e si inserisce il sistema di allarme totale. I lampeggiatori lampeggiano una seconda volta per indicare che lo stato di doppia chiusura è stato ulteriormente potenziato. Potrebbe anche udirsi un segnale acustico di conferma. Il segnale acustico può essere impostato o disabilitato andando su Segnale acus. blocc. nel menu Configuraz. veicolo. Vedere **65, MENU INFORMAZIONI E IMPOSTAZIONI DEL VEICOLO.**



Il veicolo non si blocca se una portiera, il bagagliaio o il cofano vano motore sono aperti, oppure se l'accensione è inserita. Non viene effettuato alcun lampeggio e, se la richiesta di bloccaggio avviene tramite la chiave Smart, viene emesso un segnale acustico di errore di bloccaggio.



Prima della chiusura, verificare che la chiave Smart non rimanga all'interno del veicolo. Se il veicolo si trova in un'area che presenta interferenze RF localizzate o se la chiave Smart è schermata da oggetti metallici, il veicolo si potrebbe chiudere e bloccare e risultare poi impossibile da aprire nuovamente.



Rimuovere eventuali chiavi Smart aggiuntive dal veicolo prima di bloccarlo.

Nota: lo sportellino del bocchettone di rifornimento del carburante può essere aperto solo se l'allarme è disinserito.

CONFERMA DEL BLOCCAGGIO

Se non si è sicuri che il veicolo sia effettivamente bloccato e l'allarme inserito (con bloccaggio singolo o doppia chiusura), premere il tasto di bloccaggio della chiave Smart oppure, se è in dotazione il sistema di accesso senza chiave, sfiorare un sensore di bloccaggio della maniglia esterna di una portiera. I lampeggiatori di emergenza lampeggeranno una volta per indicare e confermare lo stato di bloccaggio corrente.

Nota: se il veicolo **non** è già bloccato con gli allarmi inseriti, premendo il tasto di bloccaggio si otterrà il bloccaggio singolo dello stesso. Se richiesto, premere nuovamente per attivare la doppia chiusura.

BLOCCAGGIO SINGOLO

Il bloccaggio singolo chiude il veicolo e impedisce l'apertura delle portiere dall'esterno. Le portiere possono sempre essere sbloccate e aperte usando le serrature e le leve di sbloccaggio interne delle portiere. In questo stato, è attivo solo l'allarme perimetrale (esterno). Se si effettua il bloccaggio singolo del veicolo e viene inserito l'allarme, quest'ultimo si mette a suonare se:

- Vengono aperti il cofano del vano motore, il portellone o una portiera.

In certi mercati, se è installata una suoneria a batteria, l'allarme entra in funzione anche eseguendo una delle azioni seguenti:

- Se viene scollegata la batteria del veicolo.
- Se si tenta di scollegare la sirena dell'allarme.

Nota: il bloccaggio singolo è utile ad esempio quando si viaggia in traghetto, quando gli animali che si trasportano devono essere lasciati a bordo del veicolo, quando è necessario lasciare aperto un cristallo.

DOPPIA CHIUSURA



Non eseguire mai la doppia chiusura del veicolo se a bordo vi sono persone, bambini o animali. In caso di emergenza, infatti, non sarebbero in grado di scendere dal veicolo e le squadre di soccorso non riuscirebbero a liberarli in tempi brevi.

La doppia chiusura blocca il veicolo e impedisce l'apertura delle portiere sia dall'interno che dall'esterno. Con la doppia chiusura non è possibile sbloccare né aprire le portiere dall'interno del veicolo.

Questa funzione offre una sicurezza aggiuntiva qualora si debba lasciare incustodito il veicolo. Non è possibile aprire il veicolo neanche rompendo un cristallo e azionando le serrature e le leve di sbloccaggio interne delle portiere.

Inoltre, la doppia chiusura attiva anche il sistema di allarme totale con il rilevamento intrusione (a seconda del mercato) e il rilevamento dell'inclinazione. Se il veicolo è bloccato con la doppia chiusura, l'allarme entra in funzione se:

- Vengono aperti il cofano del vano motore, il portellone o una portiera.
- Viene rilevato un movimento nell'abitacolo del veicolo.
- Il cristallo di un finestrino, del parabrezza anteriore o posteriore o del tettuccio vengono frantumati.
- Il veicolo viene sollevato o inclinato.

In certi mercati, se è installata una suoneria a batteria, l'allarme entra in funzione anche eseguendo una delle azioni seguenti:

- Viene scollegata la batteria del veicolo.
- Si tenta di scollegare la sirena dell'allarme.

Nota: in questo stato, se un cristallo è aperto potrebbe entrare in funzione l'allarme a causa del movimento delle correnti d'aria. Per questo motivo, prima di eseguire la doppia chiusura del veicolo verificare che tutti i cristalli siano completamente chiusi.

ERRORE DI BLOCCAGGIO

Quando si blocca il veicolo con la chiave Smart, se una o più portiere, il cofano vano motore o il portellone non sono completamente chiusi, oppure se l'accensione è inserita, il veicolo NON si bloccherà e si udrà un segnale acustico che indica un errore di bloccaggio. I lampeggiatori di emergenza NON emetteranno alcun lampeggio e gli specchietti retrovisori esterni (se abilitati) NON si ripiegheranno. Controllare che tutte le portiere, il cofano vano motore e il portellone siano chiusi correttamente. Assicurarsi che l'accensione sia disinserita e bloccare nuovamente il veicolo. Se l'errore di bloccaggio persiste, rivolgersi al proprio concessionario Land Rover/riparatore autorizzato.

CHIUSURA GLOBALE



Prima di azionare la chiusura globale, assicurarsi che non siano presenti bambini, animali o corpi estranei negli spazi lasciati dai cristalli rimasti aperti.

Assicurarsi che tutte le portiere siano chiuse. Premere e tenere premuto il tasto di bloccaggio della chiave Smart per 3 secondi. Il veicolo attiva il bloccaggio singolo e l'allarme viene inserito immediatamente. Dopo 3 secondi, tutti i cristalli aperti verranno chiusi.

BLOCCAGGIO SENZA CHIAVE



Non eseguire mai la doppia chiusura del veicolo se a bordo vi sono persone, bambini o animali. In caso di emergenza, infatti, non sarebbero in grado di scendere dal veicolo e le squadre di soccorso non riuscirebbero a liberarli in tempi brevi.



La chiave Smart potrebbe non essere rilevata qualora si trovi in un contenitore metallico oppure se dovesse essere schermata da un dispositivo con un display a cristalli liquidi retroilluminato, per esempio uno Smart Phone, un laptop (inclusa la borsa per il trasporto), una console per giochi, ecc.

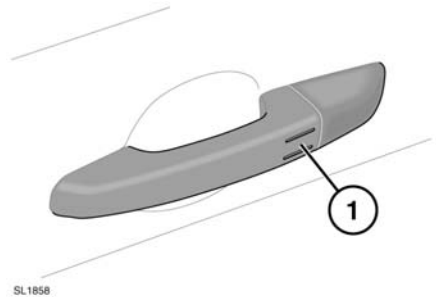

Il veicolo non si blocca automaticamente.

Nota: il bloccaggio senza chiave si attiva solo se la chiave Smart viene rilevata fuori dal veicolo. Se non è presente una chiave Smart, non si verifica alcun bloccaggio.

- Per eseguire il bloccaggio singolo del veicolo, toccare una volta il sensore di bloccaggio (1) della maniglia di una portiera. I lampeggiatori di emergenza emetteranno un lampeggio per confermare il bloccaggio. Gli specchietti retrovisori esterni con ripiegamento elettrico si ripiegheranno (se abilitati).
- Per eseguire la doppia chiusura, toccare (1) per due volte nel giro di 3 secondi. I lampeggiatori di emergenza emetteranno un doppio lampeggio per confermare (il secondo lampeggio sarà più lungo). Gli specchietti retrovisori esterni con ripiegamento elettrico si ripiegheranno (se abilitati). Potrebbe anche udirsi un segnale acustico di conferma (se abilitato).

Nota: quando si blocca il veicolo tramite il bloccaggio senza chiave, se una o più portiere, il cofano vano motore o il portellone non sono completamente chiusi, oppure se l'accensione è inserita, il veicolo NON esegue il bloccaggio. Non si udrà NESSUN segnale di avvertimento acustico dell'errore di bloccaggio. I lampeggiatori di emergenza NON emetteranno alcun lampeggio e gli specchietti retrovisori esterni (se abilitati) NON si ripiegheranno. Controllare che tutte le portiere, il cofano vano motore e il portellone siano chiusi correttamente. Assicurarsi che l'accensione sia disinserita e bloccare nuovamente il veicolo. Se l'errore di bloccaggio persiste, rivolgersi al proprio concessionario Land Rover/riparatore autorizzato.

CHIUSURA GLOBALE SENZA CHIAVE

Per avviare la chiusura globale dei cristalli (se abilitata), premere sul sensore di bloccaggio (1) per 3 secondi. In questo modo si effettuerà anche il bloccaggio singolo del veicolo e si attiverà l'allarme.

Nota: i cristalli si chiuderanno solo finché si terrà coperto il sensore (1). Per chiudere completamente il veicolo, continuare a premere sul sensore finché tutti i cristalli non saranno completamente chiusi.

BLOCCAGGIO ALLA PARTENZA

Il bloccaggio alla partenza blocca automaticamente tutte le portiere ad una velocità impostata quando il veicolo è in movimento. Questa funzione può essere abilitata/disabilitata attraverso la voce Chius. port. part. del menu Configuraz. veicolo. Vedere 65, MENU INFORMAZIONI E IMPOSTAZIONI DEL VEICOLO.

SELEZIONE DELLA MODALITÀ VALET

La modalità valet consente di guidare il veicolo, per esempio all'addetto di un parcheggio, ma tiene bloccato il bagagliaio e impedisce l'uso dello schermo a sfioramento. In questo modo, non è possibile accedere a numeri di telefono, indirizzi di navigazione e impostazioni del sistema audio.

Dal **Menu principale**, selezionare **Valet**.

Inserire un numero personale di identificazione (PIN) di quattro cifre (a propria scelta). Terminata l'operazione, toccare il tasto software **OK**.

Se si desidera cancellare il PIN, selezionare **Elimina**.

Una volta immesso il PIN, verrà richiesto di immetterlo nuovamente. Inserire lo stesso PIN e toccare **OK** per confermare.

Apparirà una schermata a comparsa, per confermare che il veicolo ora è in modalità valet.

PROTEZIONE DELLO SPAZIO DELL'ABITACOLO

La funzione di protezione dell'abitacolo del sistema d'allarme totale può essere temporaneamente disabilitata tramite la voce Sensori allarme del menu Configuraz. veicolo. Vedere **65, MENU INFORMAZIONI E IMPOSTAZIONI DEL VEICOLO**.

Nota: se la protezione dell'abitacolo viene temporaneamente disabilitata, verrà abilitata automaticamente la prossima volta che verrà effettuata la doppia chiusura del veicolo con la chiave Smart.

SUONERIA A BATTERIA

In certi mercati, il veicolo è dotato di una suoneria a batteria. Questo dispositivo si mette a suonare se viene scollegato, oppure se viene scollegata la batteria del veicolo, quando il sistema antifurto è inserito.

SENSORE DI INCLINAZIONE

Il sensore di inclinazione rileva eventuali variazioni dell'angolo del veicolo rispetto al terreno. Quando l'allarme è inserito e il veicolo è bloccato con la doppia chiusura, qualsiasi variazione dell'angolo del veicolo attiverà l'allarme dell'inclinazione.

Nota: i sensori di inclinazione possono essere disabilitati temporaneamente per la volta successiva in cui il veicolo verrà bloccato. Vedere **Sensori di allarme nella sezione 65, MENU INFORMAZIONI E IMPOSTAZIONI DEL VEICOLO**. I sensori saranno automaticamente abilitati la volta successiva in cui verrà eseguita la doppia chiusura con la chiave Smart.

SERRATURE E LEVE DI SBLOCCAGGIO DELLE PORTIERE

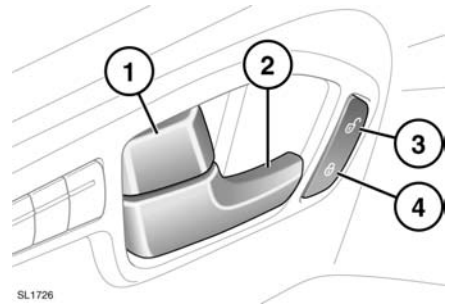

1. Premere una leva di bloccaggio per bloccare una portiera. Tirare indietro la leva per sbloccarla. Azionando una delle due leve di bloccaggio delle portiere anteriori si bloccano o sbloccano tutte le portiere.

2. Tirare una leva di sbloccaggio per aprire una portiera anteriore.

Per sbloccare e aprire una portiera posteriore, azionare innanzitutto la leva di bloccaggio, quindi tirare la leva di sbloccaggio.

3. Premere il tasto di sbloccaggio principale per sbloccare tutte le portiere e il portellone.

4. Con tutte le portiere chiuse, premere il tasto di bloccaggio principale per bloccare tutte le portiere e il portellone.

Nota: se il veicolo è stato bloccato con la chiave Smart, azionando la leva di sbloccaggio di una portiera interna si sblocca solamente tale portiera. Se si apre la portiera, si attiva l'allarme acustico.

Nota: se era stata azionata la doppia chiusura, le leve di sbloccaggio delle portiere interne non funzioneranno. Sarà necessario sbloccare il veicolo utilizzando la chiave Smart.