

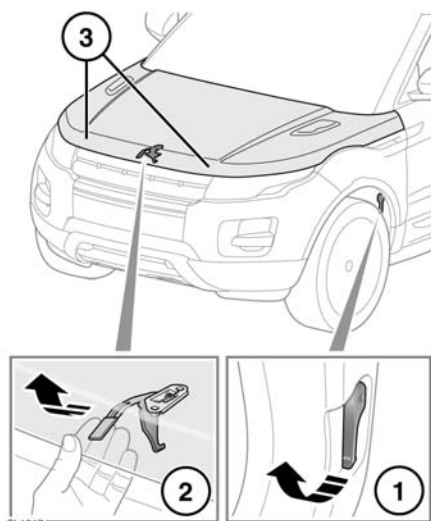

APERTURA E CHIUSURA DEL COFANO DEL VANO MOTORE



Apertura

1. Tirare la leva di rilascio del cofano, ubicata nella pedana anteriore sinistra.
2. Sollevare la leva del gancio di sicurezza del cofano, ubicata sotto al punto centrale del cofano vano motore, quindi sollevare quest'ultimo.

Chiusura

 **Non guidare se il vano motore è trattenuto solo dal gancio di sicurezza.**

3. Abbassare il cofano fino a quando il gancio di sicurezza non si innesta. Con entrambe le mani, esercitare una pressione verso il basso sul cofano fino a sentire lo scatto della chiusura. Controllare che entrambi i ganci siano innestati provando a sollevare la parte anteriore del cofano.

LIQUIDI TOSSICI

I liquidi utilizzati negli autoveicoli sono tossici e non devono essere né ingeriti né portati a contatto con ferite non rimarginate.

Per la propria sicurezza, leggere sempre e rispettare tutte le istruzioni riportate su etichette e contenitori.

OLIO MOTORE USATO

Il contatto prolungato con l'olio motore può dare luogo a gravi malattie della pelle, come dermatite e cancro. Lavarsi sempre accuratamente dopo il contatto.



È vietato inquinare i canali di scolo, i corsi d'acqua e il terreno. Servirsi dei centri di smaltimento autorizzati per smaltire l'olio usato e le sostanze chimiche tossiche.

PANORAMICA DEL VANO MOTORE

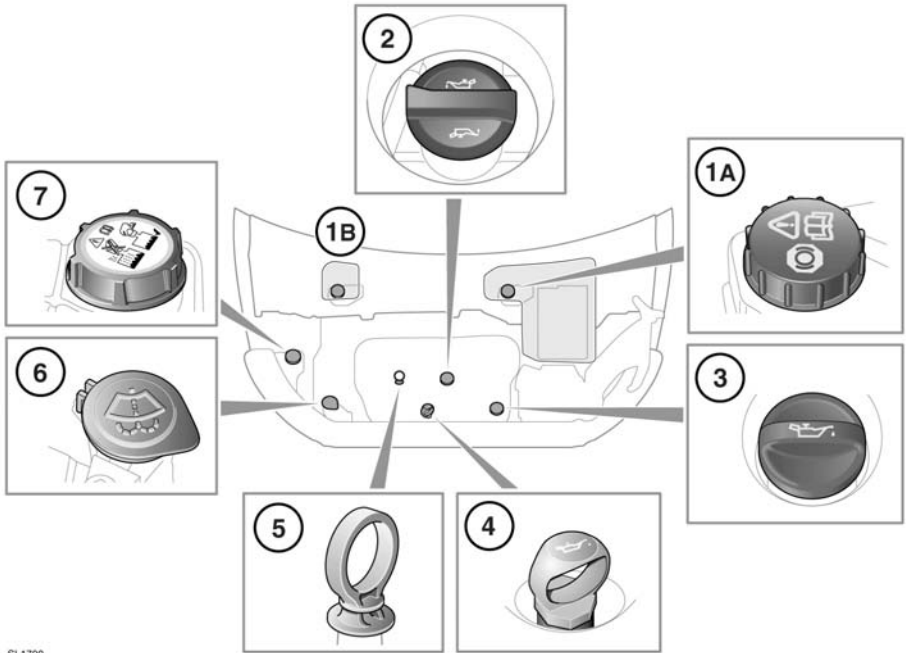

SL1700

Motore a benzina da 2.0L

1. Tappi dei serbatoi del liquido freni/frizione (sotto le protezioni):
 - A. Veicoli con guida a sinistra.
 - B. Veicoli con guida a destra.
2. Tappo del bocchettone di rifornimento olio motore.
5. Astina di livello dell'olio.
6. Tappo del bocchettone di rifornimento liquido lavavetro.
7. Tappo del bocchettone di rifornimento refrigerante motore.



Non guidare il veicolo se vi è la possibilità che un'eventuale perdita di liquido entri in contatto con una superficie molto calda, ad esempio lo scarico.

Motore diesel da 2.2L

1. Tappo del serbatoio del liquido freni/frizione (sotto le protezioni):
 - A. Veicoli con guida a sinistra.
 - B. Veicoli con guida a destra.
3. Tappo del bocchettone di rifornimento olio motore.
4. Astina di livello dell'olio.
6. Tappo del bocchettone di rifornimento liquido lavavetro.
7. Tappo del bocchettone di rifornimento refrigerante motore.

CONTROLLO DELL'OLIO MOTORE

❗ Controllare l'olio motore settimanalmente. Se si dovesse rilevare un calo significativo o improvviso del livello dell'olio, rivolgersi a un tecnico qualificato.

❗ Non lasciare mai scendere il livello dell'olio al di sotto del segno o della tacca inferiore sull'astina.

❗ Se appare il messaggio **LIVELLO OLIO MOTORE BASSO**, spegnere il motore non appena sia possibile farlo in condizioni di sicurezza e rivolgersi a un tecnico qualificato. Non avviare il motore fino a quando la causa non sarà stata corretta.

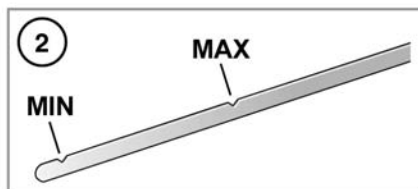
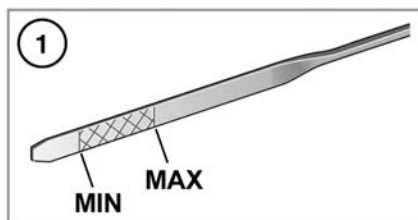

SL1767

1. Motore a benzina da 2.0L.
2. Astina di livello motore diesel da 2.2L.

PREPARATIVI PER IL CONTROLLO DELL'OLIO

Prima di controllare il livello dell'olio, assicurarsi che:

- Il veicolo sia parcheggiato in piano.
- L'olio motore è freddo.

Nota: se risulta necessario controllare il livello dell'olio a motore caldo, spegnere il motore e lasciare riposare il veicolo per 5 minuti per consentire all'olio di defluire nella coppa. Non avviare il motore.

A questo punto è possibile controllare il livello dell'olio, procedendo come segue:

1. Estrarre l'astina di livello e pulirne l'estremità con un panno privo di peli.
2. Inserire di nuovo fino in fondo l'astina ed estrarla per controllare il livello dell'olio.

In generale, attenersi alle seguenti istruzioni:

- Se il livello sull'astina è più vicino al segno o alla tacca superiore che a quello inferiore, non aggiungere olio.
- Se il livello sull'astina è più vicino al segno o alla tacca inferiore che a quello superiore, aggiungere 0,5 litri (1 pinta) di olio.
- Se il livello sull'astina è al di sotto del segno o tacca inferiore, per il motore diesel aggiungere 1,5 litri (2,6 pinte) di olio e, per il motore a benzina, 0,8 litri (1,4 pinte) di olio. Ricontrollare il livello una volta trascorsi 5 minuti.

RABBOCCO DELL'OLIO MOTORE

- ❗ La garanzia del veicolo può essere annullata in caso di danni causati dall'uso di olio non conforme alle specifiche richieste.
- ❗ L'utilizzo di olio non conforme alle specifiche richieste può determinare un'usura eccessiva del motore, un accumulo di morchia e di depositi e un aumento delle emissioni inquinanti. Può inoltre verificarsi un guasto del motore.
- ❗ L'aggiunta di una quantità eccessiva di olio può provocare gravi danni al motore. Aggiungere l'olio in piccole quantità e ricontrollare il livello per assicurarsi che il motore non sia riempito eccessivamente.

1. Togliere il tappo del bocchettone di rifornimento dell'olio.
2. Aggiungere olio per mantenere il livello tra i segni o le tacche **MIN** e **MAX** sull'astina di livello.
3. Pulire l'olio eventualmente fuoriuscito durante il rabbocco.
4. Controllare nuovamente il livello dell'olio dopo 5 minuti.

È essenziale utilizzare un olio con la specifica corretta, assicurandosi che sia adatto alle condizioni climatiche in cui si dovrà utilizzare il veicolo.

Nota: la quantità approssimativa necessaria per alzare il livello da **MIN** a **MAX** sull'astina di livello del motore a benzina è di 0,85 litri (1,5 pinte), mentre per il motore a gasolio è di 1,5 litri (2,6 pinte).

SPECIFICHE DELL'OLIO MOTORE

È importante utilizzare la specifica dell'olio corretta. Sui veicoli dotati di filtro antiparticolato per diesel (DPF), è necessario utilizzare gli oli specificati per evitare gravi danni al motore. Gli oli specificati allungano la vita utile del DPF.

Quando un veicolo nuovo viene venduto nei mercati in cui il carburante diesel ha un elevato contenuto di zolfo, il filtro DPF non viene montato e vengono specificati oli alternativi. Vedere **177, CONTENUTO DI ZOLFO**. L'uso di oli errati provoca gravi danni al motore.

La Land Rover consiglia l'uso di oli Castrol. Vedere **214, LUBRIFICANTI E LIQUIDI**.

CONTROLLO DEL LIVELLO DEL REFRIGERANTE MOTORE

- ❗ Se messo in funzione senza refrigerante, il motore subisce gravi danni.

Controllare il livello del refrigerante nel serbatoio ad espansione almeno una volta alla settimana o più frequentemente in caso di elevato chilometraggio o condizioni di esercizio particolarmente gravose. Controllare sempre il livello a sistema freddo.

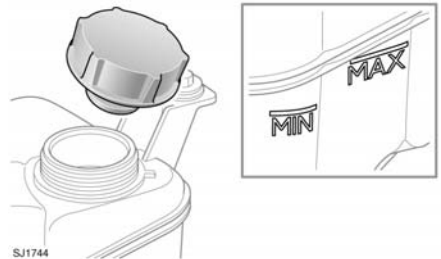

Verificare che il livello del refrigerante si mantenga tra i segni degli indicatori di livello **MIN** e **MAX** situati sul fianco del serbatoio ad espansione.

Se il livello si è abbassato improvvisamente, oppure se ha subito un calo notevole, fare esaminare il veicolo da un tecnico qualificato non appena possibile.

RABBOCCO DEL REFRIGERANTE



Non togliere mai il tappo del bocchettone di rifornimento se il motore è ancora caldo: la fuoriuscita improvvisa di vapore o acqua bollente può provocare gravi lesioni alla persona.



L'anticongelante è altamente infiammabile. Evitare che l'anticongelante possa entrare in contatto con fiamme libere o altre sorgenti d'innescio (ad esempio il motore caldo) in quanto potrebbe verificarsi un incendio.



Svitare il tappo del bocchettone di rifornimento lentamente, lasciando fuoriuscire la pressione prima di toglierlo completamente.



Se si viaggia in aree geografiche in cui la rete idrica contiene sale, ricordare di portare sempre una riserva di acqua dolce (piovana o distillata). Il rabbocco con acqua salata provoca gravi danni al motore.

Eseguire il rabbocco fino al segno dell'indicatore di livello **MAX** sul fianco del serbatoio ad espansione. Usare esclusivamente una miscela al 50% di acqua e antigelo Texaco XLC.

Nota: in caso di emergenza, e solo se l'anticongelante omologato non è disponibile, rabboccare il sistema di raffreddamento con acqua pulita, tenendo però presente che il veicolo sarà meno protetto dal gelo. Non rabboccare o rifornire con formule di anticongelante convenzionali. In caso di dubbi, consultare un tecnico qualificato.

Una volta completato il rabbocco, assicurarsi che il tappo venga serrato a fondo, ruotandolo fino a quando non scatta il dente di arresto.

ANTICONGELANTE REFRIGERANTE



L'anticongelante è tossico e può essere letale se ingerito: tenere i contenitori sigillati e fuori dalla portata dei bambini. Se si sospetta un'ingestione accidentale, rivolgersi immediatamente a un medico.



Se il liquido entra in contatto con la pelle o gli occhi, risciacquare immediatamente con abbondante acqua.



L'uso di anticongelante non omologato ha un effetto nocivo sul sistema di raffreddamento del motore e quindi sul ciclo di vita del motore stesso.



L'anticongelante danneggia le superfici verniciate; tamponare immediatamente il liquido eventualmente rovesciato con un panno assorbente e lavare l'area con una miscela di shampoo per autoveicoli e acqua.

L'anticongelante contiene importanti inibitori della corrosione. Il contenuto di anticongelante nel liquido refrigerante deve essere mantenuto al 50% \pm 5% durante tutto l'anno (non solo in presenza di clima freddo). Per assicurare che vengano mantenute le proprietà anticorrosive del liquido refrigerante, controllare il contenuto dell'anticongelante una volta all'anno e sostituirlo completamente ogni dieci anni, indipendentemente dalla distanza percorsa. Il mancato rispetto di questa precauzione può dare luogo alla corrosione del radiatore e dei componenti del motore.

La densità relativa della soluzione al 50% di antigelo, a 20 °C (68 °F) è di 1,068 e offre una protezione dal gelo fino a -40 °C (-40 °F).

CONTROLLO DEL LIQUIDO FRENI/ FRIZIONE



Se la corsa del pedale del freno risulta insolitamente lunga, oppure se si nota una perdita consistente di liquido dei freni, rivolgersi immediatamente a un tecnico qualificato. La guida in tali condizioni può dare luogo a un allungamento della distanza di frenata oppure al guasto completo dei freni.



Il liquido dei freni è altamente tossico: tenere i contenitori sigillati e fuori dalla portata dei bambini. Se si sospetta un'ingestione accidentale di liquido, rivolgersi immediatamente a un medico.



Se il liquido entra in contatto con la pelle o gli occhi, risciacquare immediatamente con abbondante acqua.



Il liquido dei freni è altamente infiammabile. Evitare che il liquido freni entri in contatto con fiamme libere o altre sorgenti d'innesco (per esempio un motore caldo).



Non guidare il veicolo se il livello del liquido è al di sotto del segno MIN.



Se la quantità di liquido nel serbatoio freni scende al di sotto del livello consigliato, sul gruppo strumenti si accende una spia rossa.

Nota: se la spia si accende mentre il veicolo è in marcia, arrestarlo non appena le condizioni di sicurezza lo consentono, azionando i freni con delicatezza. Controllare e rabboccare il livello del liquido se necessario.

Con il veicolo parcheggiato in piano, controllare il livello del liquido almeno una volta alla settimana oppure più frequentemente in caso di chilometraggio elevato o condizioni di funzionamento gravose.

Veicolo con guida a destra:

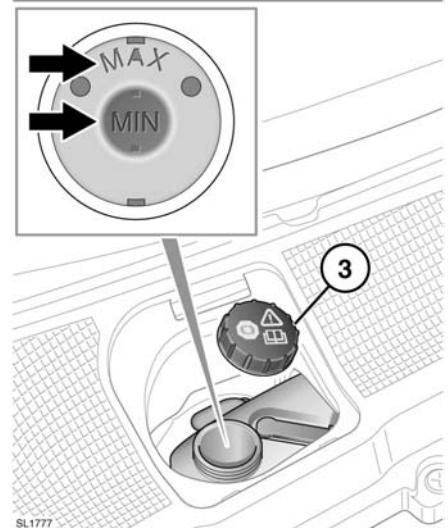
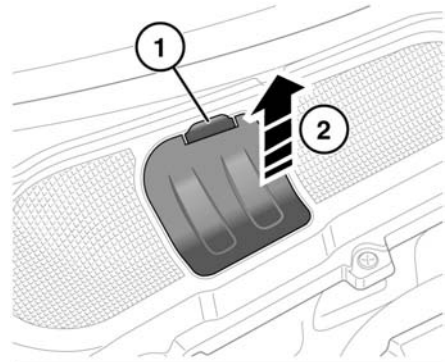

SL1777

1. Sganciare il fermo e tirare in avanti.
2. Tirare verso l'alto per sganciare e sollevare il coperchio dall'unità.
3. Pulire il tappo del bocchettone di rifornimento prima di rimuoverlo, al fine di evitare l'ingresso di sporco nel serbatoio. Togliere il tappo.

Il livello del liquido dei freni deve essere compreso tra il segno **MIN** e il segno **MAX**.

Controlli dei livelli dei liquidi

Guida a sinistra:

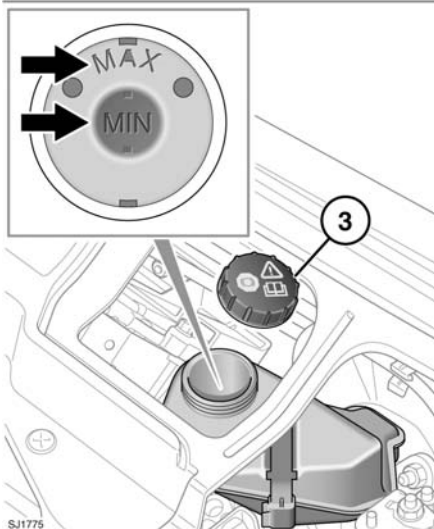
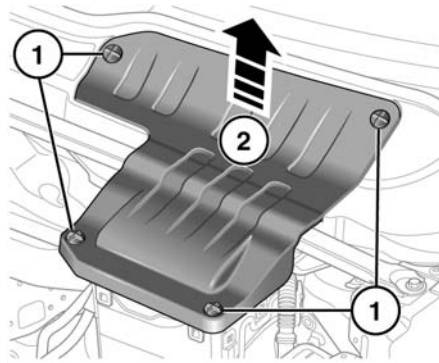

SJ1775

1. Rimuovere il coperchio della batteria. Ruotare i quattro elementi di fissaggio di 90 gradi in senso antiorario per liberarli.
2. Sollevare il coperchio dall'unità.
3. Pulire il tappo del bocchettone di rifornimento prima di rimuoverlo, al fine di evitare l'ingresso di sporco nel serbatoio. Togliere il tappo.

Il livello del liquido dei freni deve essere compreso tra il segno **MIN** e il segno **MAX**.

Nota: durante l'uso normale, è possibile che il livello del liquido scenda leggermente in seguito all'usura delle pastiglie dei freni, ma non dovrà comunque scendere al di sotto del segno **MIN**.

RABBOCCO DEL LIQUIDO FRENI/ FRIZIONE



Il liquido dei freni danneggia le superfici verniciate. Tamponare immediatamente con un panno assorbente l'eventuale liquido rovesciato e lavare l'area con una miscela di shampoo per autoveicoli e acqua.



Utilizzare esclusivamente liquido nuovo prelevato da un contenitore sigillato ermeticamente; i liquidi provenienti da contenitori aperti oppure precedentemente spurgati dal sistema contengono umidità che influenza negativamente le prestazioni e pertanto non devono essere utilizzati.



Eseguire il rabbocco con liquido freni Shell DOT4 ESL. Se non è disponibile, si può utilizzare un liquido freni DOT4 compatibile sintetico a bassa viscosità che soddisfi i requisiti delle specifiche ISO 4925 classe 6 e Land Rover LRES22BF03. Usare esclusivamente liquido di questo tipo e conforme a queste norme.



Non rabboccare il livello del liquido freni fino al segno massimo, a meno che siano state sostituite le pastiglie dei freni. In caso di dubbio, rivolgersi a un tecnico qualificato.

1. Rabboccare il serbatoio almeno fino al segno minimo.
2. Rimettere il tappo del serbatoio.
3. Rimontare il coperchio del serbatoio.

CONTROLLO DEL LIQUIDO LAVAVETRO



Evitare che il liquido lavavetro venga a contatto con fiamme libere o fonti di accensione.



Se il veicolo viene utilizzato a temperature inferiori a 4 °C (40 °F), utilizzare un liquido lavavetro con protezione antigelo.



Usare solo liquido lavavetro omologato.



Prestare attenzione a non provocare versamenti, in particolare se si utilizza una concentrazione non diluita o molto alta. In caso di versamento del liquido, lavare immediatamente con acqua l'area interessata.

RABBOCCO DEL LIQUIDO LAVAVETRO

Il serbatoio del lavavetro alimenta i getti del lavavetro anteriore e posteriore, e i getti dei lavafari.

Controllare e rabboccare il livello del serbatoio almeno una volta alla settimana. Rabboccare sempre con liquido lavavetro in modo da impedirne il congelamento.

Periodicamente, azionare gli interruttori del lavavetro per controllare che gli ugelli siano liberi e orientati adeguatamente.

1. Pulire il tappo del bocchettone di rifornimento prima di rimuoverlo, al fine di evitare l'ingresso di sporco nel serbatoio.
2. Togliere il tappo del bocchettone.
3. Rabboccare il serbatoio finché non si arriva a vedere il liquido nel collo del bocchettone.
4. Riposizionare il tappo del bocchettone.

GETTI DEL LAVAVETRO OTTURATI



Non azionare i getti del lavavetro durante lo sbloccaggio o la regolazione. Il liquido del lavavetro può provocare irritazione agli occhi e alla pelle. Leggere e osservare sempre le istruzioni del produttore del liquido.

Se un getto del lavavetro si ottura, servirsi di un sottile filo metallico e inserirlo nel getto per sbloccarlo. Una volta sbloccato il getto, ricordare di estrarre completamente il filo metallico.