

发动机机油检查

❗ 每周检查一次发动机机油。如果发现机油油位大幅或突然下降，应向具备资格的人员寻求帮助。

❗ 如果显示信息 **OIL PRESSURE LOW**（机油压力过低），请在安全的情况下尽快停止发动机，然后向具备资格的人员寻求帮助。在校正故障之前，不要启动发动机。

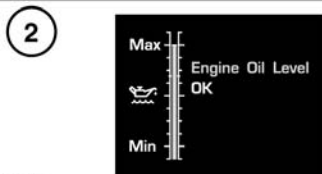
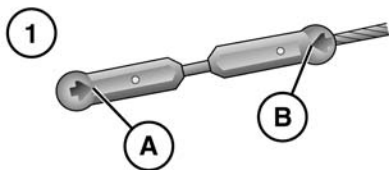

1. 3.6 升 V8 柴油发动机油尺

- A. 低位标记
- B. 高位标记

2. 汽油发动机和 4.4 升柴油发动机机油油位显示。

机油检查准备

在检查机油油位前，确保：

- 将车辆停放在水平地面上。
- 发动机机油为冷态（仅限 3.6 升柴油发动机）。
- 发动机机油为热态，且处于工作温度（仅限汽油发动机和 4.4 升柴油发动机）。
- 发动机关闭 15 分钟，以便让机油回流到油底壳。不要启动发动机。机油油位没有稳定之前，不能进行准确的检查。

3.6 升柴油发动机

此后可按下列方式来检查机油油位：

1. 取出量油尺，并用不起毛的布将尺片擦干。
2. 将油尺再次完全插入机油箱，然后取出检查油位。切莫让机油油位降低到低于量油尺上的下标记或槽口。

作为一般指导意见，如果量油尺上显示的油位：

- 更接近高位标记，则不要添加机油。
- 更接近低位标记，请添加 0.5 升（1 品脱）机油。
- 处于或低于低位标记，请添加 1 升（1.75 品脱）机油，并在 5 分钟后重新检查油位。

SL1392

汽油发动机和 4.4 升柴油发动机

此后可按下列方式来检查机油油位：

1. 打开点火开关（不启动发动机）。
2. 确保选择驻车档（P）。
3. 使用驾驶者信息菜单控制按钮来选择 **Service menu**（保养菜单）。
4. 从保养菜单中选择 **Oil level display**（机油油位显示）。当前的机油油位状态和添加建议显示在仪表板中。
5. 按说明添加。

计量表右侧的信息向您说明可能需要采取的措施。

如果机油油位处于要求的工作范围内，则会显示信息 **Engine Oil Level OK**（发动机机油油位正常）。不要向发动机内添加任何剂量的机油。

如果机油油位低于要求的工作范围，则会显示一条向您说明机油添加剂量的信息，例如 **Add 0.5 Litre**（添加 0.5 升）。按建议的剂量添加机油。

如果显示信息 **Engine Oil Level Overfilled**（发动机机油油位加注过量），请立即向具备资格的人员寻求帮助。不要行车，否则会导致发动机严重损坏。

如果显示信息 **Engine Oil Level Underfilled**（发动机机油油位加油不足），请添加 2 升（3.5 品脱）机油，等待 10 分钟后再次检查油位。

如果显示信息 **Engine Oil Level Not Available**（发动机机油油位不可用），则表明机油油位正在稳定过程中。关闭点火开关，等待 10 分钟，然后再次检查机油油位显示。

如果显示警告信息 **ENGINE OIL LEVEL MONITOR SYSTEM FAULT**（发动机机油油位监测系统故障），请向具备资格的人员寻求帮助。

加注机油



如果损坏是由于使用不符合所要求规格的机油所致，则可能导致您的车辆保修失效。



使用不符合要求规格的机油可能导致发动机过度磨损，形成残渣和沉淀物，并增加污染。还可能导致发动机出现故障。



机油加注过量可能导致发动机严重损坏。应每次少量添加机油然后重新检查油位，以确保发动机机油加注不会过量。

1. 取下机油加注口盖。
2. 根据机油检查过程确定的量添加机油。
3. 清除加油期间溢出的所有机油。
4. 10 分钟（汽油发动机）或 5 分钟（柴油发动机）后再次检查油位。

务必使用适合车辆行驶条件的规格正确的机油。

注意：对于所有车型而言，将油位从量油尺上的 **MIN**（最低）升高到 **MAX**（最高）所需要的大致油量为 2 升（3.5 品脱）。

发动机机油规格

务必使用正确的机油规格。装有柴油颗粒过滤器（DPF）的车辆必须使用规定的机油，否则会导致发动机严重受损。规定的机油确保 DPF 使用寿命最大化。

新车销售到柴油含硫量较高的市场时，没有安装 DPF，并将指定替代机油。请参阅 **186, 含硫量**。使用不正确的机油将会导致发动机严重受损。



Land Rover 建议 Castrol 机油。

请参阅 **214, 润滑剂与油液**。

冷却液液位检查



在没有冷却液的情况下运行发动机会导致发动机严重损坏。

膨胀箱中的冷却液液位应每周至少检查一次（在长距离行驶或严苛操作条件下检查更为频繁）。切记始终在系统处于冷态时检查液位。

确保冷却液液位位于膨胀箱侧壁上的 COLD FILL RANGE（冷态加注范围）指示标记之间。请忽略在膨胀箱顶部看到的冷却液。

如果液位突然下降或大幅下降，请立即安排具备资格的技术人员对车辆进行检查。

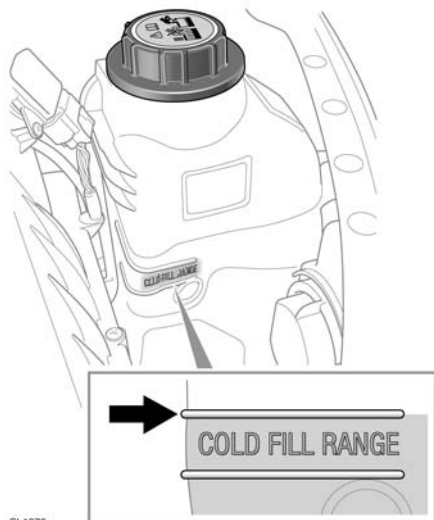

SL1376

加注冷却液



切莫在发动机处于高温时取下加注口盖，逸出蒸汽或滚烫的水可造成严重的人身伤害。



避免将防冻剂溅洒到高温发动机上，这可能会导致发生火灾。



缓慢旋开加注口盖，等待压力释放完后才完全取下。



在水源含盐的地域行驶时，应始终确保携带新鲜水（雨水或蒸馏水）。加注含盐的水会造成发动机严重损坏。

加注到位于膨胀箱侧壁上的 COLD FILL RANGE（冷态加注范围）的上限液位指示标记处。只采用水和 Castrol SF 防冻剂各占 50% 的混合液。

在紧急情况下——且只有在无法获得认可的防冻剂时——采用清水加满冷却系统，但应提防由此造成的防冻能力的下降。不要采用传统配方防冻剂进行补加或重新加注。如有疑问，请咨询具备资格的技术人员。

完成加注后，通过转动盖子至棘齿盖子发出嘀哒一声，确保盖子完全拧紧。

防冻剂



防冻剂有毒，吞食可致命。请将容器密封保存，放在儿童接触不到的地方。如果怀疑意外误食，请立即就医。



如果接触皮肤或进入眼睛，请立即用大量清水进行冲洗。



使用未经认可的防冻剂会给发动机冷却系统带来不利影响，从而缩短发动机的寿命。





防冻剂会损坏油漆面，应立即使用吸水布吸取任何溅出液，并用汽车香波和水的混合液清洗该区域。

防冻剂含有重要的腐蚀抑制剂。冷却液的防冻剂含量必须常年维持在 $50\% \pm 5\%$ （不只是在寒冷气候条件下才维持在这一范围）。为确保冷却液的防腐性能得到保持，应每年检查一次防冻剂含量，而且不管行驶里程如何，每隔十年应全部更换。未能做到这一点会导致散热器和发动机元件发生腐蚀。

在 20°C (68°F) 时，50% 防冻溶液的比重为 1.068，防冻效果低至 -40°C (-40°F)。

制动液检查

 如果制动踏板行程过长，或者发现任何显著的制动液损失，请立即向具备资格的人员寻求帮助。在此种情况下驾驶可能导致刹车距离过长，甚至制动器完全失效。

 制动液有高毒性。请将容器密封保存，放在儿童接触不到的地方。如果怀疑误食，请立即就医。

 如果接触皮肤或进入眼睛，请立即用大量清水进行冲洗。

 注意不要让液体飞溅到炽热的发动机上 — 可能会导致发生火灾。

 如果液位低于 **MIN**（最低）标记，请勿驾驶机动车。

 如果制动液储液罐中的液位下降到低于建议的液位，仪表组中的红色警告指示灯将会点亮。

注意：如果在车辆行驶过程中警告指示灯亮起，请缓慢实施制动，在安全许可的情况下尽快将车辆停下。检查制动液液位，必要时加满。

至少每周检查一次液位（在行驶里程较高或驾驶环境恶劣情况下应更加频繁），检查时将车辆停驻在平地上。

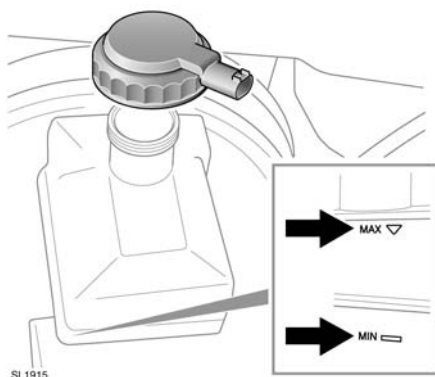

无需拆下加注口盖，通过透明储液罐侧面查看液位。

制动液液位必须位于 **MAX**（最高）和 **MIN** 标记之间。

加注制动液

❗ 制动液会损坏油漆表面。立即用吸水布吸收所有溢出液，并用汽车香波与水的混合液清洗该区域。

❗ 仅使用来自密封容器的新油液（来自自己开启容器的油液或从系统中流出的油液已经吸收了湿气，这样的油液会对性能产生负面影响，因此不得使用）。

1. 拆下之前清洁加注口盖，以防脏物进入储液罐。
2. 取下加注口盖。
3. 采用 Shell DOT4 ESL 制动液加注储液罐，直到油位至少达到 **MIN**（最低）标记。如果不能获得 Shell DOT4 ESL，也可采用一种符合 ISO 4925 class 6 标准和 Land Rover LRES22BF03 要求的低粘度 DOT4 制动液。

❗ 不得将制动液加注到最高标记，除非更换了刹车片。如果不确定，请向具备资格的人员寻求帮助。

4. 盖回加注口盖和储液罐盖。

助力转向液检查

⚠️ **助力转向液毒性极高。请保持容器处于密封状态并放置于儿童接触不到的地方。如果怀疑误食，请立即就医。**

⚠️ **如果接触皮肤或进入眼睛，请立即用大量清水进行冲洗。**

❗ 如果液位下降到 **MIN** 标记以下，请不要启动发动机。否则，可能会导致转向泵严重损坏。

❗ 如果发现明显的液位下降，应立即向具备资格的人员寻求帮助。否则，可能会导致转向泵严重损坏。

❗ 如果油液损失是慢慢积累起来的，可将储液罐加注到上油位标记处，以便能够将车开到维修机构处进行检查。然而，我们建议您在驾驶车辆之前向具备资格的人员寻求帮助。

让车辆处于水平地面上，在发动机关闭且系统处于冷态的情况下，检查并加注油液。确保停下车辆后没有转动方向盘。

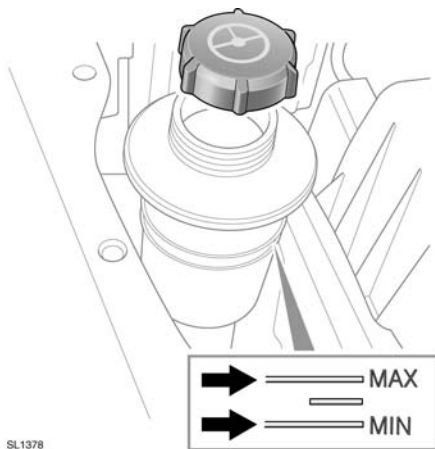

SL1378

可以通过半透明的储液罐罐体看到液位。液位应位于 **MIN** 和 **MAX**（最高）标记之间。

加注转向液

❗ 助力转向液会损坏油漆表面。立即用吸水布吸收所有溢出液，并用汽车香波与水的混合液清洗该区域。

❗ 不要将储液罐加注到液位高于 **MAX**（最高）标记。

1. 拆下之前清洁加注口盖，以防脏物进入储液罐。
2. 取下加注口盖。
3. 采用 Texaco Cold Climate PSF 油液 14315，加注储液罐至液位处于 **MIN**（最低）和 **MAX** 标记之间。
4. 盖回加注口盖。

清洗液检查

⚠ 有些挡风玻璃清洗产品易燃，特别是高浓度或未经稀释的液体接触火花时。不要让挡风玻璃清洗液与明火或火源接触。

⚠ 如果在低于 4°C (40°F) 的温度下操作车辆，请使用具有防冻保护功能的清洗液。在寒冷气候条件下，未能使用具有防冻功能的清洗液可能导致视线受阻，增加撞车风险。

❗ 不要在清洗器储液罐中使用防冻剂或醋 / 水溶液，防冻剂会损坏油漆表面，而醋则会损坏挡风玻璃清洗泵。

❗ 如果在车身面板上洒上挡风玻璃清洗液，车身面板可能会变色。小心避免溢出，尤其是在使用未经稀释或高浓度液体的情况下。如果发生溢出，请立即用水清洗喷洒区域。

加注清洗液

清洗器储液罐为前后挡风玻璃清洗器喷嘴和前照灯清洗器喷嘴供应清洗液。

至少每周检查和加满储液罐液位。始终加满挡风玻璃清洗液以防止冻结。

定期操作清洗器开关，以便检查喷嘴是否堵塞、喷射方向是否正常。

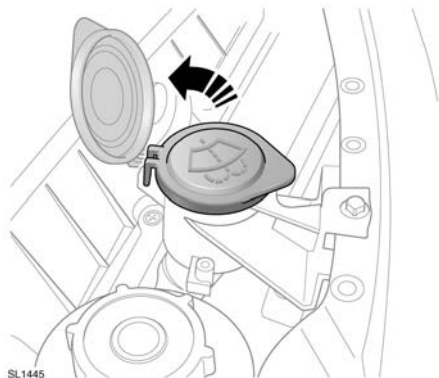

1. 拆下之前清洁加注口盖，以防脏物进入储液罐。
2. 取下加注口盖。
3. 加注储液罐，直到可在加注口颈处观察到油液为止。
4. 盖回加注口盖。