

EMPFOHLENE ANHÄNGERGEWICHTE

Maximal zulässiges Anhänger­gewicht	Straßenfahrten	Geländefahrten
Ungebremste Anhänger	750 kg (1.650 lb)	750 kg (1.650 lb)
Anhänger mit Auflaufbremsen	2.000 kg (4.400 lb)*	750 kg (1.650 lb)
Anhängerstützlast	150 kg (330 lb)	–
Anhängerstützlast – nur Australien	350 kg (770 lb)	–

* Für Dieselfahrzeuge in Ägypten, Algerien, Indien, Libyen, Marokko, Pakistan und Tunesien beträgt das zulässige Anhänger­gewicht mit Auflaufbremsen 1.500 kg (3.307 lb).

Zu weiteren Einzelheiten über Fahrzeuggesamtgewicht, Gespanngewicht, Achslasten und maximaler Nutzlast siehe Seite **176, GEWICHTE**.

Hinweis: Beim Ziehen eines Anhängers kann das maximal zulässige Fahrzeuggesamtgewicht um maximal 100 kg (220 lb) erhöht werden, wenn eine Geschwindigkeit von 100 km/h (60 mph) nicht überschritten wird.

Hinweis: Beim Berechnen der Hinterachslast die Anhängerstützlast, die Last im Kofferraum des Fahrzeugs, die Last auf dem Dachgepäckträger und das Gewicht der Rücksitzinsassen berücksichtigen.

ELEKTRISCHER ANSCHLUSS DES ANHÄNGERS



Nur zugelassene elektrische Stromkreise in gutem Zustand an die Anhängersteckdose anschließen.



Ist ein Anhänger elektrisch angeschlossen und werden die Blinker des Fahrzeugs betätigt, blinkt die Anhänger-Warnleuchte im Takt mit den Blinkleuchten.

GESPANNBETRIEB



Niemals das zulässige Höchstgewicht für Fahrzeug oder Anhänger überschreiten. Dies kann zu schnellerem Verschleiß und Fahrzeugschäden führen. Außerdem können Stabilität und Bremsleistung des Fahrzeugs beeinträchtigt werden, was zu Kontrollverlust und einem verlängerten Bremsweg und u. U. zu Überschlagen des Fahrzeugs oder anderen Unfällen führen kann.



Nur von Land Rover zugelassenes Anhängerzubehör verwenden, um Fahrverhalten und Stabilität zu erhalten.



Zum Ziehen eines Anhängers niemals Abschleppösen oder Verzurrpunkte verwenden. Sie sind nicht für diesen Zweck bestimmt und könnten versagen, was zu schweren bzw. tödlichen Verletzungen führen kann.

NIVELLIERUNG

Für den Erhalt der Fahrzeugstabilität ist es wesentlich, dass der Anhänger so beladen wird, dass er parallel zum Boden bleibt. Dies ist besonders wichtig, wenn doppelachsige Anhänger gezogen werden.

WICHTIGE PRÜFUNGEN BEIM GESPANNBETRIEB

- Bei Berechnung des Gesamtgewichts sowohl das Gewicht des Anhängers als auch das Gewicht der Last berücksichtigen.
- Wenn die Last zwischen Fahrzeug und Anhänger aufgeteilt werden kann, wird die Stabilität verbessert, wenn mehr Gewicht in das Fahrzeug geladen wird. Die zulässigen Höchstgewichte für das Fahrzeug nicht überschreiten.
- Den Druck der Hinterreifen des Zugfahrzeugs auf die Werte für maximale Fahrzeuglast erhöhen.
- Sicherstellen, dass der Reifendruck des Anhängers den Empfehlungen des Anhängerherstellers entspricht.
- Hat das beladene Fahrzeug das zulässige Fahrzeuggesamtgewicht erreicht, ist die Anhängerstützlast auf 150 kg (330 lb) begrenzt. Siehe Seite **176, GEWICHTE**.
- Sollte es erforderlich sein, die Anhängerstützlast bis auf maximal 250 kg (550 lb) zu erhöhen, muss die Fahrzeuglast entsprechend reduziert werden. Dadurch wird gewährleistet, dass das Fahrzeuggesamtgewicht und die zulässige Hinterachslast nicht überschritten werden.
- Sicherstellen, dass ein geeignetes Abreißseil oder eine zusätzliche Kupplung verwendet werden. Siehe hierzu die Anleitung des Anhängerherstellers.
- Sicherstellen, dass der Kugelkopf der Anhängerkupplung gesichert ist.
- Funktion der gesamten Anhängerbeleuchtung prüfen.



Das Abreißseil nicht um den Kugelkopf legen, da es abrutschen kann.



Zulässiges Gesamtgewicht, zulässige Hinterachslast, zulässiges Anhängergewicht und -stützlast nicht überschreiten. Das Überschreiten dieser Höchstwerte kann zu Instabilität und Kontrollverlust führen.

Nur Australien:

- **Reifendruck** – Den Druck der Hinterreifen des Zugfahrzeugs auf die Werte für das Fahrzeuggesamtgewicht erhöhen.
- **Stützlast** – Mindestens 7 % des Gesamtgewichts des Wohnwagens/Anhängers bis maximal 350 kg (722 lb).

ABMESSUNGEN DER ANHÄNGERKUPPLUNGS-BEFESTIGUNGSPUNKTE

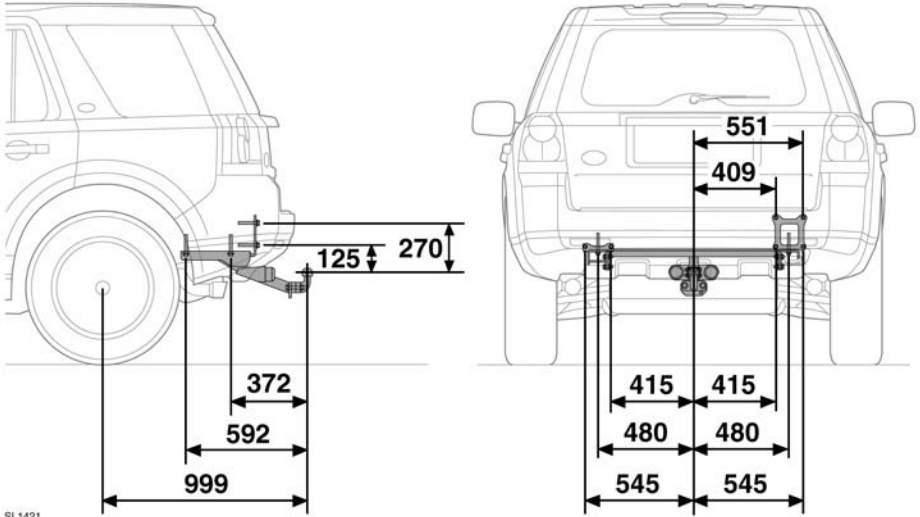

SL1421