

## ANNEAUX DE REMORQUAGE AVANT ET ARRIERE



Les anneaux de remorquage à l'avant et à l'arrière du véhicule sont prévus **uniquement pour le dépannage du véhicule sur route**. Toute autre utilisation pourrait **endommager le véhicule et entraîner des blessures graves**.



Avant de conduire en tout-terrain, retirez les caches des anneaux de remorquage avant et arrière pour éviter de les abîmer ou de les perdre.

## DEPANNAGE TOUT-TERRAIN



Si vous souhaitez utiliser les anneaux de remorquage lors d'un dépannage tout-terrain, vous devez absolument suivre un stage de formation sur les techniques de dépannage relatives à la conduite tout-terrain.

Pour plus d'informations sur les stages de formation destinés à la conduite tout-terrain, veuillez consulter le site <http://www.landroverexperience.com>.

## ANNEAU DE REMORQUAGE AVANT

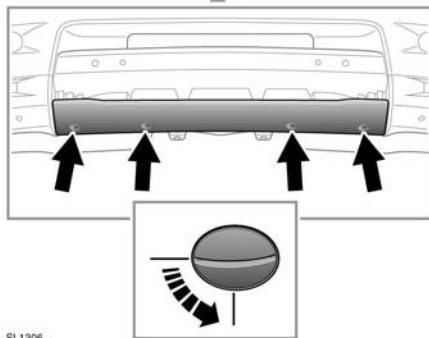
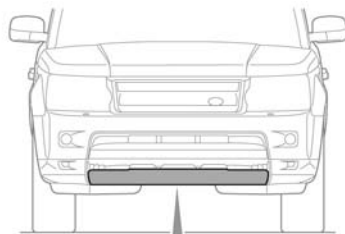

SL1306

L'anneau de remorquage avant se trouve derrière un panneau amovible dans la partie inférieure du pare-chocs avant.

1. Faites pivoter les fixations de 90 degrés dans le sens inverse des aiguilles d'une montre à l'aide d'une pièce (ou objet similaire).
2. Pour retirer le cache, abaissez le bord supérieur et tirez le cache vers l'avant.
3. Pour reposer le cache, placez-le en position et veillez à ce que les deux pattes du bord inférieur s'engagent dans les trous du panneau de carrosserie.
4. Fixez le cache en position en tournant chaque fixation de 90 degrés dans le sens des aiguilles d'une montre.

# Remorquage du véhicule

## ANNEAU DE REMORQUAGE ARRIERE

L'anneau de remorquage arrière se trouve derrière un panneau amovible dans la partie inférieure du pare-chocs arrière.

L'anneau de remorquage arrière peut être utilisé pour remorquer un autre véhicule si nécessaire.

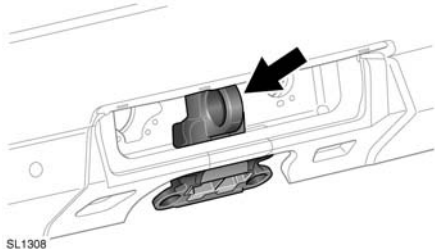
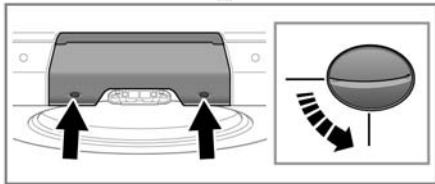
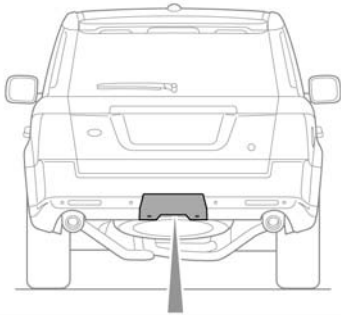

SL1308

1. Faites pivoter chaque fixation de 90 degrés dans le sens inverse des aiguilles d'une montre à l'aide d'une pièce (ou objet similaire) pour libérer le bord inférieur.
2. Faites pivoter le cache pour détacher les crochets de la partie supérieure.
3. Retirez le cache.
4. Pour reposer le cache, placez-le en position et veillez à ce que les quatre crochets du bord supérieur s'engagent dans les trous du panneau de carrosserie.
5. Tournez les fixations de 90 degrés dans le sens des aiguilles d'une montre pour fixer le cache.

## REMORQUAGE DU VEHICULE SUR LES QUATRE ROUES



**Ne retirez pas la clé intelligente du véhicule car la colonne de direction se verrouillerait.**



**Pensez d'abord à déverrouiller la colonne de direction si vous devez débrancher la batterie du véhicule. Il est impossible de déverrouiller la colonne de direction une fois la batterie débranchée.**



**Si le moteur ne peut pas tourner lors du remorquage du véhicule, les systèmes d'assistance au freinage et de direction assistée seront inactifs. Cela implique que des efforts beaucoup plus importants seront nécessaires pour diriger ou arrêter le véhicule et que les distances de freinage seront plus longues.**



Le véhicule doit être remorqué en marche avant uniquement et avec les quatre roues au sol. Le remorquage en marche arrière sur deux roues pourrait sérieusement endommager la transmission.



Le véhicule ne doit être remorqué que sur une distance maximale de 50 km (30 mi) et à une vitesse ne dépassant pas 50 km/h (30 mi/h). Tout dépassement de ces limites pourrait avoir de sérieuses répercussions sur la transmission.



Ne remorquez pas le véhicule s'il est impossible de sélectionner le point mort ou si le différentiel électronique arrière est bloqué en position de verrouillage.

Votre véhicule dispose d'une transmission permanente à quatre roues motrices et il est équipé d'un dispositif de verrouillage de la direction. Pour éviter d'endommager votre véhicule, suivez avec attention la procédure suivante :

1. Fixez le dispositif de remorquage du véhicule dépanneur sur le point de remorquage avant.
2. Serrez le frein de stationnement et mettez le contact.
3. Appuyez sur la pédale de frein et mettez le levier de vitesses au point mort.
4. Coupez le contact et laissez la clé intelligente dans un endroit sécurisé du véhicule.
5. Vous pouvez établir le contact pour allumer les indicateurs de direction, les feux stop etc.
6. Avant de remorquer le véhicule, desserrez le frein de stationnement.



Le fait de laisser le contact pendant une période prolongée risque de décharger la batterie du véhicule.

## APRES UN REMORQUAGE DU VEHICULE SUR LES QUATRE ROUES

1. Serrez le frein de stationnement.
2. Mettez le contact et appuyez sur la pédale de frein.
3. Placez le levier de vitesses automatique sur P (stationnement).
4. Coupez le contact et retirez la clé intelligente du véhicule.
5. Retirez le dispositif de remorquage et reposez le cache sur l'anneau de remorquage avant.



**Faites preuve d'une grande prudence lorsque vous détachez l'équipement de remorquage. Le véhicule pourrait bouger et causer des blessures graves.**