

POSE DU TOIT SOFT TOP

Note : Il est préférable d'être deux pour poser le toit Soft Top.



SL.1263

Le cadre du toit installé, posez la bâche sur le hayon ouvert.

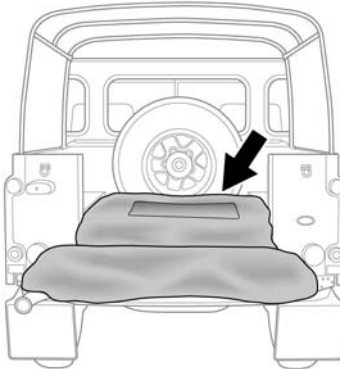

SL.1264

Dépliez la bâche dans la zone de chargement.

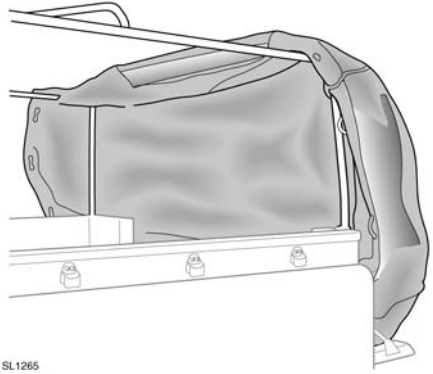

SL.1265

En commençant par l'arrière, soulevez la bâche au-dessus du cadre en veillant à ce que la vitre avant vienne se placer contre la vitre de l'habitacle.

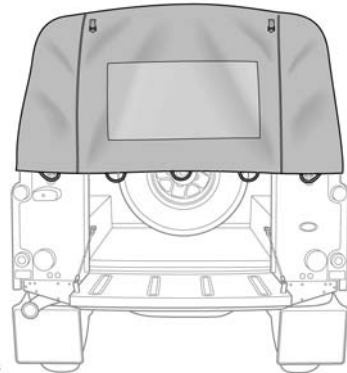

SL.1266

Avant de fixer la bâche sur le véhicule, veillez à ce que l'ensemble soit conforme à l'illustration ci-dessus.

Toit Soft Top

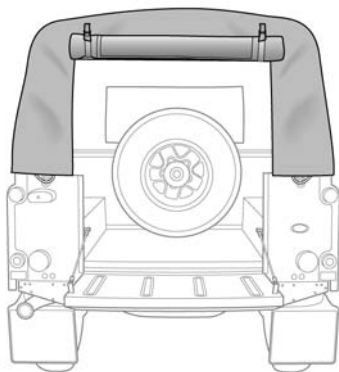

SL1267

Enroulez la lunette arrière et attachez-la à l'aide des sangles.

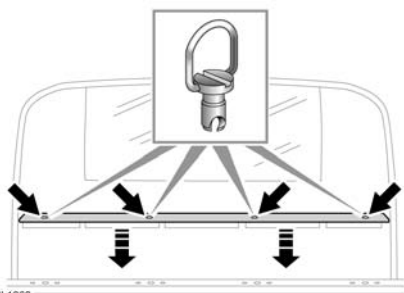

SL1268

Retirez la roue de secours.

Insérez la bande de fixation en métal dans la poche en tissu située sous la vitre de l'habitacle. Alignez les trous de la bande sur ceux de la carrosserie et insérez les quatre tendeurs de la bâche. Tournez les tendeurs dans le sens des aiguilles d'une montre pour fixer la bande.

Reposez la roue de secours.

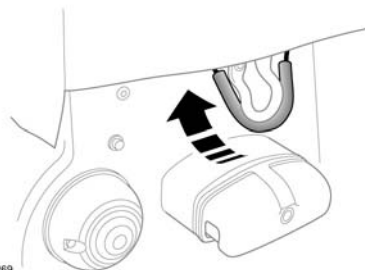

SL1269

Tirez sur les deux boucles en caoutchouc pour les fixer sur les crochets situés au-dessus des feux arrière.

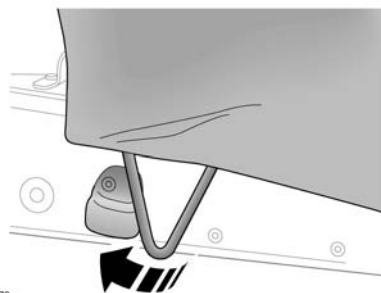

SL1270

En commençant par l'avant de la bâche, enroulez la corde de maintien autour de chaque crochet sur tout le pourtour du véhicule. Fixez correctement la corde sur chaque crochet avant de passer au crochet suivant.

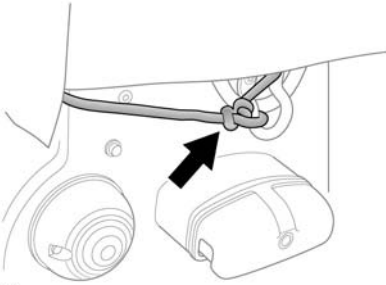

SL1271

Fixez la corde sur le crochet situé au-dessus des feux arrière.

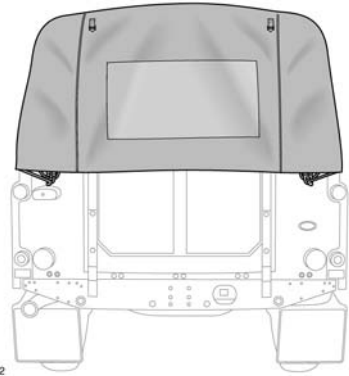

SL1272

Déroulez la lunette arrière et fermez les deux fermetures éclair.

Fermez le hayon puis passez les boucles en caoutchouc sur les crochets.

Note : Pour retirer la bâche, suivez la même procédure dans le sens inverse.