



VITRES ELECTRIQUES

 Avant de relever une vitre, vérifiez que tous les occupants sont suffisamment éloignés de toute vitre ouverte. Des blessures graves voire mortelles pourraient se produire.

 Veillez à emporter le clé de contact avec vous lorsque vous laissez des occupants dans le véhicule. Cela permettra d'éviter l'actionnement intempestif des vitres qui pourrait entraîner des blessures.

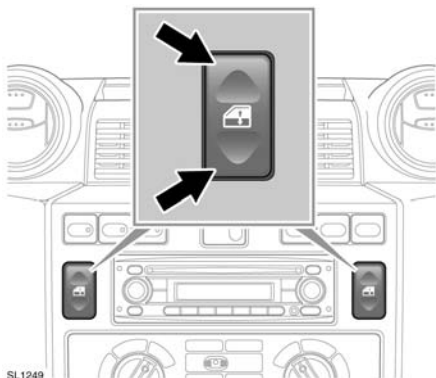

SL1249

Avec le contact établi ou le moteur en route,

- appuyez sur la partie inférieure du commutateur pour abaisser une vitre.
- Appuyez sur la partie supérieure du commutateur pour relever une vitre.
- Relâchez le commutateur pour interrompre le mouvement de la vitre.

VITRES COULISSANTES

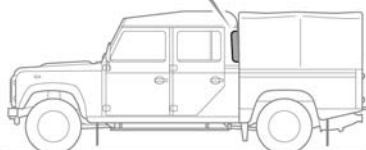
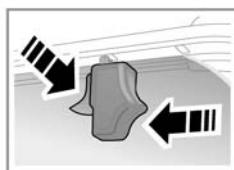
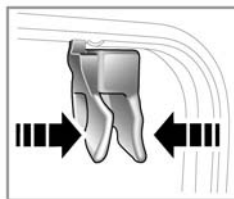

SL1250

Comprimez le mécanisme de verrouillage et faites coulisser la vitre dans la position désirée. Relâchez le verrou et veillez à ce que le loquet soit bien enfoncé dans une douille de verrouillage.

OUVERTURE ET FERMETURE DU TOIT OUVRANT



Veillez à ce que rien ne bloque l'ouverture ou la fermeture du toit ouvrant.



Les passagers ne doivent pas passer tout ou partie de leur corps par l'ouverture de toit ouvrant lorsque le véhicule roule. Ils pourraient être blessés par des débris volant, branches d'arbres, etc.

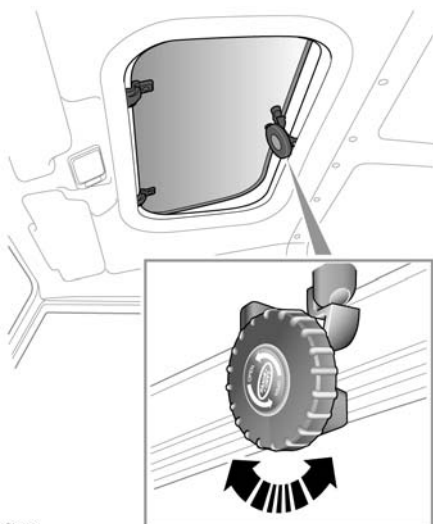

SL1251

Tournez la molette dans le sens des aiguilles d'une montre pour ouvrir le toit ouvrant et dans le sens inverse pour le fermer.

DEPOSE DU TOIT OUVRANT



Ne retirez pas le toit ouvrant lorsque le véhicule roule.



Veillez fixer le toit ouvrant ainsi retiré à l'intérieur du véhicule.

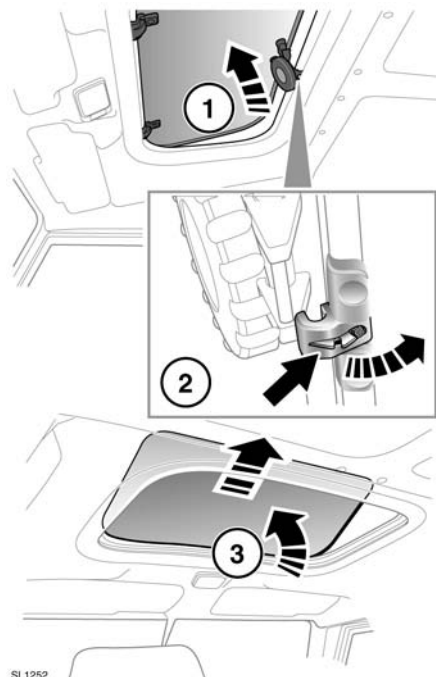

SL1252

1. Ouvrez complètement le toit ouvrant.
2. Poussez le loquet vers l'arrière et déverrouillez le mécanisme de la molette.
3. Poussez le toit ouvrant vers le haut avec les deux mains, puis vers l'arrière pour libérer les deux broches de positionnement.
4. Faites pivoter le toit ouvrant de façon à le faire pénétrer dans l'habitacle par l'ouverture du toit.

Rangez le toit ouvrant en lieu sûr.