

## COMMUTATEURS GENERAUX

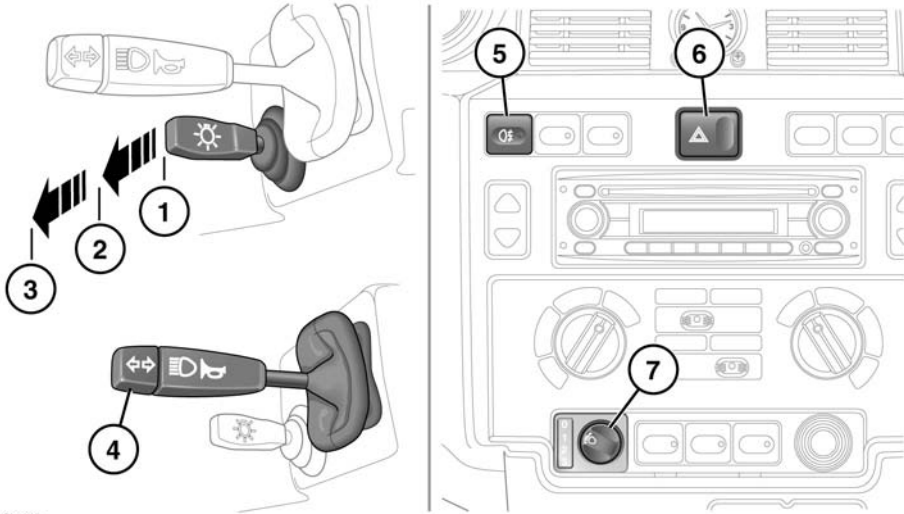

SL1245

1. Phares/feux de position éteints
2. Feux de position latéraux et arrière et éclairage du tableau de bord allumés
3. Feux de croisement allumés
4. Poussez pour allumer les feux de route. Tirez pour faire des appels de phares. Remontez ou descendez pour activer les indicateurs de direction.



Quand les feux de route sont sélectionnés, le témoin correspondant s'allume.

5. Commutateur des feux arrière de brouillard. Les feux de brouillard ne s'allument que lorsque les feux de croisement sont allumés.



Le témoin des feux arrière de brouillard s'allume sur le tableau de bord. Appuyez à nouveau sur le bouton pour les désactiver.

6. Commutateur des feux de détresse. Appuyez sur le bouton pour activer les feux de détresse.

7. Commande de réglage du niveau des phares  
Lorsque la charge du véhicule change, actionnez le commutateur de réglage du niveau des phares. Vous évitez ainsi d'éblouir les autres usagers de la route.

Charge du véhicule	Position du commutateur
Conducteur uniquement (espace de chargement vide)	0
Conducteur et passager avant (espace de chargement vide)	0
Conducteur et tous les occupants du véhicule (espace de chargement vide)	1
Tous les sièges sont occupés et l'espace de chargement est chargé au poids maximal sur essieu arrière	2
Conducteur uniquement et l'espace de chargement est chargé au poids maximal sur essieu arrière	3

## **CONDENSATION**

Dans certaines conditions atmosphériques, de la buée peut se déposer sur la lentille des phares. Les performances des phares n'en sont pas affectées ; la buée se dissipe lorsque le véhicule roule normalement.