

CARACTERISTIQUES DU MOTEUR

Données	Moteur diesel
Nombre de cylindres	4
Cylindrée (cm ³)	2 402 cm ³
Ordre d'allumage	1 – 3 – 4 – 2
Taux de compression	19 : 1
Vitesse de ralenti	800 tr/min
Puissance fournie kW (PS)	90 (122) à 3 500 tr/min
Couple maximal (Nm)	360 à 2 000 tr/min

POIDS – ROYAUME-UNI ET EUROPE

Variante	Poids maximal sur essieu avant	Poids maximal sur essieu arrière	Poids total en charge du véhicule (PTC)
90 Hard Top / Soft Top / Pick up / Station Wagon	1 250 kg	1 500 kg	2 505 kg
	2 756 lb	3 307 lb	5 523 lb
110 Hard Top / Soft Top / Pick up / Station Wagon	1 250 kg	1 980 kg	3 050 kg
	2 756 lb	4 365 lb	6 724 lb
110 Véhicule puissant (Royaume-Uni uniquement)	1 580 kg	2 200 kg	3 500 kg
	3 483 lb	4 850 lb	7 716 lb
130 SC Cab	1 580 kg	2 200 kg	3 500 kg
	3 483 lb	4 850 lb	7 716 lb
130 DC Cab	1 580 kg	2 200 kg	3 380 kg
	3 483 lb	4 850 lb	7 452 lb

Note : Le poids nominal brut maximal n'est pas calculé en ajoutant le poids sur l'essieu avant et le poids sur l'essieu arrière. Ne dépassez pas le poids sur essieu individuel maximal et le poids total en charge.

POIDS – RESTE DU MONDE

Variante	Poids maximal sur essieu avant	Poids maximal sur essieu arrière	Poids total en charge du véhicule (PTC)
90 Véhicule standard	1 250 kg 2 756 lb	1 380 kg 3 042 lb	2 400 kg 5 291 lb
90 Véhicule puissant	1 250 kg 2 756 lb	1 500 kg 3 307 lb	2 550 kg 5 622 lb 2 750 kg – Australie uniquement 6 063 lb – Australie uniquement
110 Hard Top / Soft Top / Pick up / Station Wagon	1 250 kg 2 756 lb	1 850 kg 4 078 lb	3 050 kg 6 724 lb
110 Véhicule puissant	1 580 kg 3 483 lb	2 200 kg 4 850 lb	3 500 kg 7 716 lb 3 510 kg – Israël uniquement 7 738 lb – Israël uniquement
130 SC Cab	1 580 kg 3 483 lb	2 200 kg 4 850 lb	3 500 kg 7 716 lb 3 510 kg – Israël uniquement 7 738 lb – Israël uniquement
130 DC Cab	1 580 kg 3 483 lb	2 200 kg 4 850 lb	3 500 kg 7 716 lb 3 510 kg – Israël uniquement 7 738 lb – Israël uniquement

Note : Le poids nominal brut maximal n'est pas calculé en ajoutant le poids sur l'essieu avant et le poids sur l'essieu arrière. Ne dépassez pas le poids sur essieu individuel maximal et le poids total en charge.

Caractéristiques techniques

POIDS EN ORDRE DE MARCHÉ – TOUS LES MARCHES

Poids du véhicule à vide avec 75 kg pour le conducteur et 90 % du carburant.

Variante	Poids – sans options	Poids – toutes les options
90 Pick up	1 727 kg – 3 807 lb	1 816 kg – 4 003 lb
90 Hard Top	1 748 kg – 3 854 lb	1 860 kg – 4 100 lb
90 Soft Top	1 733 kg – 3 821 lb	1 819 kg – 4 010 lb
90 Station Wagon	1 870 kg – 4 123 lb	1 964 kg – 4 330 lb
110 Pick up	1 899 kg – 4 186 lb	2 010 kg – 4 431 lb
110 Hard Top	1 947 kg – 4 292 lb	2 072 kg – 4 568 lb
110 Soft Top	1 842 kg – 4 061 lb	1 936 kg – 4 268 lb
110 Station Wagon	2 044 kg – 4 506 lb	2 234 kg – 4 925 lb
110 HC Pick up	1 920 kg – 4 233 lb	2 031 kg – 4 477 lb
110 Double Cab Pick up	2 024 kg – 4 462 lb	2 147 kg – 4 733 lb
130 DC Cab HC Pick up	2 131 kg – 4 698 lb	2 194 kg – 4 837 lb

POIDS ROULANT – TOUS LES MARCHES

GTW = Poids maximal autorisé du véhicule et de la remorque équipée de frein avec leurs charges respectives.

Variante	Poids	Marché concerné
90	6 005 kg – 13 239 lb	Royaume-Uni et Europe
110 Véhicule standard	6 550 kg – 14 440 lb	Royaume-Uni et Europe
110 Véhicule puissant	7 000 kg – 15 432 lb	Royaume-Uni et Europe
130 SC Cab	7 000 kg – 15 432 lb	Royaume-Uni et Europe
130 DC Cab	6 880 kg – 15 168 lb	Royaume-Uni et Europe
90 Véhicule standard	5 900 kg – 13 007 lb	Reste du monde
90 Véhicule puissant	6 050 kg – 13 338 lb	Reste du monde
110 Véhicule standard	6 550 kg – 14 440 lb	Reste du monde
110 Véhicule puissant	7 000 kg – 15 432 lb	Reste du monde
130 SC Cab	7 000 kg – 15 432 lb	Reste du monde
130 DC Cab	7 000 kg – 15 432 lb	Reste du monde

DIMENSIONS – DEFENDER 90

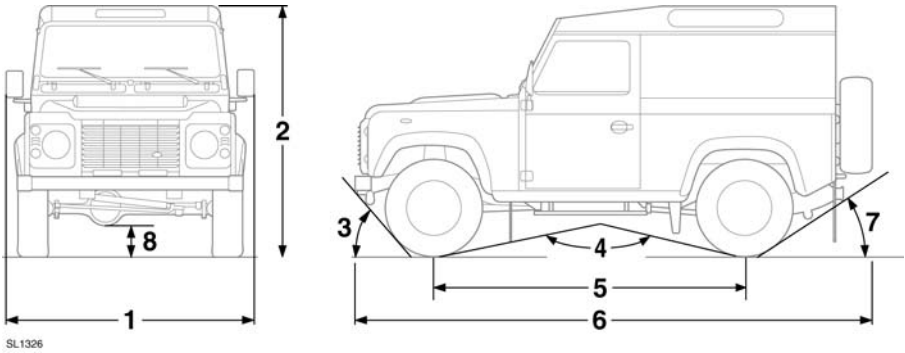

Elément	Description	mm/in	Degrés
1	Largeur avec les rétroviseurs	1 992 / 78	–
1	Largeur avec rétroviseurs repliés	1 790 / 70	–
2	Hauteur maximale – Soft Top	2 035 / 80	–
2	Hauteur maximale – Station wagon	2 021 / 79,5	–
3	Angle d'approche	–	47°
4	Angle de rampe	–	147°
5	Empattement	2 360 / 93	–
6	Longueur hors tout – Soft Top	3 649 / 144	–
6	Longueur hors tout maximale – Station Wagon	3 940 / 155	–
7	Angle d'attaque arrière sans barre de remorquage	–	47°
8	Garde au sol avec pneus 235	250 / 9,8	–
–	Profondeur de gué maximale	500 / 20	–
–	Pente maximale	–	45°
–	Angle de traverse maximal	–	35°

DIMENSIONS – DEFENDER 110

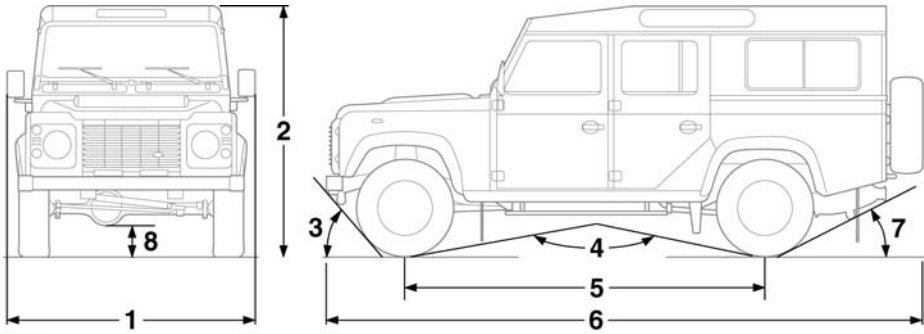

SL1327

Élément	Description	mm/in	Degrés
1	Largeur avec les rétroviseurs	1 992 / 78	–
1	Largeur avec rétroviseurs repliés	1 790 / 70	–
2	Hauteur maximale – Soft Top	2 035 / 80	–
2	Hauteur maximale – Station wagon	2 021 / 79,5	–
3	Angle d'approche	–	49°
4	Angle de rampe	–	150°
5	Empattement	2 794 / 110	–
6	Longueur hors tout – Soft Top	4 370 / 172	–
6	Longueur hors tout maximale – Station Wagon	4 685 / 184,5	–
6	Longueur hors tout – Pick-up à grande capacité	4 631 / 182,3	–
6	Longueur hors tout – Double cab	4 438 / 174,7	–
7	Angle d'attaque arrière sans barre de remorquage	–	35°
8	Garde au sol avec pneus 235	250 / 9,8	–
–	Profondeur de gué maximale	500 / 20	–
–	Pente maximale	–	45°
–	Angle de traverse maximal	–	35°

DIMENSIONS – DEFENDER 130

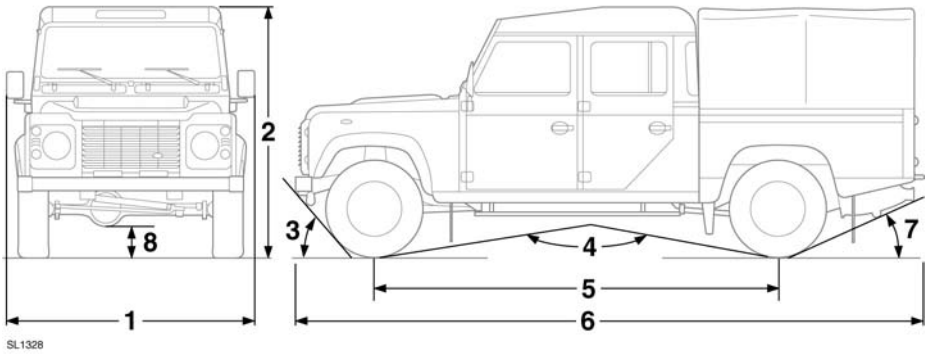

SL1328

Elément	Description	mm/in	Degrés
1	Largeur avec les rétroviseurs	1 992 / 78	–
1	Largeur avec rétroviseurs repliés	1 790 / 70	–
2	Hauteur maximale	2 035 / 80	–
3	Angle d'approche	–	49°
4	Angle de rampe	–	153°
5	Empattement	3 225 / 127	–
6	Longueur hors tout – Pick-up à grande capacité double cab	5 170 / 204	–
7	Angle d'attaque arrière sans barre de remorquage	–	35°
8	Garde au sol avec pneus 7,50	250 / 9,8	–
–	Profondeur de gué maximale	500 / 20	–
–	Pente maximale	–	45°
–	Angle de traverse maximal	–	35°

DONNEES SUR LE PARALLELISME DES ROUES

Parallélisme des roues – avant
–10° ± 10°

COURSE DES PEDALES D'EMBRAYAGE ET DE FREIN

La course des pédales d'embrayage et de frein est réglée en usine et ne peut donc être modifiée.