

INFORMATIONS D'ORDRE GENERAL



Tous les articles qui se trouvent dans le coffre à bagages doivent être bien fixés. En cas d'impact ou de manœuvre brusque, tout objet non fixé risque de provoquer des blessures graves voire mortelles.



Pour les modèles Station Wagon, observez les instructions suivantes pour le transport de charge :

Tous les sièges arrière doivent être repliés et sécurisés. Voir page 15, **ABAISSEMENT DES SIEGES ARRIERE**. Voir également page 16, **ABAISSEMENT DES SIEGES LATERAUX**.

La charge doit être le plus à l'avant possible et bien fixée.

L'installation d'une barrière de chargement derrière les sièges avant est recommandée.



Lorsque vous transportez une charge à l'arrière du véhicule, assurez-vous que le hayon est correctement fermé.

Note : Une gamme d'accessoires de retenue des bagages/de charge homologués est disponible auprès de votre concessionnaire Land Rover/ réparateur agréé.

POINTS D'ANCRAGE DES BAGAGES

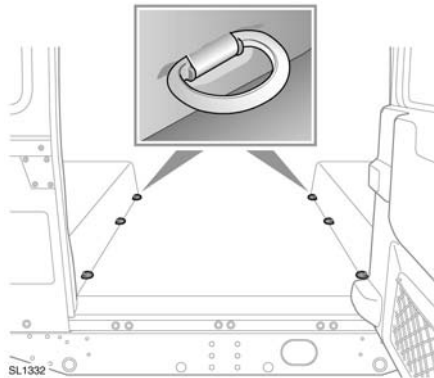

Sur certains véhicules, le coffre à bagages est muni d'anneaux de fixation de charge qui permettent de fixer les bagages en toute sécurité.

GALERIE DE TOIT ET PORTE-BAGAGES



Utilisez toujours une galerie de toit approuvée et suivez les instructions de montage fournies par le fabricant.



L'utilisation d'une galerie de toit ou d'un porte-bagages en conduite tout-terrain est déconseillée. Si cela est nécessaire, veillez à retirer la charge avant d'emprunter des pentes latérales.

Note : Une gamme de systèmes de galerie homologués est disponible auprès de votre concessionnaire Land Rover/réparateur agréé.

Si vous utilisez une galerie de toit ou un porte-bagages, observez toujours les mesures de précaution suivantes :

- Veillez à ne pas dépasser le poids maximal sur essieu et le poids nominal brut lorsqu'une galerie de toit est installée.
- Le toit supporte une charge maximale de 150 kg (330 lb). Lorsque vous calculez la charge sur le toit, n'oubliez pas d'inclure le poids de la galerie.
- Ne montez qu'un système de galerie conçu pour votre véhicule. En cas de doute, consultez votre concessionnaire.
- Pour les galeries de toit Land Rover, la charge maximale peut varier d'une galerie à une autre. Vérifiez la charge maximale de la galerie que vous avez installée et veillez à ne pas la dépasser.
- Les charges doivent être bien réparties et fixées à l'intérieur de la périphérie de la galerie de toit.
- Fixez toujours la charge aux traverses latérales, pas uniquement aux traverses croisées.
- Une galerie de toit chargée peut réduire la stabilité du véhicule, tout particulièrement en virage ou par vent latéral.