

Teléfono: Introducción

UTILIZACIÓN DEL TELÉFONO EN EL VEHÍCULO

AVISO

Es peligroso utilizar su teléfono móvil mientras conduce, ya que distrae su atención y le hace perder concentración en el tráfico. En algunos países, se prohíbe la utilización de un teléfono móvil mientras se conduce. En otros países, el uso de un teléfono móvil está permitido siempre que se utilice un dispositivo de manos libres. Si desea utilizar su teléfono móvil, detenga el vehículo en un lugar apropiado donde no suponga peligro o estorbe a otros vehículos.

AVISO

Uso del teléfono cerca del vehículo:
No realice llamadas telefónicas en el interior de un garaje o cerca de un capó abierto. El aire puede contener vapores de combustible y el teléfono podría producir chispas y originarse un incendio.

AVISO

Condiciones ambientales inusuales:
Desconecte el teléfono en zonas en las que se utilicen materiales muy explosivos. Los mandos a distancia de alta frecuencia podrían verse afectados y podría provocarse una explosión. Desconecte el teléfono en zonas con alto riesgo de explosión. Por ejemplo, en gasolineras, lugares de almacenamiento de combustible o plantas químicas, así como lugares en los que el aire contenga vapores de combustible, agentes químicos o polvo metálico. El teléfono podría producir chispas y provocar un incendio o explosión.

AVISO

Equipo médico:
El funcionamiento de marcapasos o audífonos puede verse afectado cuando se utilice el teléfono. Consulte con un médico o el fabricante correspondiente si los dispositivos que estén utilizando usted o los pasajeros están lo suficientemente protegidos contra energía de alta frecuencia.

***Nota:** El sistema de teléfono integrado en su Range Rover está diseñado para ser compatible con una amplia gama de teléfonos móviles de tecnología Bluetooth aprobados por Land Rover. Estos móviles cuentan con una amplia gama de características de sonido y control del eco y, por ello, es posible que el sistema de teléfono del vehículo tarde unos segundos en adaptarse y ofrecer una buena calidad de sonido. En algunos casos, puede que sea necesario reducir el volumen del equipo del vehículo para optimizar por completo la calidad del sonido y reducir el eco.*

Si desea obtener una lista completa de las marcas y modelos de teléfonos móviles aprobados, visite la página web de Land Rover.

REDES GSM

El sistema GSM (sistema global para comunicaciones móviles) le permite utilizar su teléfono en un gran número de países y posee un número de llamada a servicios de emergencia único (112) y que es válido independientemente del país por el que conduzca.

Cabe la posibilidad de que la señal telefónica sea débil o no esté disponible en lugares muy apartados. Esto suele ser debido a que la potencia del transmisor no es suficiente y por lo tanto no proporciona el nivel de cobertura adecuado. Según donde se encuentre, podría utilizar los transmisores de un operador de red con el que su proveedor de servicio telefónico tiene concertada la distribución de sus llamadas.

Funcionamiento del sistema Bluetooth

FUNCIONAMIENTO DEL SISTEMA BLUETOOTH

Código de acceso Bluetooth

El código de acceso de cuatro dígitos necesario para asociar su teléfono móvil con el sistema Bluetooth del vehículo es 2121.

Cómo asociar su teléfono móvil al vehículo.

En caso de que su teléfono móvil sea compatible con esta función inalámbrica, será necesario asociarlo al vehículo. El proceso de asociación se describirá también en las instrucciones de su teléfono móvil.

1. Con el contacto encendido, seleccione la función Bluetooth de su teléfono móvil.
2. Active la función de búsqueda de su teléfono móvil.

Nota: Este proceso de búsqueda puede ser diferente según el fabricante del móvil o según el tipo de móvil (consulte las instrucciones de su teléfono móvil para obtener más información al respecto).

Nota: Normalmente, cuando se efectúa una búsqueda de otros dispositivos inalámbricos, el radio de búsqueda no supera los 10 metros.

3. El texto LAND ROVER aparecerá en la lista de dispositivos de su móvil. Deberá seleccionarlo.

Nota: El texto LAND ROVER podrá modificarse por el usuario para personalizarlo de la manera que desee (p. ej., sustituyéndolo por el número de matrícula del vehículo).

4. La pantalla de su teléfono móvil le solicitará que introduzca el código de acceso Bluetooth. Utilice las teclas numéricas de su teléfono e introduzca el código 2121.

5. Una vez que haya aceptado el código, el sistema le permitirá utilizar el modo Bluetooth. La pantalla principal táctil del sistema del teléfono mostrará un mensaje de confirmación como el que se indica en la figura.



LAN1097 SPA

Nota: Podrán asociarse hasta un máximo de 8 teléfonos móviles al vehículo.

Nota: Si se detecta más de un teléfono Bluetooth dentro del radio de cobertura del sistema, este seleccionará automáticamente el último teléfono utilizado en el modo Bluetooth (de estar presente).

Nota: Si se utiliza el sistema VentureCam (cámara de vigilancia) de Land Rover, dicho sistema tendrá prioridad sobre el funcionamiento de Bluetooth.

Pantalla principal del teléfono

PANTALLA PRINCIPAL DEL TELÉFONO

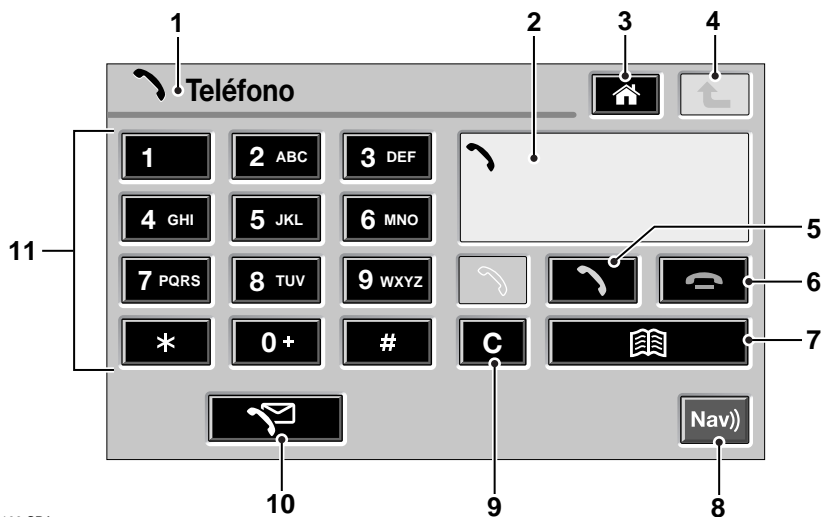

LAN1109 SPA

1. Icono de funciones del teléfono
2. Pantalla de información del sistema del teléfono
3. Tecla táctil de retorno a la página de inicio
4. Tecla táctil de retroceso
5. Tecla táctil de marcación de llamada
6. Tecla táctil de finalización de llamada
7. Tecla táctil de acceso a la agenda
8. Tecla táctil de repetición de mensajes de la guía de navegación (con ruta fijada y guía activa)
9. Tecla táctil de cancelación
10. Tecla táctil de acumulación de llamadas
11. Teclas táctiles del teclado numérico

Pantalla de información del sistema del teléfono

PANTALLA DE INFORMACIÓN DEL SISTEMA DEL TELÉFONO

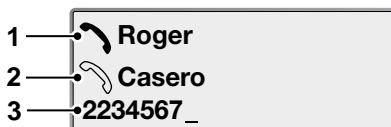

LAN1206 SPA

1. Icono de indicación de llamada activa
2. Icono de indicación de llamada en espera
3. Línea de anotaciones (22 caracteres como máximo)
4. Icono de indicación del estado de la llamada
5. Icono de indicación de llamada perdida

Funciones básicas

CÓMO SELECCIONAR EL MODO DE TELÉFONO

Una vez que haya conectado su teléfono, podrá seleccionar el sistema de teléfono de dos maneras distintas.

Pulse el botón **PHONE** (teléfono) tal como se indica en la figura.



LAN1076 SPA

O de manera alternativa, desde la pantalla del menú de inicio, pulse la tecla táctil **Teléfono** tal como se indica en la figura inferior.

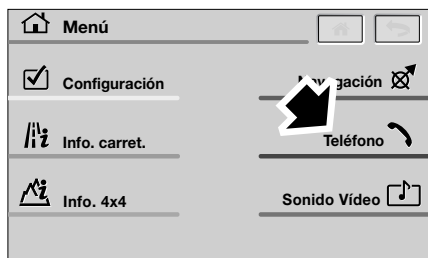

LAN1077 SPA

Si no ha conectado su móvil antes de utilizar cualquiera de estos dos métodos, la pantalla mostrará lo siguiente:



TEL0051 SPA

Mensaje emergente de información del sistema del teléfono

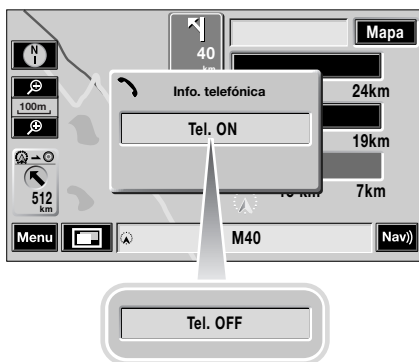

LAN1185 SPA

Si se conecta o desconecta el móvil cuando el sistema se encuentra en un modo de información y entretenimiento distinto (p. ej.: navegación), la pantalla mostrará uno de los mensajes emergentes que aparecen arriba.

Cómo efectuar llamadas

MARCACIÓN

Para efectuar llamadas, deberá utilizarse el proceso indicado a continuación.

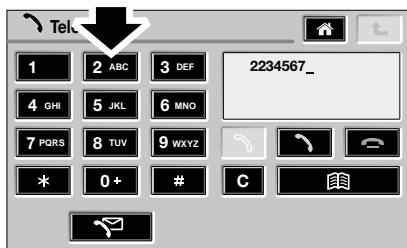

LAN1080 SPA

1. Desde la pantalla principal del sistema del teléfono, pulse las teclas táctiles del teclado numérico que correspondan.
2. Pulse la tecla táctil de **marcación de llamada**.

3. Mientras la llamada está activa, el icono del teléfono parpadeará en la pantalla de información del sistema del teléfono. Se escuchará el tono de llamada del teléfono.

Cómo corregir/eliminar los números introducidos

Para corregir o eliminar números introducidos de manera incorrecta, utilice el proceso indicado a continuación.



LAN1081 SPA

1. Pulse la tecla táctil **C** (cancelar) para eliminar la última cifra del número introducido.
2. Siga manteniendo pulsada la tecla táctil **C** para eliminar el número de teléfono completo.

Cómo efectuar llamadas

Remarcación del último número

Nota: Esta función estará únicamente disponible si su teléfono móvil tiene capacidad para enviar la función de remarcación del último número al sistema del vehículo.

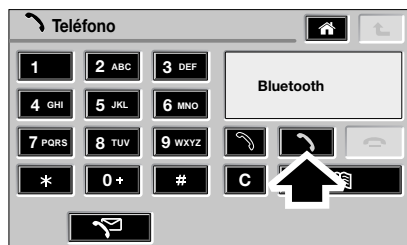

LAN1082 SPA

1. Pulse la tecla táctil de **marcación de llamada**.
2. La pantalla mostrará el último número marcado y, a continuación, lo marcará.

Cómo recibir llamadas

CÓMO CONTESTAR/RECHAZAR LLAMADAS

Cómo contestar una llamada entrante

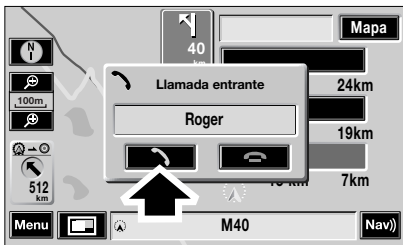
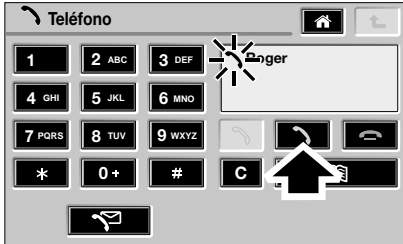

LAN1083 SPA

1. Si la pantalla principal del sistema del teléfono aparece mientras se produce una llamada entrante, pulse la tecla táctil de **marcación de llamada** para contestar la llamada (de estar almacenado en la memoria de la agenda, el nombre de la persona que llama se mostrará en la pantalla. De lo contrario, se mostrará el número de la persona que llama en caso de estar disponible).
2. Si algún otro modo de información y entretenimiento está activo y se muestra en la pantalla (p. ej.: navegación) mientras se produce una llamada entrante, aparecerá un mensaje emergente de información.
3. Pulse la tecla táctil emergente de **marcación de llamada** para contestar la llamada entrante.

Cómo rechazar una llamada entrante

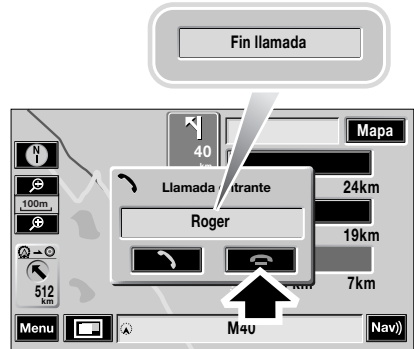
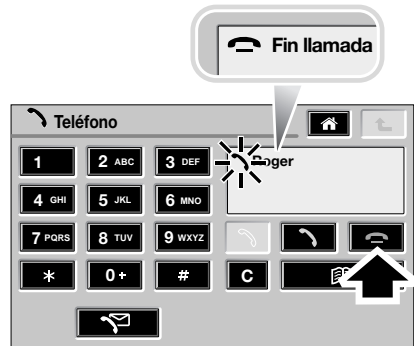

LAN1084 SPA

1. Si la pantalla principal del sistema del teléfono aparece mientras se produce una llamada entrante, pulse la tecla táctil de **finalización de llamada** para rechazar la llamada.
2. Si algún otro modo de información y entretenimiento está activo y se muestra en la pantalla (p. ej.: navegación) mientras se produce una llamada entrante, aparecerá un mensaje emergente de información.
3. Pulse la tecla táctil emergente de **finalización de llamada** para rechazar la llamada entrante.

Cómo recibir llamadas

Finalización de Llamadas

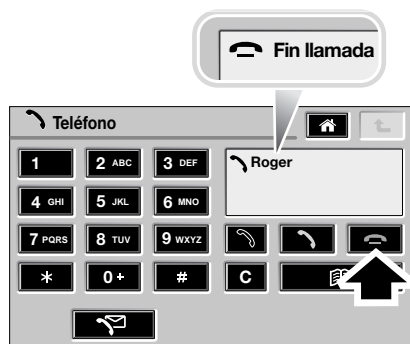

LAN1085 SPA

Si la pantalla principal del sistema del teléfono aparece mientras desea finalizar su llamada, pulse la tecla táctil de **finalización de llamada** para finalizar la llamada.



LAN1076 SPA

Si algún otro modo de información y entretenimiento está activo y se muestra en la pantalla (p. ej.: navegación) cuando desea finalizar su llamada, pulse el botón **PHONE** (teléfono) para acceder a la pantalla principal del sistema del teléfono (a continuación, siga el primer paso indicado anteriormente).

ANOTACIONES

Esta función le permite anotar un número durante una llamada en curso.

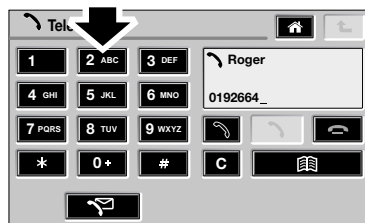

LAN1086 SPA

1. Desde la pantalla principal del sistema del teléfono, pulse las teclas táctiles del teclado numérico que correspondan.
2. Una vez finalizada la llamada activa, el número de teléfono anotado se desplaza a la parte superior de la pantalla de información del sistema del teléfono.
3. En ese momento, será posible marcar dicho número pulsando la tecla táctil de Marcación de llamada, o bien eliminarlo manteniendo pulsada la tecla táctil **C** (cancelar).

Agenda

PANTALLA DE LA AGENDA

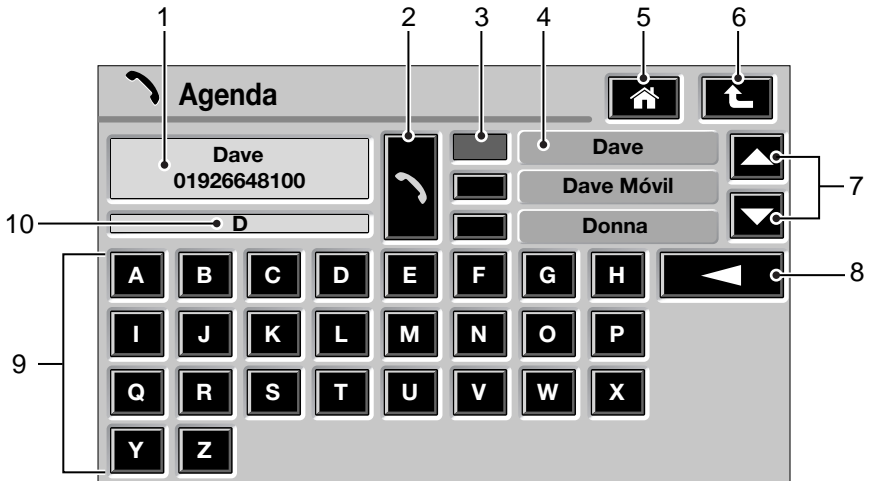

TEL0025 SPA

1. Visualización de nombres/números de la agenda
2. Tecla táctil de marcación de llamada
3. Tecla táctil de entrada de la agenda
4. Pantalla de la lista de entradas de la agenda
5. Tecla táctil de retorno a la página de inicio
6. Tecla táctil de retroceso
7. Teclas táctiles de desplazamiento (3 entradas o más)
8. Tecla táctil de eliminación (manténgala pulsada para eliminar totalmente una entrada)
9. Teclas táctiles de introducción de letras del alfabeto
10. Pantalla de introducción de texto para búsqueda

Agenda

AGENDA

Cuando su móvil está asociado al vehículo, le será posible acceder a los detalles de la agenda de su teléfono a través de la pantalla táctil.

Cómo seleccionar la agenda

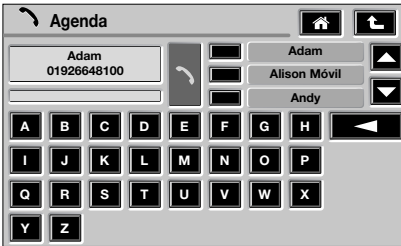
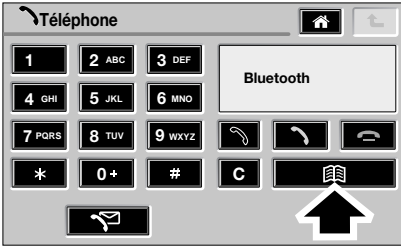

LAN1087 SPA

1. Desde la pantalla principal del sistema del teléfono, pulse la tecla táctil de la **agenda**.
2. Aparecerá la pantalla de visualización de la agenda.

Cómo recorrer la agenda

Existen dos métodos para seleccionar el nombre de un contacto en la agenda. Deberá utilizarse este método cuando no se conoce el nombre de algún contacto.

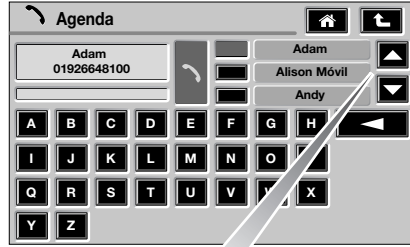

TEL0027 SPA

1. Para recorrer su lista de contactos, pulse las teclas táctiles de **desplazamiento** tal como se indica en la figura.
2. De manera alternativa, podrá utilizar los botones de **búsqueda hacia delante/hacia atrás** instalados en el volante.

Agenda

Búsqueda por letra en la agenda

Deberá utilizarse este método cuando desee reducir la búsqueda a las letras o nombres de contactos específicos (cuantas más letras se introduzcan, más precisa será la búsqueda del nombre deseado).

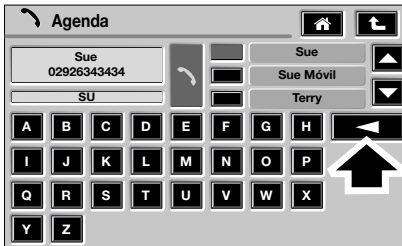
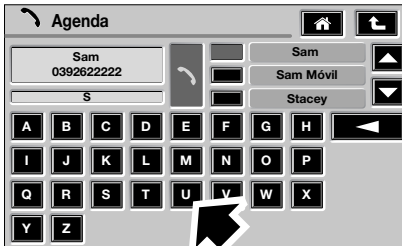
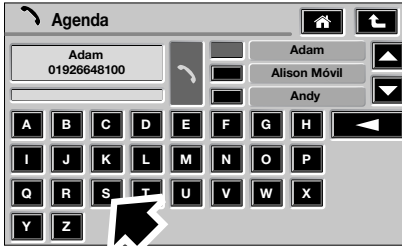

TEL0028 SPA

1. Pulse la tecla táctil de **introducción de letras del alfabeto** para introducir la primera letra del nombre que se desea buscar (dicha letra se mostrará en la pantalla de introducción de texto para búsqueda).
2. Si se desea, será posible introducir un mayor número de letras.
3. Se comete un error durante la introducción de las letras, pulse la tecla táctil de **Eliminación** para borrar la última letra introducida. Mantenga pulsada dicha tecla táctil para borrar todas las letras introducidas.

Agenda

Cómo marcar un número desde la agenda

Cuando un contacto esté disponible en su agenda, podrá utilizarse este método de marcación como alternativa a la marcación mediante el teclado numérico.

3. La pantalla retornará a la pantalla principal del sistema del teléfono. El número/nombre marcado se mostrará en la pantalla de información del sistema del teléfono.

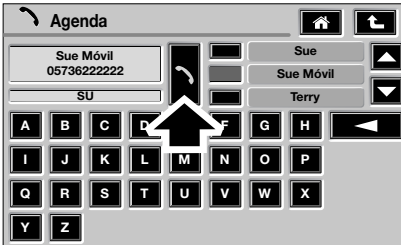
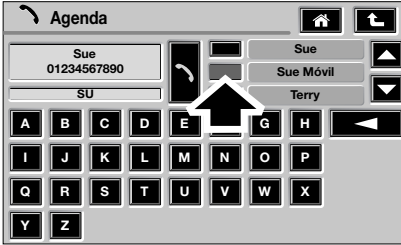

LAN1088 SPA

1. Pulse la tecla táctil de **entrada de la agenda** que corresponda al nombre del contacto a quien se desea llamar.
2. Pulse la tecla táctil de **marcación de llamada**.

Registro de Llamadas

REGISTRO DE LLAMADAS

Nota: Esta función estará únicamente disponible si su teléfono móvil tiene capacidad para enviar la función de registro de llamadas al sistema del vehículo.

Menú del registro de llamadas

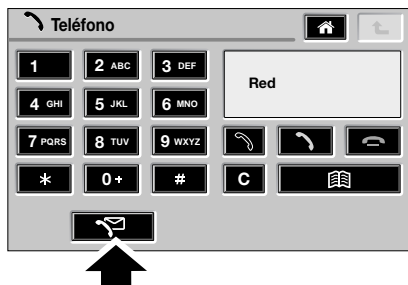

LAN1092 SPA

1. Desde la pantalla principal del sistema del teléfono, pulse la tecla táctil de **acumulación de llamadas**.
2. La pantalla mostrará el menú de mensajes telefónicos.

Menú de los últimos números marcados

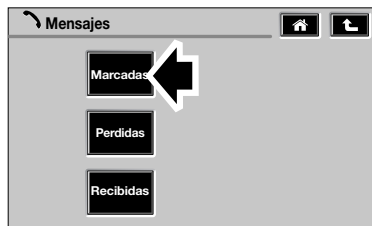

LAN1093 SPA

1. Desde la pantalla del menú de mensajes telefónicos, pulse la tecla **Marcadas**.
2. El menú de los últimos números marcados mostrará los detalles de los últimos diez números marcados.
3. Si se desea, podrán efectuarse llamadas a cualquiera de los contactos mostrados pulsando la tecla táctil que corresponda al número/nombre requerido.
4. Si se efectúa una llamada, la pantalla retornará a la pantalla principal del sistema del teléfono. El número/nombre marcado se confirmará en la pantalla de información del sistema del teléfono.

Registro de llamadas

Menú de llamadas perdidas

Nota: Esta función estará únicamente disponible si su teléfono móvil tiene capacidad para enviar la función de lista de llamadas perdidas al sistema del vehículo.

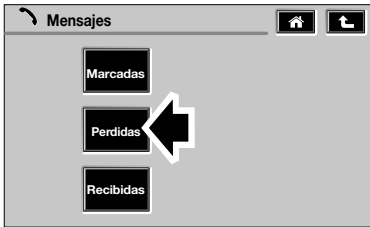

LAN1094 SPA

1. Desde la pantalla del menú de mensajes telefónicos, pulse la tecla **Perdidas**.
2. La pantalla mostrará el menú de llamadas perdidas.
3. Si se desea, podrán efectuarse llamadas a cualquiera de los contactos mostrados pulsando la tecla táctil que aparece junto al número/nombre requerido.

4. Si se efectúa una llamada, la pantalla retornará a la pantalla principal del sistema del teléfono. El número/nombre marcado se confirmará en la pantalla de información del sistema del teléfono.

Llamadas perdidas

Hay otros dos métodos que puede utilizar para informarse de la existencia de llamadas perdidas. El primer método es el siguiente:

1. Cuando el menú principal del sistema del teléfono le indique que tiene una llamada perdida, pulse la tecla táctil de **acumulación de llamadas**.



LAN1095 SPA

El segundo método es el siguiente:

1. Si algún otro modo de información y entretenimiento está activo y se muestra en la pantalla (p. ej.: navegación) y existe una llamada perdida, aparecerá un mensaje emergente de información.
2. Pulse la tecla táctil **Ver Lista** para que se muestre/n la/s llamada/s perdida/s.

Registro de llamadas

Menú de llamadas recibidas

Nota: Esta función estará únicamente disponible si su teléfono móvil tiene capacidad para enviar la función de lista de llamadas recibidas al sistema del vehículo.

4. Si se efectúa una llamada, la pantalla retornará a la pantalla principal del sistema del teléfono. El número/nombre marcado se confirmará en la pantalla de información del sistema del teléfono.



LAN1096 SPA

1. Desde la pantalla del menú de mensajes telefónicos, pulse la tecla táctil de **Recibidas**.
2. La pantalla mostrará el menú de llamadas recibidas.
3. Si se desea, podrán efectuarse llamadas a cualquiera de los contactos mostrados pulsando la tecla táctil que aparece junto al número/nombre requerido.

Sistema de reconocimiento de voz del teléfono

SISTEMA DE RECONOCIMIENTO DE VOZ DEL TELÉFONO

IMPORTANTE

Gracias al sistema de activación por voz podrá activar importantes funciones de su sistema de teléfono sin necesidad de tocar los mandos. Esto le permite concentrarse por completo en la conducción del vehículo; no necesitará desviar la mirada de la carretera para consultar informaciones en pantalla y el sistema de activación por voz le proporcionará información.

Dispondrá de una serie de órdenes de voz que, con un poco de práctica, le serán fácil y cómodas de utilizar. Cuando da alguna de las instrucciones predeterminadas con el sistema activado, el sistema de activación por voz convierte dicha instrucción en una señal de control para el sistema del teléfono. La información introducida adopta la forma de diálogos u órdenes. El sistema emite avisos o preguntas que le sirven de guía para estos diálogos.

Conviene que se familiarice con las funciones de su sistema de teléfono antes de utilizar el sistema de activación por voz.

AVISO

No utilice el sistema de activación por voz para efectuar llamadas de emergencia. El tono y la calidad de su voz podrían verse afectados debido a una situación estresante y, como resultado, el proceso para establecer una conexión telefónica podría demorarse.

Cómo hacer que el sistema le entienda claramente

El sistema de reconocimiento de voz incluye un micrófono especial de manos libres instalado en la parte delantera del forro del techo de su vehículo. Este micrófono filtra el ruido ambiente. Sin embargo, hay una serie de puntos que deben tenerse en cuenta para garantizar que el sistema le entienda correctamente:

- Hable sin pausas y a un volumen normal, evitando decir palabras con un énfasis poco natural o hacer pausas entre las palabras.
- No hable cuando el sistema de activación por voz esté anunciando algo. El sistema de voz mostrará el mensaje **ESCUCHANDO** y emitirá un tono de aviso cuando esté esperando una instrucción verbal.
- Es posible que la interferencia de ruidos procedentes del sistema del acondicionado o del exterior afecten negativamente la capacidad del sistema para entender sus instrucciones. Para evitar este problema, asegúrese de que la velocidad del ventilador no está ajustada a un nivel alto y mantenga las puertas, ventanas y el techo solar cerrados mientras emite instrucciones de voz.
- Si el sistema no oye una instrucción o no la entiende correctamente, le alertará diciendo “¿Disculpe?”, “Orden no reconocida” o “No se ha detectado voz”. Si esto ocurre, vuelva intentarlo.
- Evite producir ruidos de fondo en el vehículo mientras habla y pida a los pasajeros que mantengan silencio mientras está dando instrucciones verbales.

Sistema de reconocimiento de voz del teléfono

- El micrófono de manos libres está colocado en la posición adecuada para captar la voz del conductor. El sistema entenderá con menor exactitud al resto de los ocupantes del vehículo, por lo tanto, se recomienda que utilicen directamente el teléfono móvil para efectuar llamadas.
- **Guardar/Grabar**
- **Marcar**
- **Sí**
- **No**
- **Repetir**
- **Números del 0 al 9**
- **Double (doble)**

***Nota:** La lista de teléfonos del sistema de reconocimiento de voz es independiente de la agenda/libreta de direcciones de la tarjeta SIM de su móvil.*

Instrucciones de voz predeterminadas

El sistema de activación por voz entiende instrucciones predeterminadas, que deben enunciarse **textualmente**.

Podrá instar a que el sistema le comunique una selección de dichas órdenes activando el sistema y pronunciando la orden **Ayuda teléfono** o **Teléfono ayuda**.

***Nota:** Para cada una de las órdenes que se indican a continuación, podrá utilizar la palabra **Teléfono**.*

Dichas órdenes son las siguientes:

Órdenes para el teléfono

- **Teléfono marcar/Marcar teléfono**
- **Teléfono rellamada/Rellamar**
- **Teléfono marca nombre/Marca nombre**
- **Teléfono grabar nombre**
- **Teléfono activar lista/Teléfono lista**
- **Teléfono borrar lista**
- **Ayuda teléfono**

Órdenes secundarias para el teléfono

Estas órdenes se utilizan para responder a un anuncio o pregunta durante un diálogo.

- **Corregir**
- **Borrar**
- **Cancelar**

Sistema de reconocimiento de voz del teléfono

Cómo activar el sistema

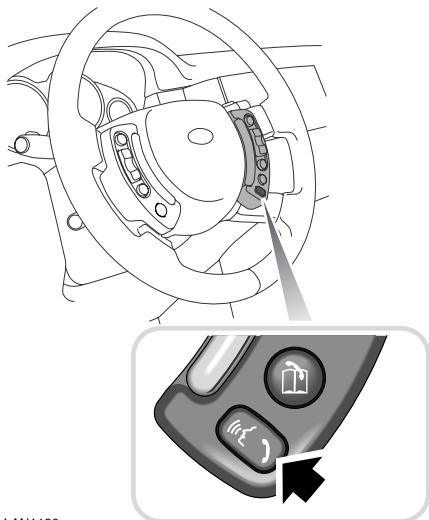

LAN1130

Para activar el sistema de activación por voz, pulse la tecla de activación de voz (señalada por una flecha) situada en el mando multifunción del volante:

- Mantenga la tecla pulsada (hasta que se oiga el tono de "sistema en escucha") para activar el sistema de activación por voz (en ese momento, si estuviese encendido, el sistema de audio se silenciará). Cuando suene un tono de escucha y la palabra **ESCUCHANDO** aparezca en el centro principal de mensajes será indicativo de que sistema está esperando una instrucción de voz.

Una vez que el sistema esté escuchando, pronuncie la orden de voz deseada.

Antes de dar una nueva orden de voz, a menos que se esté ejecutando un diálogo, pulse siempre la tecla de activación por voz del volante.

Sistema de reconocimiento de voz del teléfono

Interrupción del sistema de activación por voz

Podrá interrumpirse una orden diciendo la palabra **Cancelar** o pulsando la tecla de activación por voz del volante hasta que el sistema responda mostrando la frase **ORDEN CANCELADA** en el centro de mensajes principal.

Sólo se pueden interrumpir diálogos, pulsando el interruptor de activación por voz situado en el volante, en aquellos casos en los que es posible escoger el texto que desea pronunciar (por ejemplo, al decir un nombre).

Si recibe una llamada telefónica (o una instrucción de la guía hablada del sistema de navegación/anuncio de tráfico) mientras mantiene un diálogo utilizando el sistema de activación por voz, el modo teléfono se activará automáticamente.

INSTRUCCIONES GENÉRICAS

Nota: Las instrucciones de activación por voz que deberá pronunciar están indicadas en negrita y las respuestas dadas por el sistema de reconocimiento de voz se muestran dentro de los signos de chevrone <...>.

Cómo activar la función de ayuda al usuario

La instrucción

Ayuda teléfono

invoca una lista de instrucciones verbales.

Orden no reconocida

Si el sistema de reconocimiento de voz no reconoce una instrucción, responderá diciendo

<**Disculpe**>,

Vuelva a repetir la orden correspondiente.

Cómo activar la función de ayuda al usuario

Diga	Respuesta verbal del sistema	Respuesta visual del sistema
Ayuda teléfono	<i>(Lee todas las órdenes relacionadas con sistema de teléfono.)</i>	<i>(A continuación muestra las órdenes para el teléfono.)</i>

Sistema de reconocimiento de voz del teléfono

CÓMO MARCAR UN NÚMERO DE TELÉFONO

Cómo iniciar un diálogo

Mantenga pulsada la tecla del sistema de activación por voz del mando multifunción del volante hasta que suene el tono acústico. Toda fuente de audio quedará silenciada.

Las instrucciones

Marcar número de teléfono

o

Teléfono marcar/Marcar teléfono

inician el diálogo que permite introducir un número de teléfono. Un diálogo predeterminado le guiará durante este proceso.

Cómo pronunciar los números

El sistema reconoce números de una sola cifra del cero al nueve.

El sistema no reconocerá números tales como "diez", "once", "doce", etc.

Para agilizar la manera de introducir los números, será una buena idea agruparlos de modo que se pronuncien entre tres y cinco números de una sola vez. Sin embargo, podrá optar por pronunciar cada cifra de manera separada o todos los números seguidos.

Nota: Se aceptan números de teléfono con un máximo de 20 cifras. Si se intenta introducir un número con más cifras, aparecerá el mensaje siguiente:

<Número muy largo>

Cómo establecer una conexión

La instrucción

Marcar

finaliza la introducción de cifras y establece la conexión telefónica con el número de teléfono indicado en la pantalla.

Nota: Para efectuar una llamada internacional diga

Más, seguido del código del país.

Cómo marcar un número de teléfono

Diga	Respuesta verbal del sistema	Respuesta visual del sistema
Teléfono marcar	<Marcar teléfono, ¿Qué número?>	TELÉFONO MARCAR ¿QUÉ NÚMERO?
Cero, uno, seis, uno	<Cero, uno, seis, uno, ¿continuar?>	0161
Cuatro, nueve, seis	<Cuatro, nueve, seis, ¿continuar?>	0161496
Cero, nueve, nueve, ocho	<Cero, nueve, nueve, ocho, ¿continuar?>	01614960998
Marcar	<Marcando>	MARCANDO

Sistema de reconocimiento de voz del teléfono

Cómo corregir/eliminar y cancelar cifras introducidas

Al introducir las cifras en el sistema, éste repetirá las cifras introducidas y le preguntará si desea continuar. Podrá seguir introduciendo cifras hasta completar el número deseado o, si ha cometido un error o el control de voz no le ha entendido con claridad, podrá decir:

Corregir, Borrar o Cancelar.

Cómo corregir las cifras introducidas

Pronuncie la instrucción

Corregir

para eliminar el último grupo de cifras.

Después de dar la instrucción **Corregir**, el sistema repetirá las cifras que hayan sido introducidas correctamente hasta ese momento.

Cómo corregir/eliminar las cifras introducidas

Diga	Respuesta verbal del sistema	Respuesta visual del sistema
Teléfono marcar	<Marcar teléfono, ¿Qué número?>	TELÉFONO MARCAR ¿QUÉ NUMERO?
Cero, uno, seis, uno	<Cero, uno, seis, uno, ¿continuar?>	0161
Cuatro, nueve, seis	<Cuatro, nueve, seis, ¿continuar?>	0161496
Corregir	<Cero, uno, seis, uno, ¿continuar?>	0161
Cuatro, nueve, cinco	<Cuatro, nueve, cinco, ¿continuar?>	0161495
Borrar	<¿Qué número?>	¿QUÉ NUMERO?

Cómo eliminar cifras las introducidas

La instrucción

Borrar

elimina todas las cifras introducidas.

Por consiguiente, será necesario volver a introducir todas las cifras desde el principio

Cómo cancelar la sesión de introducción de números de forma verbal

La instrucción

Cancelar

cancela la sesión de introducción de números de forma verbal.

Sistema de reconocimiento de voz del teléfono

Cómo realizar una rellamada

La instrucción

Teléfono rellamada o Rellamar

vuelve a marcar el último número utilizado.

Cómo volver a marcar el último número utilizado

Diga	Respuesta verbal del sistema	Respuesta visual del sistema
Teléfono rellamada	<Teléfono rellamada, Diga Sí o No>	TELÉFONO RELLAMADA DIGA SÍ O NO
Sí	<Marcando>	MARCANDO

Sistema de reconocimiento de voz del teléfono

CÓMO ALMACENAR UN NOMBRE/NÚMERO EN LA AGENDA

Los números de teléfono a los que llama con más frecuencia pueden memorizarse en la agenda del sistema de reconocimiento de voz junto al nombre del titular de dicho número.

Hay dos métodos para llevar a cabo esta acción. El primero consiste en introducir inicialmente el número de teléfono de la persona que corresponda a través de la pantalla táctil (véanse las instrucciones que aparecen a continuación). El segundo se inicia mediante una instrucción verbal. Consulte la sección **Cómo memorizar datos utilizando una instrucción de voz**, en la página 408.

Cómo almacenar en la memoria un número de teléfono utilizando la pantalla táctil

En la pantalla táctil, toque el icono de configuración o pulse el botón **Configuración**, seguido del icono **Configuración voz** y, a continuación, seleccione la opción **Añadir identificación vocal**. Introduzca el número de teléfono utilizando el teclado de la pantalla táctil. Toque **Añadir** para iniciar la función de memorización de nombres en la agenda telefónica del sistema de reconocimiento de voz. Siga el proceso que se indica en la tabla inferior.

***Nota:** Se desea más información acerca de la configuración del sistema de reconocimiento de voz, consulte la sección referente al equipo de audio del Manual del conductor.*

Cómo almacenar en la memoria un número de teléfono utilizando la pantalla táctil

Acción	Respuesta verbal del sistema	Respuesta visual del sistema
(Tras tocar el icono Añadir en la pantalla "Activación por voz, añadir nombre")	<Diga el nombre, por favor>	NOMBRE POR FAVOR
(Siga las indicaciones verbales proporcionadas por el sistema)		

Sistema de reconocimiento de voz del teléfono

Cómo memorizar datos utilizando una instrucción de voz

La instrucción

Teléfono grabar nombre

inicia un diálogo que permite memorizar un nombre. Primero se introduce el nombre y acto seguido el número. El método de pronunciar los números será el mismo que el empleado para la orden **Teléfono marcar**.

De ser posible, intente que los nombres suenen de manera diferente los unos a los otros, por ejemplo, diga “**Andrés García**” y “**David Gandía**” el lugar de “**Sr. García**” y “**Sr. Gandía**”. Esto mejorará la capacidad de diferenciación a la hora de efectuar una llamada.

Dependiendo de la longitud de los nombres y números introducidos, podrá almacenar aproximadamente unos 50 contactos.

Cómo memorizar datos utilizando una instrucción de voz

Diga	Respuesta verbal del sistema	Respuesta visual del sistema
Teléfono grabar nombre	<Teléfono grabar nombre, Diga el nombre, por favor>	GRABAR NOMBRE, NOMBRE POR FAVOR
Andrés García	<¿Qué número?>	¿QUÉ NUMERO?
Cero, uno, seis, uno	<Cero, uno, seis, uno, ¿continuar?>	0161
Cuatro, nueve, seis	<Cuatro, nueve, seis, ¿continuar?>	0161496
Cero, nueve, nueve, ocho	<Cero, nueve, nueve, ocho, ¿continuar?>	01614960998
Guardar/Grabar	<Grabado>	GRABADO

Sistema de reconocimiento de voz del teléfono

CÓMO UTILIZAR LA AGENDA DEL SISTEMA DE RECONOCIMIENTO DE VOZ

Cómo marcar un número incluido en la agenda

La instrucción

Teléfono marca nombre

activa en la agenda el número de teléfono correspondiente al nombre identificado.

Cómo marcar un número incluido en la agenda

Diga	Respuesta verbal del sistema	Respuesta visual del sistema
Teléfono marcar nombre	<Teléfono marca nombre>	MARCAR NOMBRE NOMBRE POR FAVOR
Andrés García	<Andrés García, confirmar Sí o No>	DIGA SÍ O NO
Sí	<Marcando>	MARCANDO

Cuando el sistema de activación por voz así se lo solicite, pronuncie el nombre bajo el que se haya memorizado el número de teléfono deseado.

El sistema de activación por voz entenderá siempre mejor a la persona que originalmente haya introducido los datos.

Sistema de reconocimiento de voz del teléfono

Cómo marcar/modificar y borrar contactos de la agenda

La instrucción

Teléfono activar lista

o

Teléfono lista

hace que todos los contactos introducidos en la lista telefónica del sistema de reconocimiento de voz sean leídos siguiendo un orden.

Tendrá la posibilidad de dar las órdenes siguientes después de que cada nombre haya sido leído. Proporcione la instrucción

Marcar, Repetir, Borrar, Modificar, Cancelar o permanezca en silencio para pasar al siguiente nombre.

Cómo marcar un número desde la función de agenda

Diga	Respuesta verbal del sistema	Respuesta visual del sistema
Teléfono activar lista Podrá decir Marcar, Repetir, Borrar, Modificar o Cancelar después de cada nombre.	<Teléfono activar lista> (El sistema lee las entradas de la agenda.)	TELÉFONO LISTA (<i>Se muestran los números de teléfono</i>)
Marcar	<etiqueta> Confirmar Sí o No>	MARCAR NOMBRE DIGA SÍ O NO
Sí	<Marcando>	MARCANDO

Marcación

Esta función le permite marcar un número de teléfono memorizado en la agenda. Esto es especialmente útil si ha olvidado la identificación verbal de un nombre o si dicha identificación no ha sido reconocida por el sistema.

Repetición

Esta función vuelve a repetir el nombre incluido en la agenda.

Eliminación

Esta función permite eliminar un número de teléfono así como el nombre asociado al mismo que se encuentre memorizado en la agenda.

Modificación

Esta función permite modificar verbalmente un número de teléfono así como el nombre asociado al mismo que se encuentre memorizado en la agenda.

Cancelación

Finaliza la sesión de introducción verbal de datos.

Sistema de reconocimiento de voz del teléfono

Cómo borrar/eliminar todas las entradas de la agenda

La instrucción

Teléfono borrar lista

o

Borrar lista

elimina todas las entradas de la lista telefónica del sistema de reconocimiento de voz.

Los nombres y números introducidos en la lista telefónica del sistema de reconocimiento de voz son independientes de los datos almacenados en la memoria o tarjeta SIM de su móvil. En otras palabras, no se pueden reclamar o borrar los números almacenados en el móvil o en la tarjeta SIM utilizando el sistema de activación por voz, ni tampoco se pueden almacenar números en los mismos utilizando dicho sistema.

Cómo borrar/eliminar todas las entradas de la agenda

Diga	Respuesta verbal del sistema	Respuesta visual del sistema
Teléfono borrar lista	<Teléfono borrar lista, Diga Sí o No>	BORRAR LISTA, DIGA SÍ O NO
Sí	<¿Está seguro de que quiere borrar toda la lista?>	DIGA SÍ O NO
Sí	<Lista borrada>	LISTA BORRADA