







Fensterheber und Spiegel

ELEKTRISCHE FENSTERHEBER

WARNUNGEN

-  Das unbedachte Schließen von Fenstern mit elektrischen Fensterhebern kann zu schweren Körperverletzungen führen.
-  Sorgen Sie dafür, dass erwachsene Mitfahrer mit der Bedienung elektrischer Fensterheber vertraut und sich über deren potentielle Gefahren im Klaren sind.
-  Ziehen Sie immer den Zündschlüssel ab, wenn Sie Kinder unbeaufsichtigt im Fahrzeug zurücklassen, um deren Sicherheit nicht zu gefährden.
-  Kinder nicht in die Nähe eines Fensters kommen lassen, wenn es geöffnet oder geschlossen wird.
-  Setzen Sie die Fensterheberschalter hinten außer Betrieb, wenn Sie Kinder im Fahrzeug haben.
-  Sorgen Sie dafür, dass Ihre Mitreisenden während der Fahrt nicht den Kopf oder die Hände durch ein offenes Fenster stecken - es besteht hohe Verletzungsgefahr.

Umgang mit den elektrischen Fensterhebern

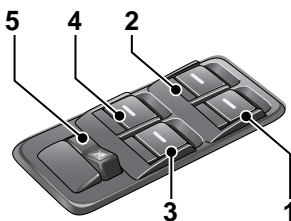

E80395

1. Fenster rechts vorn
2. Fenster links vorn
3. Fenster rechts hinten
4. Fenster links hinten
5. Sicherheitsschalter für Fondfensterheber

Die Fensterheber lassen sich betätigen, wenn der Zündschalter auf I oder II steht, und bis zu 40 Sekunden nach dem Ausschalten der Zündung, wenn nicht vorher eine Vordertür geöffnet wird.

Zum Öffnen eines Fensters den Schalter vorn gedrückt halten. Zum Schließen eines Fensters den Schalter vorn hochgezogen halten. Das Fenster bleibt stehen, sobald der Schalter freigegeben wird.

Antipffunktion (nur Vorderfenster)

Die Vorderfenster verfügen über eine Antipffunktion, damit sie sich durch nur kurze Schalterbetätigung ganz öffnen oder schließen lassen. Fest den Schalter kurz drücken oder hochziehen, um das Fenster in einem Zug zu öffnen oder zu schließen. Die Bewegung des Fensterhebers lässt sich jederzeit stoppen, indem man den Schalter erneut betätigt.

Fensterheber und Spiegel

Rückstellen der Antipffunktion

Wenn die Stromversorgung unterbrochen wird, während das Fenster geöffnet ist, steht die Antipffunktion erst nach einer Neukalibrierung des Hebers wieder zur Verfügung. Um den Fensterheber zu kalibrieren, schließen Sie das Fenster und halten Sie den Schalter nach Erreichen der Endstellung noch für 1 Sekunde gedrückt.

Einklemmschutz (nur Vorderfenster)

Wenn beim Schließen des Fensters ein Hindernis an den Einklemmschutzsensor stößt, wird der Schließvorgang unterbrochen, und der Fensterheber fährt ein Stück zurück. Damit sollen Verletzungen oder Beschädigungen verhindert werden.

Der Einklemmschutz lässt sich übersteuern, indem man versucht, das Fenster innerhalb von 10 Sekunden mehrmals hintereinander zu schließen. Beim vierten Versuch wird die Scheibe ein kurzes Stück mit größerer Kraft angehoben, um den Widerstand zu überwinden.

Wenn dadurch der Widerstand nicht beseitigt werden kann, wird der Einklemmschutz aufgehoben, bis das System rückgestellt wird.

Rückstellen des Einklemmschutzes

Um den Einklemmschutz rückzustellen, schließen Sie das Fenster und halten Sie den Schalter danach noch für 1 Sekunde gedrückt.

Sicherheitsschalter für Fondfensterheber



E80397

Drücken Sie rechts auf den Schalter, um die Fensterheberschalter an den Fondtüren außer Funktion zu setzen. Wenn Sie links auf den Schalter drücken, werden die Einzelschalter wieder wirksam.

Umgang mit den Fondfensterhebern

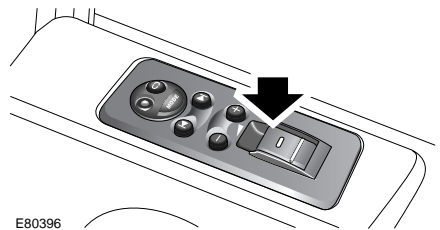

E80396

Die Fondfensterheber lassen sich auch mit den Schaltern an den Fondtüren betätigen, wenn der Sicherheitsschalter nicht eingeschaltet ist.

Fensterheber und Spiegel

AUSSENRÜCKSPIEGEL

Nahspiegel (nur Japan)

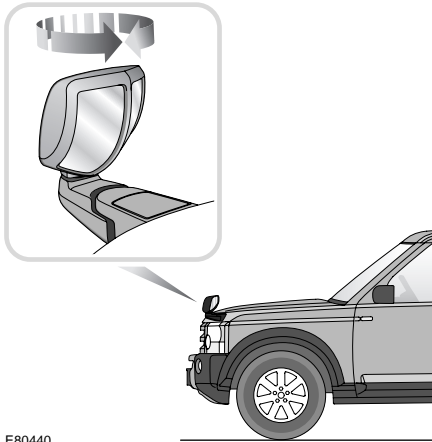

E80440

Der Nahspiegel hat eine zweigeteilte Sichtfläche, die den Blick entlang der Flanke bis unmittelbar vor das Fahrzeug ermöglicht. Durch die korrekte Einstellung des Spiegels lassen sich tote Winkel vermeiden.

Zum Einstellen des Spiegels drehen Sie das Gehäuse nach links oder rechts. Ändern Sie die Einstellung immer nur in kleinen Schritten und kontrollieren Sie dabei jedesmal die Sicht vom Fahrersitz aus, bevor Sie weitere Änderungen vornehmen.

Hinweis: Durch Abstimmung der Markierungen am Spiegelgehäuse und am Spiegelarm kann die werkseitige Einstellung wiederhergestellt werden.

ELEKTRISCHE AUSSENRÜCKSPIEGEL

VORSICHT

! Die Außenrückspiegel können täuschen - Objekte können weiter entfernt erscheinen, als sie es tatsächlich sind.

Spiegelscheibe einstellen

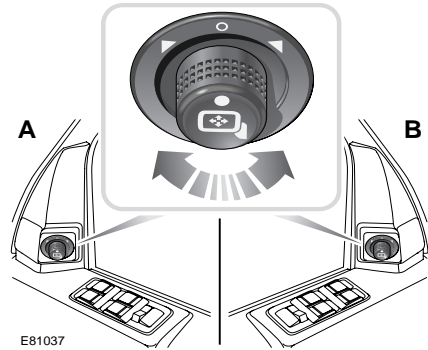

E81037

A. Bei Rechtslenkung

B. Bei Linkslenkung

Während der Zündschalter auf I oder II steht, den Knopf drehen, um den Spiegel links oder rechts zu wählen.

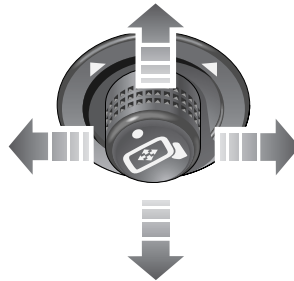

E81038

Den Knopf in die entsprechende Richtung drücken, um den Spiegel nach oben/unten/links oder rechts zu bewegen.

Fensterheber und Spiegel

Hinweis: Bei Fahrzeugen mit Fahrersitzmemory können bis zu drei verschiedene Außenrückspiegelpositionen einprogrammiert werden - eine für jede Fernbedienung. Sie **MEMORYFUNKTION** (unter 142).

Klappspiegel

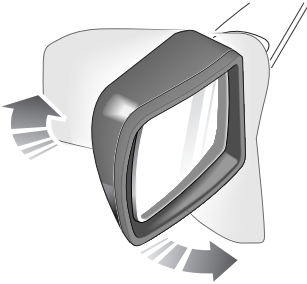

E81039

Die Spiegelgehäuse sind so konstruiert, dass sie bei einer Kollision nach vorn oder hinten umklappen. Sie können auch zum Fenster angeklappt werden.

Manuell

Bei manchen Fahrzeugen ist dies möglich, indem man das Spiegelgehäuse manuell an die Seitenscheibe drückt.

Elektrisch

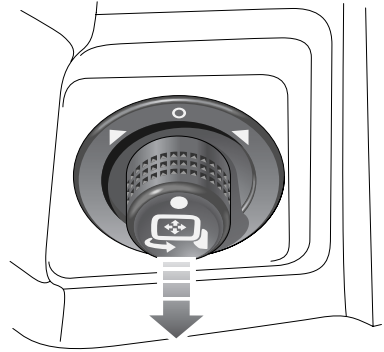

E81040

Wenn der Drehknopf in Mittelstellung steht und nach unten gedrückt wird, werden die Spiegel eingeklappt. Zum Wiederausklappen der Spiegel drücken Sie den Knopf ebenfalls nach unten.

Sollten die Spiegel versehentlich verstellt werden (d.h. ein Spiegel ausgeklappt, der andere eingeklappt), werden die Spiegel bei nochmaliger Schalterbetätigung wieder synchronisiert.

Fensterheber und Spiegel

Automatische Spiegelparkhilfe

Bei Fahrzeugen mit Fahrersitzmemory können die Spiegel zur Erleichterung des Einparkens bei Wahl des Rückwärtsgangs automatisch abgewinkelt werden.

Wenn diese Funktion zum erstenmal benutzt wird, neigen sich die Spiegel in einem bestimmten Winkel. Dieser Winkel lässt sich folgendermaßen ändern:

1. Stecken Sie den Schlüssel in den Zündschalter und drehen Sie ihn auf **I** oder **II**. Den Motor nicht starten.
2. Eine Memoryfunktion wählen oder einspeichern. Sie **MEMORYFUNKTION** (unter 142).
3. Rückwärtsgang wählen - die Spiegel neigen sich in einem bestimmten Winkel.
4. Die Spiegel in die gewünschte Stellung bringen.
5. Die aktuelle Fahrersitzposition mit der Memoryfunktion abspeichern.
6. **TÜRSPIEGEL STELL GESP** erscheint im Meldefeld, begleitet von einem einfachen Signalton.

Diese Funktion kann aktiviert oder deaktiviert werden. Sie **BORDCOMPUTER** (unter 117).

INNENRÜCKSPIEGEL

Manuell einstellbare Spiegel

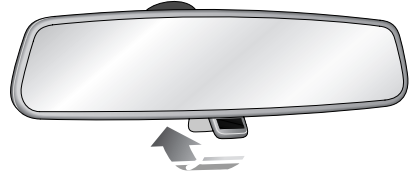

E80447

Stellen Sie den Spiegel so ein, dass er Ihnen die beste Sicht gibt.

Sie können den Hebel vorwärts und rückwärts bewegen, um den Spiegel abzuwinkeln. So lässt sich verhindern, dass Sie durch Scheinwerfer von hinten geblendet werden.

Automatisch abblendender Spiegel

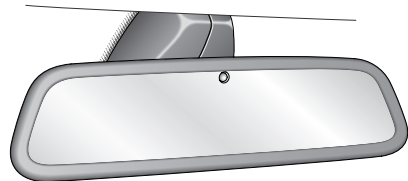

E81427

Bei manchen Modellen weisen die Spiegel eine automatische Abblendfunktion auf, um nachts die Blendwirkung von hellen Scheinwerfern nachfolgender Fahrzeuge zu reduzieren.

Diese Funktion ist bei eingelegtem Rückwärtsgang nicht wirksam.