

Komfortausstattung

SONNENBLENDEN

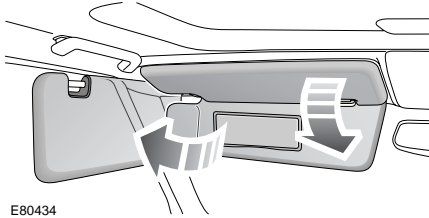

E80434

Die Sonnenblende lässt sich herunterklappen und auch zur Seite schwenken.

Die Sonnenblende weist beleuchtete Spiegel auf. Die Schminkspiegelleuchte geht an, wenn die Schminkspiegelabdeckung aufgeklappt wird, und beim Schließen der Abdeckung wieder aus.

DIMMER FÜR INSTRUMENTENFELDBELEUCHTUNG

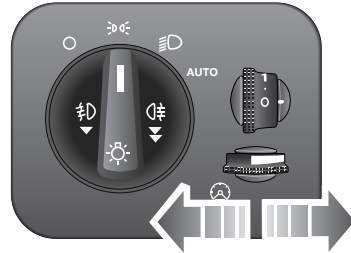

E80432

Die Stärke der Instrumentenfeldbeleuchtung lässt sich durch Drehen des Dimmers regulieren.

SONNENSCHUTZROLLOS

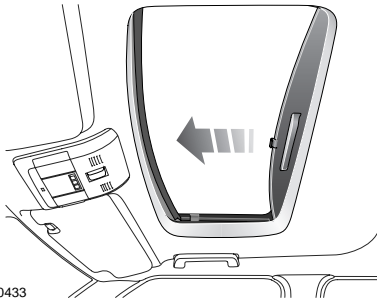

E80433

Das Schiebedachrollo lässt sich gegen den Federdruck über den Schiebedachauschnitt ziehen. Wenn es an den vorderen Ausschnitttrand gedrückt wird, bleibt es in dieser Position.

Zum Öffnen vertikal auf den geriffelten Teil des Rollogriffs drücken. Danach lässt man das Rollo unter Federwirkung zurücklaufen.

Die Rollos ziehen sich unter das Dachblech zwischen den Schiebedächern zurück.

Komfortausstattung

UHR

Zeit einstellen - Standard-Audiosystem

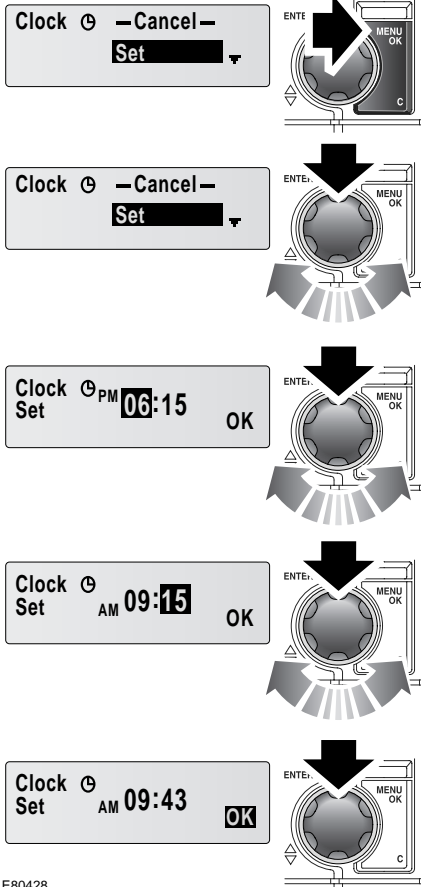

E80428

Um das Menü für die Zeiteinstellung aufzurufen, drücken Sie die **MENU/OK**-Taste, gehen Sie mit dem rechten Drehregler zum Uhrenmenü und drücken Sie auf den Drehregler, um **Set** zu wählen.

Um die Stunde zu ändern, drehen Sie den Regler nach rechts (später) oder links (früher). Wenn Sie zur Bestätigung der Stundenanzeige auf den Drehregler drücken, wird die Minuteneinstellung hervorgehoben.

Stellen Sie ebenso die Minuten ein und drücken Sie zur Bestätigung auf den Drehregler. Wenn nun **OK** hervorgehoben wird, sorgt ein weiterer Druck auf den Drehregler dafür, dass die Einstellungen übernommen werden.

Komfortausstattung

Zeitformat einstellen

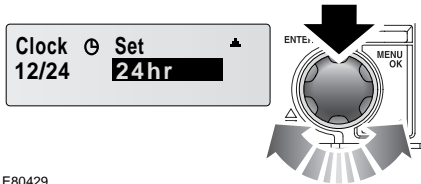
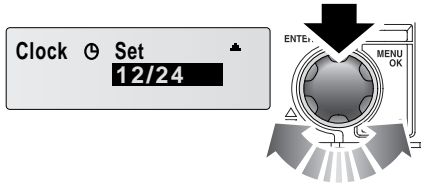
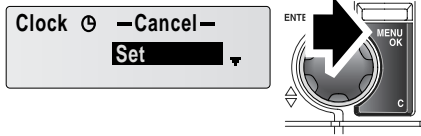

E80429

Um die Zeitanzeige auf das 12- oder 24-Stunden-Format umzustellen, rufen Sie das Menü für die Zeiteinstellung auf, indem Sie auf die **MENU/OK**-Taste drücken. Heben Sie mit dem rechten Drehregler **Clock Set** hervor und drücken Sie zur Bestätigung auf den Regler. Drehen Sie den Regler, um zwischen der **12**- und **24**-Stundenanzeige zu wechseln und drücken Sie zur Bestätigung des Formats auf den Regler.

Zeit einstellen - Premium-Audiosystem

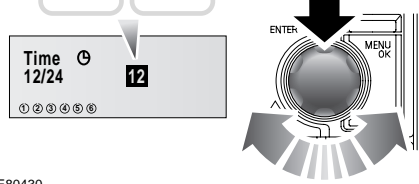
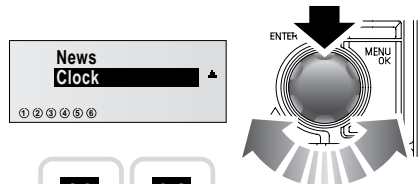

E80430

Um das Menü für die Zeiteinstellung aufzurufen, drücken Sie die **MENU/OK**-Taste. Heben Sie mit dem Drehregler **Clock** hervor und drücken Sie zur Bestätigung auf den Regler. Drehen Sie den Regler, um zwischen der **12**- und **24**-Stundenanzeige zu wechseln und drücken Sie zur Bestätigung des Formats auf den Regler.

Komfortausstattung

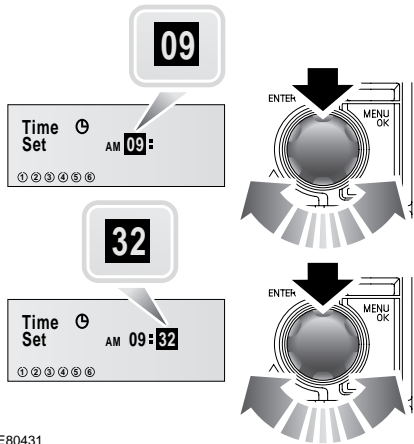

E80431

Um die Stunde zu ändern, drehen Sie den Regler nach rechts (später) oder links (früher). Zur Bestätigung der Anzeige drücken Sie auf den Drehregler.

Im Anschluss an die Eingabe der Stunde wird die Minute angezeigt und ebenso eingestellt. Nach der Zeiteinstellung kehrt das Display zum Hauptmenü zurück.

ZIGARETTENZÜNDER

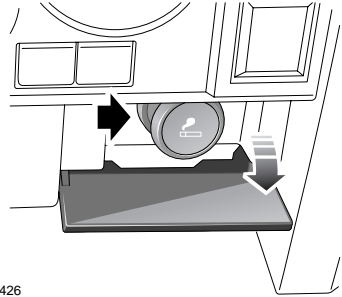

E80426

Wenn man auf die Mitte der Blende drückt, senkt sie sich, um den Zigarettanzünder freizugeben.

Bei eingeschalteter Zündung erhitzt sich der Zigarettanzünder, wenn man ihn eindrückt. Wenn er nach Erreichen der Solltemperatur wieder ausrastet, kann er herausgezogen und benutzt werden.

- Den Zigarettanzünder nur am Griff anfassen.
- Keine Zubehörteile an die Buchse des Zigarettanzünders anschließen. Dafür sind Zubehörsteckbuchsen vorgesehen.

Nach der Benutzung den Zigarettanzünder wieder einsetzen und die Blende schließen.

Komfortausstattung

ASCHENBECHER

VORSICHT

- ! Benutzen Sie die Aschenbecher nicht für Papier und anderen brennbaren Abfall. Es besteht Brandgefahr.

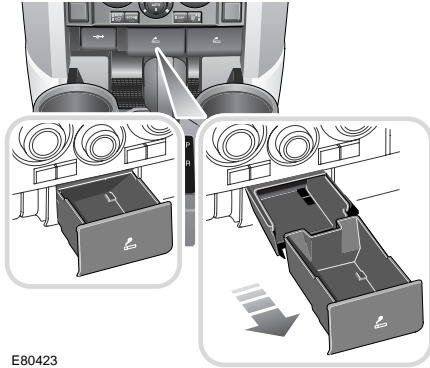

E80423

Die Abdeckung des Aschenbechers wird geöffnet, wenn man auf ihren unteren Rand drückt (Nebenabbildung links).

Zum Entfernen des Aschenbechers die Abdeckung ganz öffnen und den Aschenbecher gerade herausziehen.

ZUBEHÖRSTECKDOSEN

VORSICHT

- ! Schließen Sie auf keinen Fall irgendwelche nicht zugelassenen Geräte an eine Zubehörsteckdose an - die elektrischen Systeme des Fahrzeugs könnten sonst beschädigt werden.
- ! Bei längerer Benutzung elektrischer Zusatzgeräte sollten Sie immer den Motor laufen lassen, um eine Entladung der Batterie zu vermeiden.

Hinweis: Die Zubehörsteckdosen ermöglichen den Anschluss von zugelassenen Geräten mit einer Leistungsaufnahme von bis zu 180 Watt.

Zubehörsteckdose vorn

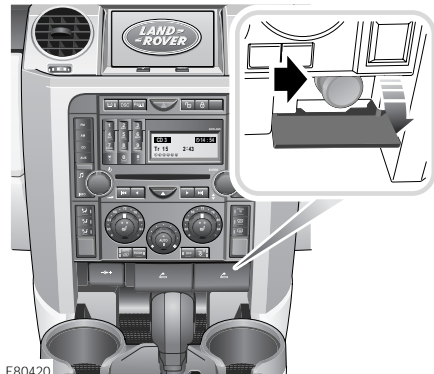

E80420

Die Zubehörsteckdose verbirgt sich hinter einer scharniernen Abdeckung, die man herunterzieht. Die Abdeckung kehrt von alleine in die geschlossene Stellung zurück.

Komfortausstattung

Zubehörsteckdosen hinten

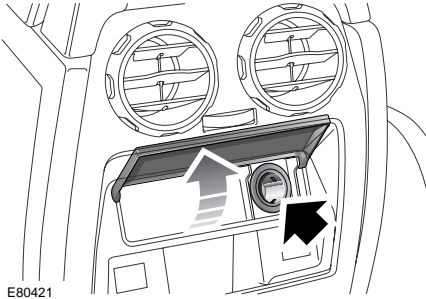

E80421

Um die Zubehörsteckdose hinten in der Mittelkonsole zugänglich zu machen, hebt man die Abdeckung ab.

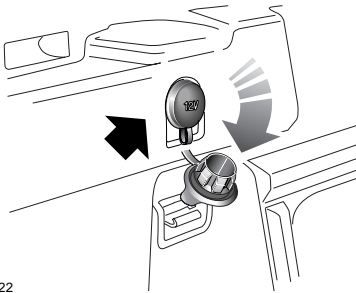

E80422

Der Siebensitzer weist eine dritte Zubehörsteckdose an der linken Gepäckraumverkleidung auf.

Komfortausstattung

GETRÄNKEHALTER

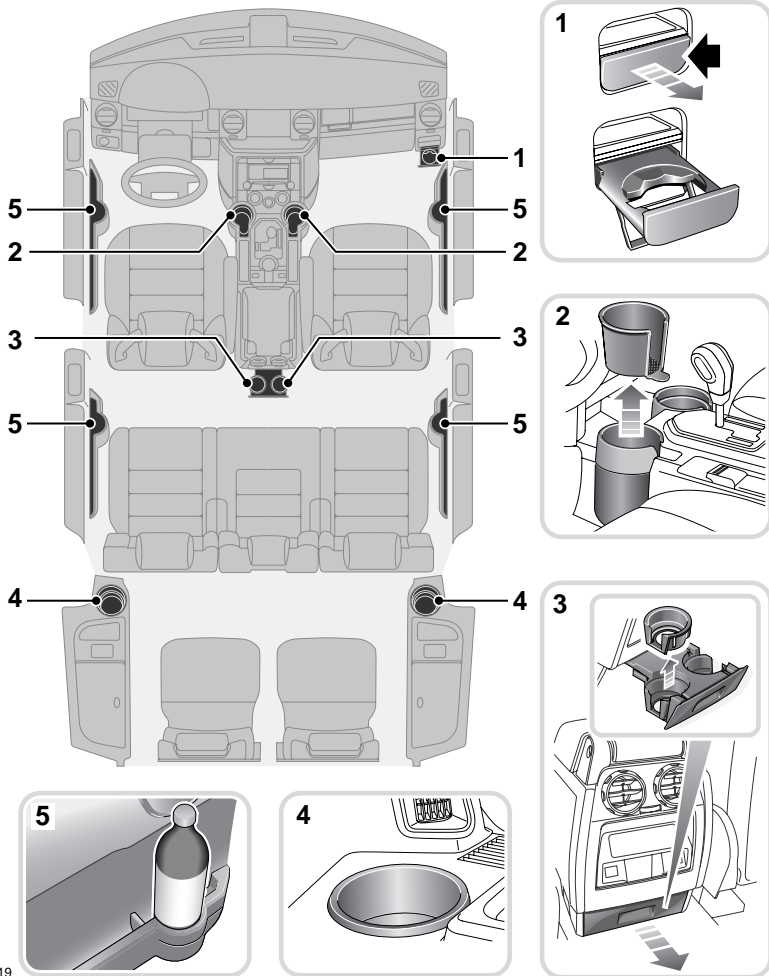





E80419

1. Getränkehalter am Beifahrersitz
2. Getränkehalter vorn
3. Getränkehalter in der zweiten Sitzreihe
4. Getränkehalter im Fond
5. Flaschenhalter an den Türen

Hinweis: Die Getränkehalter weisen einen Einsatz auf, der sich zur Säuberung oder zur Vergrößerung der Aufnahme herausnehmen lässt.

Komfortausstattung

WARNUNGEN

-  Während der Fahrt sollte der Fahrer den Getränkehalter nicht benutzen und keine Getränke zu sich nehmen.
-  Versenkbare Getränkehalter bei Nichtbenutzung geschlossen halten.
-  Während der Fahrt keine offenen Getränke im Getränkehalter abstellen - heiße Flüssigkeiten können Verletzungen verursachen. Außerdem können die Polsterung, die Teppiche und elektrische Bauteile durch verschüttete Getränke beschädigt werden.
-  Nur weiche Trinkgefäße verwenden. Die Halter nicht für Gläser, Porzellantassen oder Hartplastikbecher benutzen, weil diese bei einem Unfall oder Notmanöver Verletzungen verursachen könnten. Ungeöffnete Behälter (z.B. Getränkedosen) sind hart und können ebenfalls zu Verletzungen führen.

MITTELKONSOLE

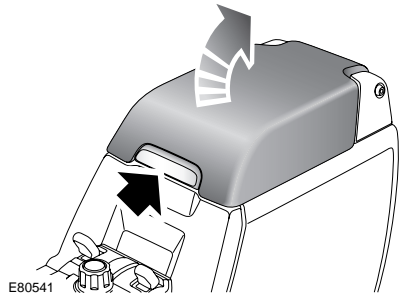

Zum Öffnen des Fachs den Deckel am vorderen Rand abheben.

Kartenhalter

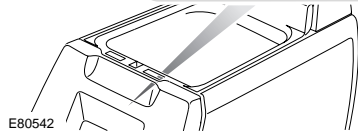
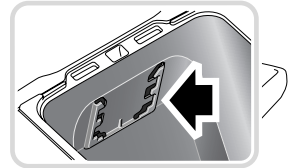

An der vorderen Innenseite des Konsolenfachs ist ein Halter für Kreditkarten o.ä. vorgesehen.

CD-Halter

Eine Gummimatte am Boden des Konsolenfachs kann CD-Boxen aufnehmen und zur Säuberung entfernt werden.

Komfortausstattung

KÜHLBOX

Die Kühlbox ersetzt ggf. das Konsolenfach.

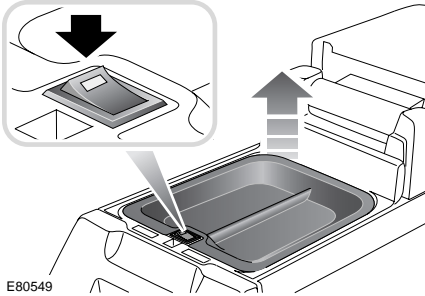

Die Kühlbox wird mit dem Schalter oben an der vorderen Innenseite ein- oder ausgeschaltet. Dieser Schalter weist eine Kontrollleuchte auf, die den Betrieb der Kühlbox anzeigt. Zwischen der Schalterbetätigung und der Kontrollanzeige tritt eine kurze Verzögerung auf (1-2 Sekunden). In dieser Zeit kontrolliert das Steuersystem die Batteriespannung.

Wenn die Kontrollleuchte beim Einschalten der Kühlbox nicht angeht oder während des Kühlbox-Betriebs erlischt, hat sich die Kühlbox wegen niedriger Batteriespannung ausgeschaltet. Dies geschieht nur, wenn der Motor nicht läuft.

Wenn dann der Motor wieder gestartet wird, leuchtet die Kontrollleuchte auf, und die Kühlbox nimmt den Betrieb wieder auf.

Bei Nichtbenutzung der Kühlbox sollte sie ausgeschaltet bleiben, um die Fahrzeugbatterie zu schonen.

Um die Wirksamkeit der Kühlung sicherzustellen, sollte das Tablett über der Kühlbox normalerweise nicht abgenommen werden. Dieses Tablett kann umgedreht aufgesetzt werden, damit die Box auch bei größeren Flaschen dicht geschlossen bleibt.

Wenn das Tablett nicht benötigt wird, kann es unter der Hauptabdeckung befestigt werden.

Die Kühlbox ist am wirksamsten bei kalten oder vorgekühlten Artikeln.

Die Kühlbox muss regelmäßig gesäubert werden, um Kondensationsrückstände oder Verschmutzungen, die Gerüche verursachen könnten, zu entfernen.

Hinweis: Nach dem Ausschalten der Zündung bleibt die Kühlbox noch für kurze Zeit in Betrieb.

Komfortausstattung

STAUFÄCHER

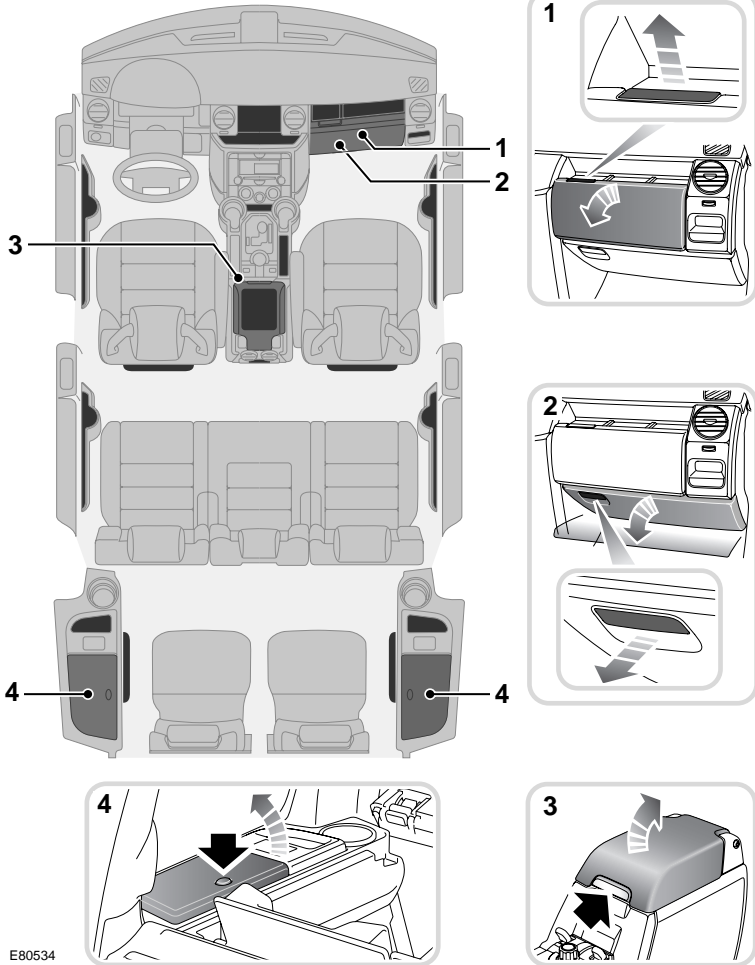

E80534

1. Handschuhfach
2. Unteres Handschuhfach
3. Mittelkonsole
4. Fondstauflächen

WARNUNG

 Den Deckel nicht in offener Stellung festklemmen - dies könnte die Funktionsfähigkeit der Fondairbags beeinträchtigen.

Komfortausstattung

MEMORYFUNKTION

WARNUNG



Bevor Sie die Memorysitzfunktionen aktivieren, sollten Sie unbedingt darauf achten, dass der Sitz rundum von Behinderungen frei ist und keine Fahrzeuginsassen von beweglichen Teilen erfasst werden können.

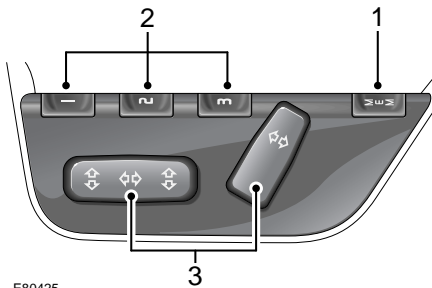

E80425

1. Memoryspeichertaste
2. Memorypositionstasten
3. Sitzversteller Sie **ELEKTRISCH EINSTELLBARE SITZE** (unter 57).

Bis zu drei verschiedene Fahrersitz- und Außenrückspiegelpositionen können einprogrammiert werden - eine für jede der drei möglichen Fernbedienungen. Ihre bevorzugte Einstellung für die automatische Spiegelparkhilfe lässt sich ebenfalls speichern. Sie **AUSSENRÜCKSPIEGEL** (unter 114).

Programmieren des Memorysitzes

1. Den Schlüssel ins Zündschloss stecken und auf **I** oder **II** drehen.
2. Bringen Sie den Sitz und die Außenrückspiegel in die gewünschte Position.
3. Drücken Sie die Memoryspeichertaste **1**, um die Memoryfunktion zu aktivieren.
4. Betätigen Sie die gewünschte Memorypositionstaste **2** innerhalb von 5 Sekunden.
5. **Speicher gespeichert** erscheint im Meldefeld, um den Speichervorgang zu bestätigen, begleitet von einem Signalton.

Abrufen einer Speicherposition

Die Speicherpositionstaste für die gewünschte Sitzposition betätigen. Daraufhin gehen Sitz und Außenrückspiegel in die gespeicherte Position.

Ein Hinweis erscheint zur Bestätigung im Meldefeld, und ein doppelter Signalton meldet das Erreichen der gespeicherten Position.

Hinweis: Die Sitzbewegung lässt sich jederzeit abbrechen, indem man einen beliebigen Sitzversteller betätigt.

Sitzautomatik

Wenn diese Funktion aktiviert ist, speichert das Fahrzeug die Sitz- und Spiegeleinstellungen für jede Fernbedienung. Beim nächsten Entriegeln des Fahrzeugs mit der Fernbedienung werden Sitz und Spiegel in die zuletzt benutzten Stellungen zurückgeführt.

Diese Funktion kann im Menü **Einstellungen** über den Bordcomputer aktiviert/deaktiviert werden. Sie **BORDCOMPUTER** (unter 117).