

# Sicherungen

## ANORDNUNG DER SICHERUNGSKÄSTEN

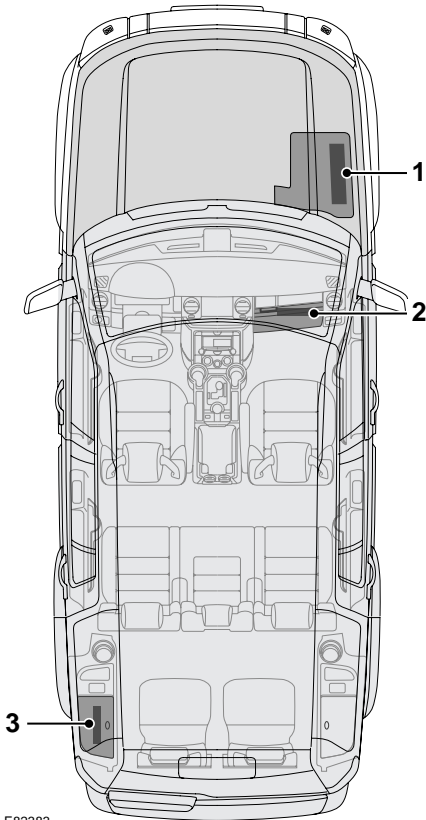

E82383

1. Motorraum-Sicherungskasten
2. Innenraum-Sicherungskasten
3. Anhänger-Sicherungskasten

**Hinweis:** Die Motorraum- und Innenraum Sicherungskästen befinden sich immer auf der Fahrerseite.

## Motorraum-Sicherungskasten

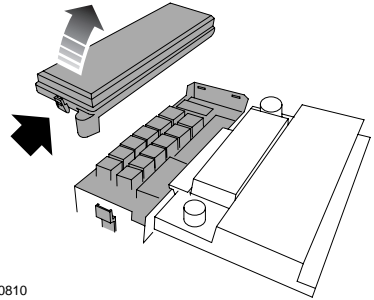

E80810

Zum Abnehmen des Kunststoffdeckels drückt man die Zungen ein.

Die abgesicherten Stromkreise sowie Stärke und Anordnung der Sicherungen sind innen am Kunststoffdeckel angegeben.

# Sicherungen

## Innenraum-Sicherungskasten

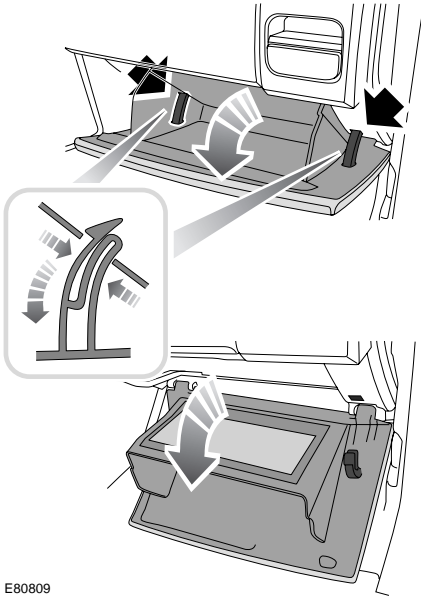

E80809

Der Innenraum-Sicherungskasten ist hinter dem Handschuhfach angeordnet. Um die Sicherungen zugänglich zu machen, das Handschuhfach öffnen, die seitlich angebrachten Stützen oben (siehe Pfeil) zusammendrücken und das Handschuhfach in den Fußraum herunterlassen.

Eine Übersicht an der Rückseite des Handschuhfachs listet die abgesicherten Stromkreise sowie Stärke und Anordnung der Sicherungen auf.

## Anhänger-Sicherungskasten

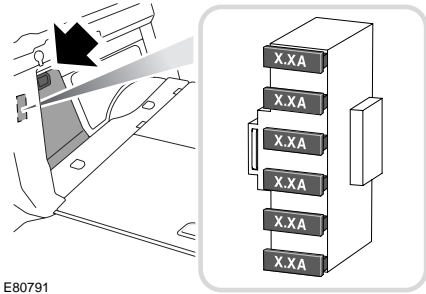

E80791

Der zusätzliche Sicherungskasten für den Anhängeranschluss ist hinter einer Abdeckung an der linken Gepäckraumseite angeordnet.

# Sicherungen

## SICHERUNG WECHSELN

### WARNUNGEN

⚠ Immer nur von Land Rover empfohlene Ersatzsicherungen der gleichen Größe und Art einbauen. Falsche Sicherungen können das System überlasten und einen Brand oder eine Fehlfunktion auslösen. Versuchen Sie nicht, eine durchgebrannte Sicherung zu reparieren.

⚠ Vor dem Erneuern der Sicherung sollte immer erst die Ursache für den Sicherungsausfall behoben werden. Lassen Sie nötigenfalls das Fahrzeug fachkundig untersuchen.

Sicherungen sind einfache Unterbrecher, die elektrische Geräte vor Überstrom schützen sollen.

Eine durchgebrannte Sicherung verrät sich dadurch, dass das abgesicherte elektrische Gerät nicht funktioniert.

Stellen Sie stets den entsprechenden Stromkreis und die Zündung ab (0), bevor Sie eine Sicherung entfernen.

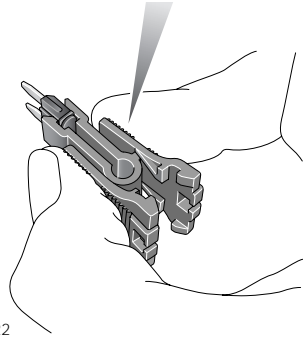
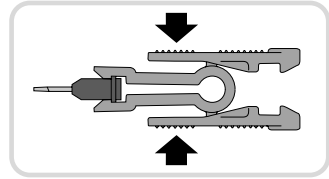

E81022

Die Sicherungspincette finden Sie im Innenraum-Sicherungskasten. Stecken Sie die Pincette auf den Kopf der suspekten Sicherung (siehe Abbildung), drücken Sie sie in der Mitte zusammen (siehe Pfeil) und ziehen Sie die Sicherung heraus. Wenn der Sicherungsdraht unterbrochen ist, ist die Sicherung durchgebrannt.

**Hinweis:** Wir raten davon ab, dass Sie selber die Relais (R1 - R19) oder Schmelzeinsätze (FL1 - FL20) im Motorraum-Sicherungskasten entfernen oder wechseln. Lassen Sie damit verbundene Störungen von einem Fachbetrieb untersuchen.

# Sicherungen

## SICHERUNGSSPEZIFIKATION

### Motorraum-Sicherungskasten

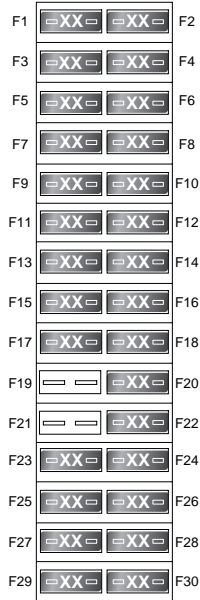

E81432

Sicherung	Stärke (Ampere)	Farbe	Geschützte Kreise
1	25	Weiß	Kraftstoffpumpe
2	-	-	-
3	5	Hellbraun	Luftfederungs-Steuergerät
4	25	Weiß	Dieselmotor EMS (Steuergerät und Kraftstoffpumpenrelais)
5	10	Hellbraun	Benzinmotor EMS (Spülluftventil, EGR, Ansaugkrümmereinstellventil), E-Box-Lüfter
6	15	Blau	Benzinmotor EMS (Zündspulen)
6	15	Blau	Dieselmotor EMS (Sensoren und Glühkerzenrelaissteuerung)
7	25	Weiß	Vordersitzheizung
8	25	Weiß	Fondsitzheizung
9	-	-	-

# Sicherungen

Sicherung	Stärke (Ampere)	Farbe	Geschützte Kreise
10	15	Blau	Benzinmotor EMS (Drosselklappenstellglied, Luftmengenmesser), Kühlerlüfter
10	15	Blau	Dieselmotor - Kühlerlüfter
11	15	Blau	Benzinmotor EMS (Lambdasonden hinten)
12	10	Rot	Beheizte Scheibenwaschdüsen
13	10	Rot	Benzinmotor EMS (Steuergerät, VVTs und Kraftstoffpumpenrelais)
13	10	Rot	Dieselmotor EMS (PCV, VCV)
14	20	Gelb	Benzinmotor EMS (Lambdasonden vorn)
15	30	Grün	Windschutzscheibenheizung
16	10	Rot	Beheizbare Türspiegel
17	15	Blau	Benzinmotor EMS (Einspritzventile)
17	15	Blau	Dieselmotor EMS (MAF, EGR), E-Box-Lüfter
18	30	Grün	Windschutzscheibenheizung
19	-	-	-
20	5	Hellbraun	Generator
21	-	-	-
22	30	Grün	Gebläse hinten
23	25	Weiß	Dynamische Stabilitätskontrolle
24	20	Gelb	Benzinmotor - Bremskraftverstärker
25	10	Rot	Lichtschalter
26	20	Gelb	Luftfederungs-Steuergerät
27	5	Hellbraun	Motorsteuergerät (ECM)
28	20	Gelb	Dieselmotor - Zusatzheizung
29	30	Grün	Frontscheibenwischer
30	10	Rot	Steuergerät des Automatikgetriebes

# Sicherungen

## Innenraum-Sicherungskasten

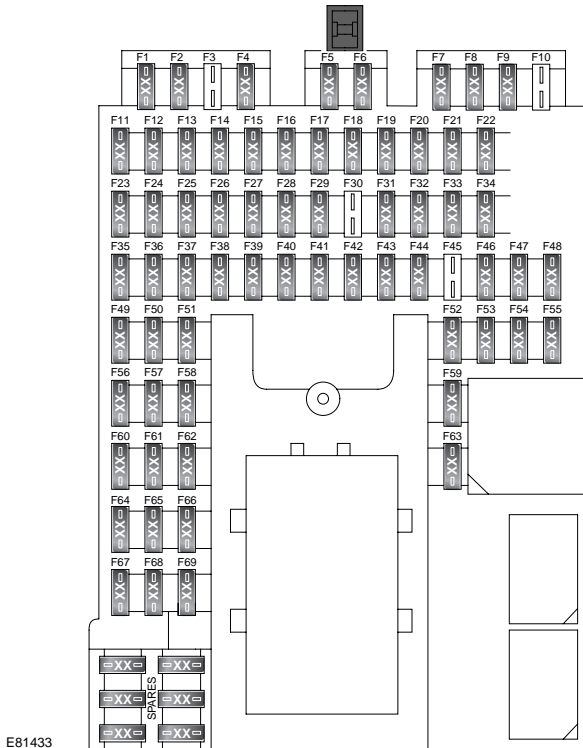

Sicherung	Stärke (Ampere)	Farbe	Geschützte Kreise
1	10	Rot	Innenraumlampen - Handschuhfachleuchte, Schminkspiegelleuchte, Leseleuchten, schaltbare Dachleuchten Elektrisch verstellbare Sitze (ohne Memory)
2	10	Rot	Begrenzungsleuchten rechts
3	-	-	
4	10	Rot	Begrenzungsleuchten links
5	10	Rot	Rückfahrcheinwerfer
6	10	Rot	Anhänger-Rückfahrcheinwerfer
7	25	Weiß	Fahrerfenster
8	30	Grün	Geber für Anhänger (Batteriestrom)

# Sicherungen

Sicherung	Stärke (Ampere)	Farbe	Geschützte Kreise
9	5	Hellbraun	Airbags
10	-	-	-
11	15	Blau	Scheibenwaschpumpe
12	15	Blau	Signalhorn
13	25	Weiß	Heckscheibenheizung
14	10	Rot	Anhänger-Begrenzungsleuchte
15	15	Blau	Bremsleuchten, Bremsschalter
16	10	Rot	Klappbarer Spiegel
17	20	Gelb	Fondfenster rechts
18	5	Hellbraun	Regensensor, Lichtsensor (Beleuchtungsautomatik)
19	15	Blau	Zubehörsteckdose - 2. Sitzreihe
20	15	Blau	Schiebedach
21	25	Weiß	Beifahrerfenster
22	10	Rot	Geber für Anhänger (Zündstrom)
23	-	-	-
24	5	Hellbraun	Verteilergetriebe - Zentraldifferential, Terrain Response
25	5	Hellbraun	Motorsteuergerät (ECM)
26	5	Hellbraun	BBUS
27	10	Rot	Dynamisches Kurvenlicht, Leuchtweitenregulierung
28	5	Hellbraun	Motorraum-Sicherungskasten - Zündung
29	30	Grün	Elektrisch einstellbarer Beifahrersitz
30	-	-	-
31	20	Gelb	Fondfenster links
32	15	Blau	Nebelschlusslicht
33	5	Hellbraun	Spiegeleinstellung, Wählhebel des Automatikgetriebes
34	15	Blau	Zubehörsteckbuchse - Vordersitze
35	5	Hellbraun	Luftfederungs-Steuergerät
36	5	Hellbraun	Reifendrucküberwachung, Einparkhilfe
37	5	Hellbraun	Dynamische Stabilitätskontrolle
38	15	Blau	Nebelscheinwerfer
39	5	Hellbraun	Instrumentenblock
40	5	Hellbraun	Signal 'Schlüssel steckt'

# Sicherungen

Sicherung	Stärke (Ampere)	Farbe	Geschützte Kreise
41	5	Hellbraun	Elektronische Handbremse (EPB)
42	30	Grün	Audioverstärker
43	10	Rot	HF-Empfänger, Reifendrucküberwachung
44	5	Hellbraun	Wählhebel des Automatikgetriebes
45	-	-	-
46	30	Grün	Elektrisch einstellbarer Fahrersitz
47	15	Blau	Zubehörsteckdose - 3. Sitzreihe
48	15	Blau	Heckscheibenwischer
49	30	Grün	Zentralverriegelung
50	10	Rot	Elektrische Tankklappenentriegelung
51	10	Rot	Steuergerät für Klimakontrolle
52	5	Hellbraun	Telefon, Meldefeld
53	15	Blau	Multimedia-Modul, Audiogerät, DVD-Player, Video-Display
54	5	Hellbraun	Elektrisch einstellbarer Sitz - Memory
55	15	Blau	Zigarettenanzünder
56	10	Rot	Dynamisches Kurvenlicht (links)
57	10	Rot	Fond-Multimodul
58	10	Rot	Telefon, Touchscreen-Display, Multimedia-Modul, TV-Empfänger
59	10	Rot	Kühlbox
60	5	Hellbraun	Motorsteuergerät (ECM)
61	10	Rot	Dynamisches Kurvenlicht (rechts)
62	5	Hellbraun	Abblendlicht, Beleuchtungsautomatik
63	10	Rot	Diagnoseanschluss
64	5	Hellbraun	Steuergerät für Automatikgetriebe
65	-	-	-
66	5	Hellbraun	HDC-Schalter, Bremsschalter, Lenkwinkelsensor, DSC-Schalter
67	5	Hellbraun	Beleuchtungsautomatik
68	5	Hellbraun	Instrumentenblock
69	5	Hellbraun	Innenrückspiegel mit Abblendautomatik



# Sicherungen

## Anhänger-Sicherungskasten

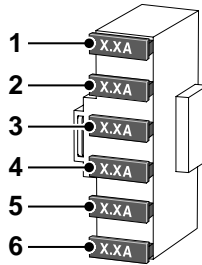

E81903

Sicherung	Stärke (Ampere)	Farbe	Geschützte Kreise
1	7,5	Braun	Bremsleuchte
2	15	Blau	Zündstrom
3	15	Blau	Batteriestrom
4	7,5	Braun	Nebelschlusslicht
5	5	Hellbraun	Schlussleuchte rechts
6	5	Hellbraun	Kennzeichen- und Schlussleuchte links