

Transport d'une charge

INFORMATIONS D'ORDRE GENERAL

Poids et capacités de charge

Note : Il est de la responsabilité du conducteur de limiter le chargement du véhicule et de veiller à sa répartition de façon à ne pas dépasser le poids maximal autorisé.

Vous trouverez toutes les informations nécessaires sur les charges maximales dans la section **POIDS**. Voir **POIDS** (page 198).

Plancher de l'espace de chargement

AVERTISSEMENT



Lorsque vous retirez ou reposez le plancher de l'espace de chargement, veillez à ne pas vous coincer les doigts entre le plancher et le véhicule. Pour des raisons de sécurité, les enfants doivent rester à l'écart lors des manipulations du plancher de l'espace de chargement.

Le plancher de l'espace de chargement est réversible ; vous pouvez ainsi éviter de détériorer/tacher la moquette lorsque vous pénétrez dans le véhicule avec des chaussures souillées ou que vous transportez un chien mouillé par exemple.

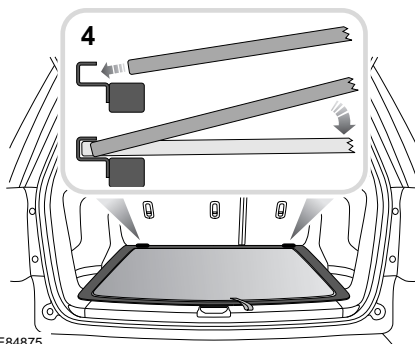
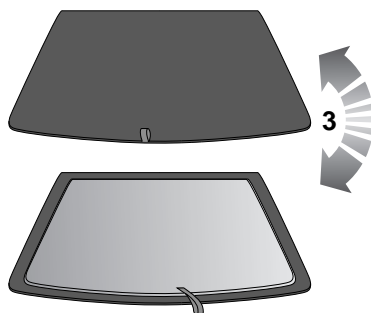
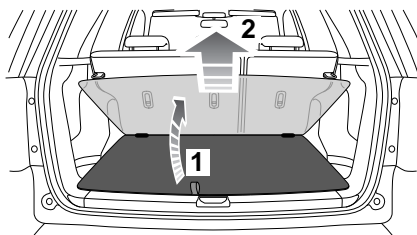

E84875

Pour retourner le plancher de l'espace de chargement :

1. Soulevez le plancher.
2. Tirez-le vers l'arrière du véhicule pour le retirer.
3. Retournez le plancher de façon à placer la surface désirée sur le dessus.
4. Insérez le bord avant du plancher dans la glissière de retenue et abaissez le plancher en position.

Transport d'une charge

POINTS D'ANCRAGE DES BAGAGES

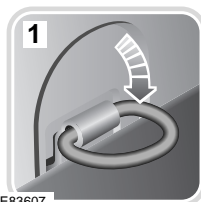
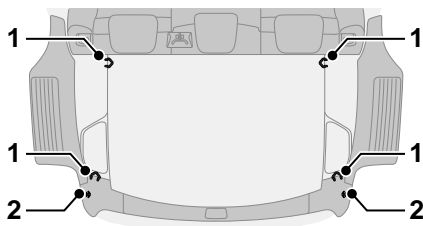

E83607



1. Anneaux de fixation de charge
 - Le coffre à bagages est muni de quatre anneaux de fixation de charge qui permettent de fixer les éléments transportés en toute sécurité.
2. Crochets pour sac
 - Un crochet pour sac se trouve de chaque côté du coffre à bagages. Ils servent à fixer les articles relativement légers comme les sacs de course.

Note : Une gamme d'accessoires de retenue des bagages homologués est disponible auprès de votre concessionnaire Land Rover/réparateur agréé.

AVERTISSEMENT



Tous les articles qui se trouvent dans le coffre à bagages doivent être correctement fixés. En cas d'impact ou de manœuvre brusque, tout objet non fixé risque de provoquer des blessures graves voire mortelles.



N'utilisez pas les crochets pour sac pour fixer des articles lourds. Les articles n'étant pas bien fixés peuvent entraîner des blessures graves voire mortelles en cas d'accident ou de manœuvre brusque.

Transport d'une charge

COUVRE-BAGAGES

Pose du couvre-bagages

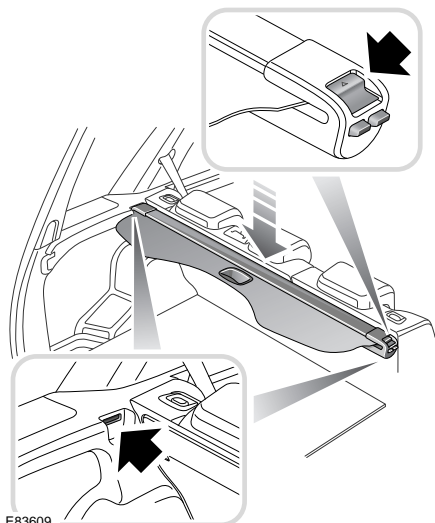

AVERTISSEMENT



Lors de la pose du couvre-bagages, engagez bien les ergots de positionnement du côté gauche et vérifiez que le bouton de déverrouillage du côté droit est bien enclenché. Vous éviterez ainsi que le couvre-bagages ne se déplace lors d'un accident ou d'une manœuvre brusque.

1. Insérez les ergots de positionnement du côté gauche du couvre-bagages dans les fentes.
2. Abaissez le côté droit et engagez-le en enfonceant le bouton de déverrouillage.
3. Vérifiez que le bouton de déverrouillage est bien enclenché lorsque le couvre-bagages est en position.

Pour déposer le couvre-bagages, suivez la procédure inverse.

Utilisation du couvre-bagages

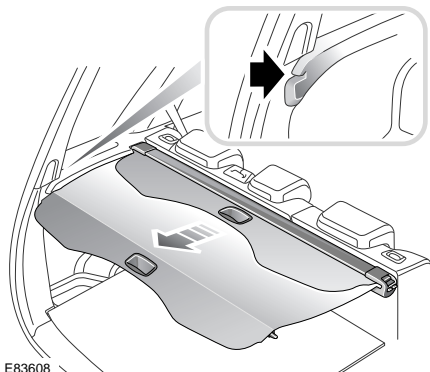

AVERTISSEMENT



Ne posez jamais d'objets sur le couvre-bagages. En cas d'accident ou de manœuvre brusque, tout objet non fixé peut provoquer des blessures graves voire mortelles.

MISE EN GARDE



Avant de rétracter le couvre-bagages, vérifiez qu'aucun article n'est resté dessus. Tout article laissé sur le couvre-bagages, notamment des feuilles de papier ou des articles en tissu, risquent de pénétrer dans le mécanisme et de le bloquer.



N'utilisez pas le couvre-bagages s'il présente un dommage quelconque. La zone abîmée est susceptible d'empêcher le bon fonctionnement du couvre-bagages.

1. Tirez le cache du couvre-bagages vers l'arrière du véhicule.
2. Engagez les pions dans les creux moulés de la garniture latérale de l'espace de chargement.