

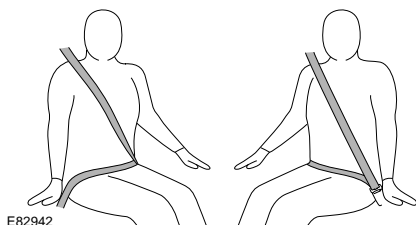

# Ceintures de sécurité

## PRINCIPE DE FONCTIONNEMENT

### Ceintures de sécurité



### AVERTISSEMENT

 Les ceintures de sécurité sont conçues pour porter sur la structure osseuse du corps, en position basse en travers du bassin, du torse et des épaules, selon le cas. Il faut éviter de porter la sangle ventrale en travers de l'abdomen.

 Les ceintures de sécurité doivent être réglées aussi fermement que possible, sans risque de gêne, pour assurer la protection pour laquelle elles ont été conçues. Une ceinture lâche protégera nettement moins bien le porteur.

 Veillez à ce que la sangle n'entre pas en contact avec des produits de lustrage, des huiles et des produits chimiques, notamment avec l'acide de la batterie. Vous pouvez la nettoyer sans danger avec de l'eau et du savon doux.

 La ceinture doit être remplacée si la sangle commence à s'effiloche ou présente des signes d'usure ou de dommage.

### AVERTISSEMENT

 Il est indispensable de remplacer l'ensemble complet suite à une collision violente, même s'il ne présente pas de dommages visibles.

 Les ceintures ne doivent pas être portées la sangle vrillée.

 Ne portez pas votre ceinture de sécurité par-dessus des objets durs, fragiles ou pointus. En cas d'impact, la pression de la ceinture de sécurité sur ces objets peut les casser et entraîner des blessures graves voire mortelles.

 Chaque ensemble de ceinture de sécurité ne doit être utilisé que par un seul occupant. Il est dangereux de mettre une ceinture de sécurité à un enfant qui se trouve sur les genoux d'un occupant.

 Les passagers avant ne doivent pas voyager avec le dossier du siège incliné à plus de 30°. Ceci réduit la protection fournie par la ceinture de sécurité.

# Ceintures de sécurité

## Mesures de sécurité relatives aux ceintures de sécurité

### AVERTISSEMENT



Tous les passagers du véhicule doivent porter leur ceinture de sécurité et ce, quelle que soit la longueur du trajet effectué. Le non-respect de cette consigne augmente le risque de blessures graves ou mortelles en cas d'accident.



Vous devez obligatoirement porter la sangle ventrale et la sangle diagonale de la ceinture. Il est extrêmement dangereux de les porter séparément ; vous risquez en effet d'augmenter les risques de blessures.



L'utilisateur ne doit effectuer ni modification ni ajout qui risquerait d'entraver le fonctionnement des dispositifs de réglage des ceintures. Le manque de tension d'une ceinture de sécurité réduit le niveau de protection du porteur en cas d'impact.



Si des dommages, signes d'usure, coupures, défauts ou dysfonctionnements sont remarqués sur la ceinture de sécurité, faites immédiatement examiner votre véhicule par un concessionnaire Land Rover/réparateur agréé. N'utilisez pas votre véhicule si les ceintures de sécurité ne fonctionnent pas correctement.



Si vous utilisez les ceintures de sécurité pour maintenir des objets en place, veillez à ce que les ceintures ne soient pas endommagées ou exposées à des bords coupants.



Faites attention à ne pas laisser la sangle et le mécanisme de la ceinture de sécurité entrer en contact avec des produits chimiques ou de nettoyage, des liquides, de la saleté ou de la poussière. En cas de contact avec ces produits, faites immédiatement remplacer les ceintures de sécurité. Des ceintures de sécurité contaminées ne sont pas fiables et risquent de ne pas fonctionner correctement en cas de collision.

## Contrôles des ceintures de sécurité

**Note :** Si le véhicule est stationné sur une pente, le mécanisme des ceintures de sécurité peut se bloquer. Il ne s'agit pas là d'un défaut du système. Tirez doucement sur la ceinture de sécurité en partant de l'ancrage supérieur.

Une inspection régulière des ceintures de sécurité est recommandée. Vérifiez que les sangles ne présentent pas de signes d'effilochage, de coupure ou d'usure et que le mécanisme de sécurité, les boucles, les dispositifs de réglage et de fixation sont en bon état.

## Contrôles

- Bouclez la ceinture, tenez la sangle près de la boucle et tirez rapidement vers le haut. La boucle doit rester fermement verrouillée.
- Après avoir détaché la ceinture, déroulez-la jusqu'à la limite de sa course. Vérifiez qu'elle se déroule librement sans à-coups et sans coincer. Vérifiez ensuite qu'elle s'enroule entièrement sans à-coups.
- Déroulez partiellement la ceinture puis saisissez la languette métallique et tirez-la rapidement en avant. Le mécanisme doit se bloquer et empêcher tout déroulement supplémentaire.

Si l'une des ceintures de sécurité ne remplit pas ces critères, contactez immédiatement votre concessionnaire Land Rover/réparateur agréé.

# Ceintures de sécurité

## RAPPEL DE CEINTURE DE SECURITE



Si le véhicule se met à rouler alors que la ceinture de sécurité du conducteur n'est pas bouclée, un signal sonore retentit et le témoin de ceinture de sécurité s'allume. Le signal sonore retentit et le témoin s'allume également si la ceinture de sécurité du passager avant n'est pas bouclée alors que le siège est occupé.

**Note :** Le signal sonore peut retentir et le témoin de ceinture de sécurité s'allumer en présence d'objets placés sur le siège passager avant. Tout objet placé sur le siège passager avant doit être maintenu à l'aide de la ceinture de sécurité.

## BOUCLER UNE CEINTURE DE SECURITE

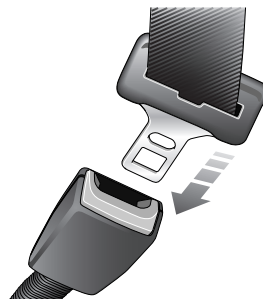

E82905

1. Tirez doucement sur la ceinture de sécurité, vérifiez que la ceinture est à la bonne hauteur et que la position de votre siège et votre position sont correctes. La ceinture de sécurité doit être portée à plat en travers du bassin, de la poitrine et du centre de la clavicle, à mi-chemin entre le cou et l'épaule.
2. Positionnez correctement la ceinture et insérez la languette métallique dans la boucle la plus proche. Enfoncez-la jusqu'à entendre un déclic.

## Détacher la ceinture de sécurité

**Note :** Avant d'appuyer sur le bouton de déverrouillage de la ceinture, il vous est conseillé de bien tenir la ceinture pour éviter que celle-ci ne s'enroule trop rapidement.

Pour détacher la ceinture de sécurité, appuyez sur le bouton rouge.

# Ceintures de sécurité

## REGLAGE DE LA HAUTEUR DE LA CEINTURE DE SECURITE

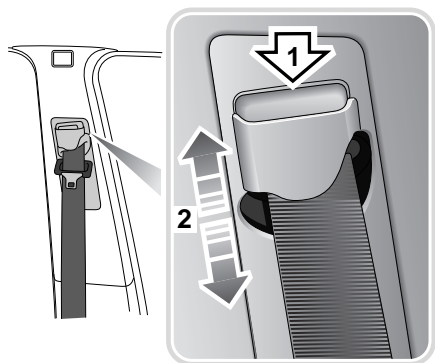

E82904

### AVERTISSEMENT



Pour votre sécurité et votre confort, il est primordial de bien ajuster votre ceinture de sécurité. Réglez votre ceinture à la bonne hauteur et vérifiez que le mécanisme de sécurité est bien verrouillé avant de conduire le véhicule. N'essayez pas d'ajuster la hauteur de la ceinture de sécurité lorsque le véhicule roule. Vous risquez de perdre le contrôle du véhicule ou de mal ajuster la ceinture de sécurité.

1. Appuyez pour désenclencher le mécanisme.
2. Tout en maintenant la pression, faites glisser le mécanisme vers le haut ou le bas selon la hauteur requise. Vérifiez ensuite que le mécanisme est bien enclenché.

Une ceinture de sécurité correctement positionnée passe sur la clavicle à mi-chemin entre le cou et l'extrémité de l'épaule.

Dans la mesure du possible, les passagers arrière doivent ajuster leur position assise pour que la ceinture de sécurité soit correctement positionnée.

## UTILISATION DE LA CEINTURE DE SECURITE PENDANT LA GROSSESSE

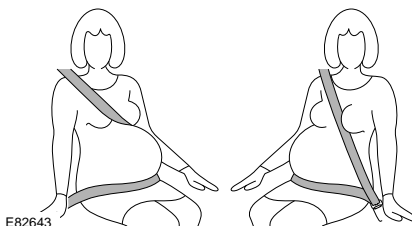

E82643

### AVERTISSEMENT



Positionnez la ceinture de sécurité correctement pour assurer la sécurité de la mère et du fœtus. Ne portez jamais la sangle ventrale de la ceinture seule et ne vous asseyez pas sur la sangle ventrale pour ne porter que la sangle diagonale. Ces deux actions sont extrêmement dangereuses et peuvent accroître le risque de blessures graves en cas d'accident ou de freinage brutal.



Il ne faut jamais intercaler quoi que ce soit entre la ceinture et la personne pour essayer d'amortir le choc en cas d'accident. Ceci peut être dangereux et risque de réduire le rôle de protection de la ceinture de sécurité contre les blessures.

Positionnez la sangle ventrale confortablement en travers du bassin, sous l'abdomen. La sangle diagonale de la ceinture de sécurité doit être placée entre les seins, au-dessus et sur le côté du ventre de la femme enceinte. Vérifiez que la sangle n'est ni vrillée ni lâche.