

Prise d'alimentation auxiliaire (AUX IN)

PRISE D'ALIMENTATION AUXILIAIRE (AUX IN)

AVERTISSEMENT



Tout appareil auxiliaire doit être correctement rangé dans le véhicule lorsque celui-ci est en mouvement. Tout objet non attaché dans l'habitacle constitue un risque potentiel en cas de manœuvre brusque, de freinage brutal ou d'accident.



Ne placez jamais un appareil connecté à la prise d'alimentation auxiliaire ou à la prise électrique sur les sièges du véhicule, la moquette ou toute autre surface garnie de l'habitacle. La chaleur dégagée par cet appareil risquerait d'endommager l'intérieur du véhicule et pourrait, dans les cas extrêmes, provoquer un incendie.



Ne laissez jamais d'appareil auxiliaire connecté dans un véhicule sans surveillance. Non seulement l'appareil risque d'être volé, mais il risque d'endommager le véhicule voire de causer un incendie.

MISE EN GARDE



Lisez les instructions du fabricant fournies avec l'appareil avant de le connecter au système audio du véhicule. Conservez toutes les instructions de branchement et de fonctionnement et assurez-vous que l'appareil est bien compatible. En cas de non-respect de ces instructions, le système audio ou l'appareil lui-même risque d'être endommagé.

Le mode **AUX** (connexion d'équipements auxiliaires) permet de connecter des équipements supplémentaires au système audio du véhicule. Il est donc possible de connecter un baladeur, un lecteur MP3, une unité de navigation portable, etc. au système audio du véhicule.

Note : Les niveaux et la qualité sonores des équipements reliés aux entrées auxiliaires peuvent varier considérablement d'un appareil à l'autre. Si l'appareil audio branché est muni d'une prise sortie de ligne et d'une prise casque, utilisez plutôt la prise sortie de ligne.

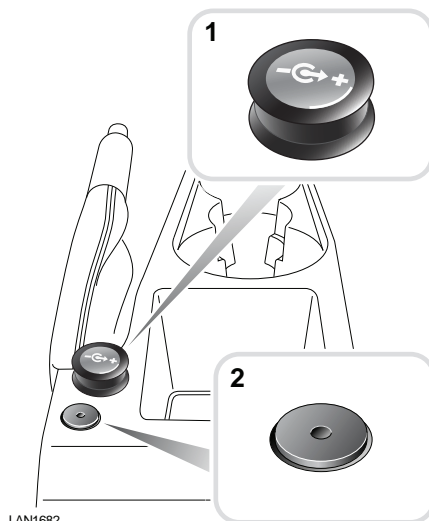

LAN1682

Le connecteur d'équipements auxiliaires se trouve à l'arrière de la console centrale.

1. La prise d'alimentation auxiliaire, située près du connecteur d'entrée auxiliaire, permet de recharger ou d'alimenter tout équipement approprié.
2. Les équipements audio auxiliaires sont connectés par l'intermédiaire de la prise jack stéréo de 3,5 mm.

Mode auxiliaire

Pour écouter une source auxiliaire, branchez l'équipement et appuyez brièvement sur le bouton **CD** ou **AUX** du système audio haut de gamme. Sur les systèmes standard, appuyez brièvement sur le bouton **AUX**. La lecture audio de l'équipement s'effectue via la prise jack stéréo 3,5 mm.

Vous pouvez également appuyer à plusieurs reprises sur le bouton **MODE** du volant ou des commandes audio arrière jusqu'à ce que **AUX** apparaisse.