

LUFTFEDERUNGSSYSTEM

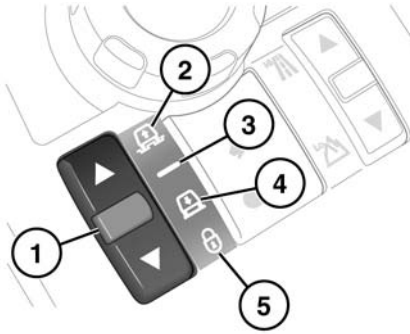

Sicherstellen, dass sich Personen und Gegenstände in sicherer Entfernung vom Fahrzeug befinden, bevor die Aufhängung abgesenkt wird. Die Differenz zwischen Geländehöhe und Zugangshöhe beträgt 105 mm (4,1 Zoll).

Mit dem Luftfederungssystem kann das Fahrzeug über den Luftfederungsschalter angehoben oder abgesenkt werden.



SL1458

1. Schalter zum Anheben/Absenken:
Bei einem laufenden Höhenwechselvorgang leuchten die Pfeile nach oben oder unten auf.
2. Kontrollleuchte „Geländehöhe“:
Die Geländehöhe liegt um 55 mm (2,2 Zoll) über der normalen Höhe.
3. Kontrollleuchte „Normalhöhe“
4. Kontrollleuchte „Zugangshöhe“:
Die Zugangshöhe liegt um 50 mm (2,0 Zoll) unter der normalen Höhe.
5. Kontrollleuchte „Systemverriegelung“

Hinweis: Das System kann das Fahrzeug auch automatisch anheben oder absenken (z. B. wenn ein Terrain-Response-Programm dies erfordert oder bei hoher Fahrgeschwindigkeit).

Änderungen an der Fahrzeughöhe müssen vorgenommen werden, wenn alle Türen geschlossen sind. Außer bei Verwendung der Fernbedienung (siehe Seite **91**, **FERNBEDIENUNG**) muss auch der Motor laufen. Wird während einer Höhenänderung eine Tür geöffnet, wird die Höhenänderung unterbrochen. Wird die Tür innerhalb von 90 Sekunden wieder geschlossen, wird der Höhenänderungsvorgang beendet. Werden die Türen innerhalb dieser Zeit nicht geschlossen, muss die gewünschte Höhe erneut ausgewählt werden, sobald die Türen geschlossen sind. Beim Anfahren kehrt das Fahrzeug zur normalen Höhe zurück.

Hinweis: Wird die Luftfederung mehrmals hintereinander benutzt, kann die Betriebsgeschwindigkeit nachlassen.

AUSWÄHLEN DER GELÄNDEHÖHE

Die Geländehöhe wird ausgewählt, indem der obere Teil des Schalters zum Anheben/Absenken (1) bei einer Geschwindigkeit bis zu 40 km/h (24 mph) gedrückt wird. Wird er bei einer Geschwindigkeit von über 50 km/h (30 mph) gewählt, erscheint eine Warnmeldung auf dem Informationsdisplay und das System kehrt zur normalen Höhe zurück.

ERWEITERTE GELÄNDEHÖHE

Setzt das Fahrzeug unter erschwerten Geländebedingungen auf den Boden auf, kann das System automatisch in den erweiterten Modus schalten. Die Kontrollleuchte „Geländehöhe“ blinkt und es erscheint eine Meldung auf dem Informationsdisplay. Im erweiterten Modus hebt die Federung das Fahrzeug über Geländehöhe, damit das Hindernis überfahren werden kann.

Befindet sich das Fahrzeug im erweiterten Modus, kann der Fahrer im Bedarfsfall ein zusätzliches Anheben anfordern. Dazu muss er den Schalter zum Anheben länger als drei Sekunden gedrückt halten, während er das Bremspedal betätigt.

Zum Verlassen des erweiterten Modus den Schalter Absenken (1) drücken. Der erweiterte Modus wird automatisch beendet, wenn die Fahrgeschwindigkeit 30 Sekunden lang mehr als 5 km/h (3 mph) beträgt.

Hinweis: Der erweiterte Modus kann nicht manuell eingestellt werden.

AUSWÄHLEN DER ZUGANGSHÖHE

Zur Auswahl der Zugangshöhe aus der normalen Höhe den Schalter zum Anheben/Absenken drücken. Zur Auswahl der Zugangshöhe aus der Geländehöhe den Schalter einmal drücken und dann ein zweites Mal während des Absenkvorgangs. Die Meldung **ZUGANGSHÖHE AKTIVIERT** wird auf dem Informationsdisplay angezeigt.

Beträgt die Fahrgeschwindigkeit mehr als 20 km/h (12 mph), wartet das System darauf, dass die Geschwindigkeit abnimmt. Nimmt sie nicht innerhalb von einer Minute ab, wird die Höhenänderung abgebrochen.

Sobald die Geschwindigkeit unter 20 km/h (12 mph) fällt, wird das Fahrzeug teilweise abgesenkt. Fällt die Geschwindigkeit innerhalb von einer Minute auf unter 8 km/h (5 mph), wird die volle Zugangshöhe erreicht.

Hinweis: Die Zugangshöhe kann bis zu 40 Sekunden nach dem Ausschalten der Zündung ausgewählt werden, sofern die Fahrertür nicht bereits geöffnet wurde.

Steigt die Fahrgeschwindigkeit auf über 10 km/h (6 mph), kehrt das Fahrzeug zu der Höhe zurück, aus der die Zugangshöhe gewählt wurde.

KRIECHMODUS (VERRIEGELUNG AUF ZUGANGSHÖHE)

Befindet sich das Fahrzeug auf normaler Höhe und bei einer Fahrgeschwindigkeit von weniger als 35 km/h (22 mph) oder auf Zugangshöhe, den Schalter zum Anheben/Absenken länger als drei Sekunden drücken, um das Fahrzeug auf Zugangshöhe zu verriegeln. Die Kontrollleuchte „Systemverriegelung“ (5) leuchtet auf und die Meldung **AUFHAENGUNG AUF ZUGANGSHOEHE GESPERRT** wird auf dem Informationsdisplay angezeigt.

Das Fahrzeug kann dann langsam auf Zugangshöhe gefahren werden, was beim Manövrieren in engen Bereichen (z. B. in Parkhäusern) hilfreich sein kann.

Zum Beenden des Kriechmodus den Schalter zum Anheben/Absenken länger als eine Sekunde drücken. Die Kontrollleuchte „Systemverriegelung“ erlischt und wenn die Fahrgeschwindigkeit höher als 10 km/h (6 mph) ist, kehrt das Fahrzeug zur normalen Höhe zurück.

Der Kriechmodus wird automatisch beendet, wenn die Fahrgeschwindigkeit mehr als 40 km/h (24 mph) beträgt.

FERNBEDIENUNG



Der Smart Key kann sowohl vom Fahrgastraum aus als auch von außerhalb des Fahrzeugs betätigt werden. Es ist daher wichtig, ihn jederzeit außer Reichweite von Kindern aufzubewahren.



Bei Betätigung des Smart Keys im Fahrgastraum sicherstellen, dass ein Erwachsener prüft, ob sich Hindernisse unter dem Fahrzeug befinden, und den Absenkvorgang überwacht.



Wenn ein Anhänger am Fahrzeug angehängt ist, ist bei allen Höhenänderungen besondere Vorsicht geboten.

Die Tasten des Smart Keys können verwendet werden, um das Luftfederungssystem zu betreiben, damit das Fahrzeug aus der Ferne angehoben oder abgesenkt werden kann. Dies kann beim Anhängen eines Anhängers oder beim Beladen des Fahrzeugs hilfreich sein.

Um die Aufhängungshöhe mit dem Smart Key zu ändern, muss das Fahrzeug stehen, alle Türen müssen geschlossen und die Warnblinkanlage muss eingeschaltet sein.

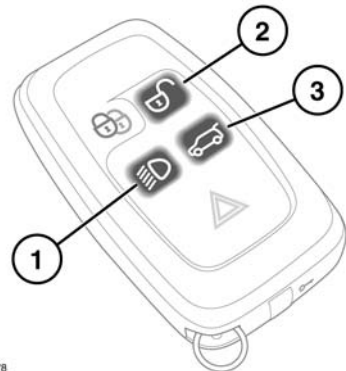

SL1478

Zum Anheben des Fahrzeugs die Taste (1) gedrückt halten, anschließend die Taste (2) gedrückt halten.

Zum Absenken des Fahrzeugs die Taste (1) gedrückt halten, anschließend die Taste (3) gedrückt halten.

Liegt die Anfangshöhe über oder unter der normalen Höhe, wird die Bewegung angehalten, wenn die normale Höhe erreicht ist. Zum Fortfahren die Tasten des Smart Keys loslassen und erneut drücken.