

## EINBAULAGE DER WARNSCHILDER



Warnschilder am Fahrzeug mit diesem Symbol bedeuten: Die entsprechenden Anweisungen im Handbuch durchlesen, bevor Komponenten berührt oder eingestellt werden.



Schilder mit diesem Symbol weisen darauf hin, dass das Zündsystem sehr hohe Spannungen verwendet. Bei eingeschalteter Zündung keine Zündkomponenten berühren.

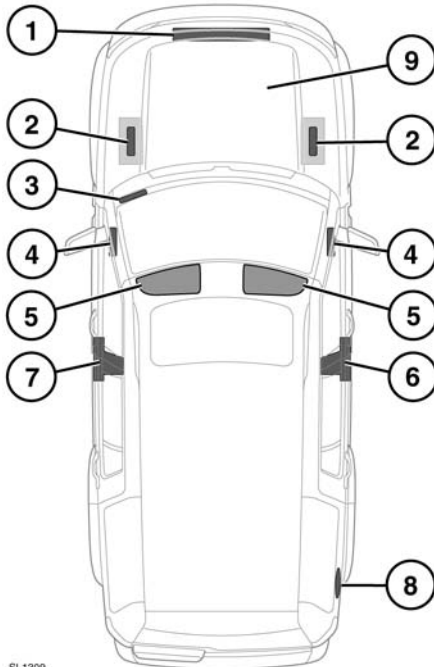

SL 1309

1. Motorhaubenverriegelung – Hinweisschild für Klimaanlage
2. Oberseite der Batterie – Batteriewarnsymbole

3. Die Fahrzeugidentifizierungsnummer ist auf ein Schild gestanzt, das durch den untersten Teil der linken Seite der Windschutzscheibe sichtbar ist.

**Hinweis:** Ist es notwendig, einen Vertragspartner bzw. autorisierten Servicebetrieb zu kontaktieren, die Fahrzeugidentifizierungsnummer bereithalten.

4. Ende des Armaturenbretts (Beifahrerseite) – Hinweisschild für Beifahrerairbag
5. Sonnenblende – Schild für Airbag, Hinweisschild zum Fahrverhalten des Fahrzeugs
6. Fuß der rechten B-Säule – Schild für Reifendruck, Hinweisschild für Airbag  
Rechte B-Säule – Schild mit Fahrzeugidentifizierungsnummer (China)
7. Linke B-Säule – Hinweisschild für Airbag, Schild mit Fahrzeugidentifizierungsnummer
8. In der Tankklappe – Kraftstoffschild
9. Motornummer: Befindet sich auf der rechten Seite des Motorblocks oder der Nockenwellenabdeckung.

Es ist wichtig, über diese Themen informiert zu sein, um einen sicheren Einsatz des Fahrzeugs und seiner Funktionen zu gewährleisten.

## FAHRZEUGIDENTIFIZIERUNGSNUMMER (VIN)

Die Fahrzeugidentifizierungsnummer ist eine einmalige Nummer, mit der das Fahrzeug identifiziert werden kann. Anders als das Fahrzeugkennzeichen kann sie nicht übertragen werden und verbleibt für die Lebensdauer des Fahrzeugs beim Fahrzeug.

## SCHILD MIT FAHRZEUGHERSTELLUNGSDATUM (nur Australien)

Hierbei handelt es sich um den Kalendermonat und das Kalenderjahr, in dem Karosserie und Antriebsstrang miteinander verbunden wurden und das Fahrzeug von der Produktionslinie gefahren wurde.

Das Herstellungsdatum des Fahrzeugs ist auf dem Reifendruckschild an der rechten B-Säule angegeben.